

Navimow i2 LiDAR

Manuale Utente



Sommario

1. Istruzioni di sicurezza	1
1.1 Avvertenze di sicurezza	1
1.2 Simboli e decalcomanie	3
2. Panoramica del prodotto	4
2.1 All'interno della scatola	4
2.2 Parti e funzioni	5
2.3 Specifiche	7
2.4 Accessori	8
3. Installazione	9
3.1 Prima di iniziare	9
3.2 Attiva il tagliaerba	9
3.3 Monta la base di ricarica	10
3.4 Aggiornamento Navimow OS	10
4. Funzionamento	11
4.1 Crea mappa	11
4.2 Avvia la falciatura	15
4.3 Funzioni di base	18
4.4 Funzioni di sicurezza	19
4.5 Istruzioni per Dov'è di Apple	21
4.6 Funzioni avanzate	24
5. Manutenzione	26
5.1 Pulizia	26
5.2 Sostituire le lame	26
5.3 Trasporto	27
5.4 Batteria e alimentazione elettrica	28
5.5 Stoccaggio e ripristino	29
6. Garanzia e conformità	30
6.1 Sensori e interfacce	30
6.2 DICHIARAZIONE CE DI CONFORMITÀ	31
6.3 Garanzia Limitata	33
6.4 Certificazioni	37
7. Contattaci	40
8. Marchio e dichiarazione di non responsabilità	40

Benvenuto

Grazie per aver scelto Navimow i2 LiDAR!

Navimow i2 LiDAR è supportato dal sistema di doppia fusione IA, che combina LiDAR ad alta risoluzione e visione per prestazioni costanti anche in cortili complessi. Può creare automaticamente i confini e consente la modifica della mappa in scena reale. Rilassati e goditi un prato tagliato alla perfezione mentre Navimow si prende cura del resto.

1. Istruzioni di sicurezza

1.1 Avvertenze di sicurezza

IMPORTANTE

LEGGERE ATTENTAMENTE PRIMA DELL'USO

CONSERVARE PER FUTURO RIFERIMENTO

- 1) Assicurarsi di installare e utilizzare il Navimow (indicato come il tagliaerba nel manuale) e la base di ricarica secondo le istruzioni. Vai su navimow.segway.com per il Manuale Utente completo e i materiali per l'utente più recenti.
- 2) Il tagliaerba è solo per uso domestico. L'uso del tagliaerba per scopi diversi dalla falciatura può causare gravi lesioni. Per evitare rischi di lesioni, leggere e comprendere tutte le avvertenze e le precauzioni. È possibile ridurre i rischi seguendo le istruzioni e le avvertenze in questo manuale, ma non è possibile eliminare tutti i rischi. L'operatore o l'utente è responsabile per incidenti o pericoli che si verificano ad altre persone sulla loro proprietà.
- 3) Navimow ha molti sensori di sicurezza integrati, tuttavia esistono ancora rischi relativi alla sicurezza. Impostare un orario di falciatura quando non vi sono persone o animali domestici sul prato. Informare i vicini sui rischi di incidenti o pericoli. Se si utilizza il tagliaerba su un prato pubblico, o se il prato è aperto e confina con quello del vicino di casa o con la strada, proteggere o recintare il prato, oppure affiggere un cartello di avviso intorno all'area di lavoro con la seguente iscrizione: **ATTENZIONE! Tagliaerba automatico! Restare lontano dalla macchina! Sorvegliare i bambini!**
- 4) **NON** modificare autonomamente il tagliaerba. Le modifiche potrebbero interferire con le operazioni del tagliaerba, provocare infortuni gravi e/o danni o invalidare la garanzia limitata. Utilizzare solo parti e accessori approvati da Navimow.
- 5) Il produttore raccomanda che l'utente abbia un'età compresa tra i 18 e i 70 anni. Assicurarsi di avere le competenze necessarie prima di utilizzare la macchina.

ATTENZIONE

Non consentire mai l'utilizzo della macchina a bambini, persone con capacità fisiche, sensoriali o mentali ridotte o prive di esperienza e conoscenza o persone che non hanno familiarizzato con queste istruzioni. Le normative locali possono limitare l'età dell'operatore.

Prima della falciatura:

- Controlla regolarmente che tutte le parti del tagliaerba funzioni regolarmente.
- Per i migliori risultati, si consiglia di falciare con un clima secco. Quando si falcia l'erba sotto la pioggia, dei residui d'erba possono rimanere bloccati sul fondo del tagliaerba, causando lo slittamento del tagliaerba. **NON** falciare in casi di maltempo, come forti piogge, nebbia fitta, temporali o neve.
- Ispezionare periodicamente l'area in cui deve essere utilizzata la macchina e rimuovere tutti i sassi, i bastoncini, i cavi, le ossa o altri oggetti estranei. La Garanzia Limitata non copre i danni causati da oggetti lasciati sul prato.
- Per evitare possibili danni, tenere il tagliaerba in funzione ad almeno 1 m (3 piedi) di distanza dalle testine degli irrigatori. Il tagliaerba e l'irrigatore **NON** devono operare simultaneamente. Regola il programma di falciatura in modo che funzioni in un momento diverso da quello dell'irrigatore.
- **NON** consentire **MAI** ai bambini di toccare l'alimentatore, la base di ricarica, le lame, il vano batteria o parti con spazi vuoti come le ruote.

ATTENZIONE

Non utilizzare mai la macchina o i suoi accessori se le protezioni o le schermature sono danneggiate, o se il cavo è danneggiato o usurato.

Durante la falciatura:

- Tenersi distanti dalle lame rotanti. NON mettere mani o piedi sotto o nelle vicinanze delle lame rotanti.
- Attenzione agli oggetti volanti piccoli o alle pietre durante la falciatura. Mantenere una distanza di sicurezza dal tagliaerba durante il funzionamento.
- NON lasciare la macchina in funzione incustodita sapendo che vi sono animali domestici, bambini o persone nelle vicinanze.
- NON superare le capacità del tagliaerba. Mentre controlli a distanza il tagliaerba e i suoi accessori, mantieni l'equilibrio, guarda i tuoi passi, cammina ma non correre mai.

⚠ ATTENZIONE

- NON permettere ai bambini di avvicinarsi o di giocare con la macchina quando è in funzione.
- NON sollevare il tagliaerba mentre è in funzione. NON salire sul tagliaerba.
- NON falciare su aree con pendenze superiori a quella massima all'interno dell'area di lavoro (45%) e del confine (25%).
- Se il tagliaerba emette un suono anomalo o un segnale di allarme, premere immediatamente il pulsante STOP.
- In caso di vibrazioni anomale, spegni il tagliaerba, posizionalo a livello del suolo per circa 30 secondi e poi riavvia. Se il problema persiste, contatta il servizio post-vendita autorizzato.
- NON toccare le parti pericolose in movimento prima che si siano fermate completamente.

Uso sicuro:

- NON azionare o caricare il tagliaerba al di fuori dei limiti di temperatura: 0–40 °C (32–104 °F), perché le basse/alte temperature possono ridurre le prestazioni del tagliaerba e persino causare incidenti.
- NON posizionare nulla sul tagliaerba o sulla base di ricarica.
- Si raccomanda di far eseguire una manutenzione regolare del tagliaerba (vedere Manutenzione nel Manuale Utente) da parte di un adulto.
- Controlla regolarmente i dispositivi di allarme per accertarsi della loro efficacia. Questi dispositivi includono il cicalino, la luce LED sulla base di ricarica e la luce ambientale sul tagliaerba.
- Prima di caricare, leggere Come caricare nel Manuale Utente. L'uso improprio potrebbe causare scosse elettriche, surriscaldamento o perdite di liquido corrosivo.
- Utilizza solo il pacco batteria originale o quello dello stesso modello, come specificato da Navimow. Ogni tagliaerba contiene un pacco batteria. A seconda dello specifico modello di tagliaerba, la capacità nominale della batteria è 5,1 Ah, 7,65 Ah e 10 Ah. Contatta il servizio post-vendita e chiedi a un tecnico professionista di riparare o sostituire il pacco batteria.
- Non utilizzare batterie non ricaricabili. Per la ricarica della batteria, utilizzare solo l'alimentatore rimovibile fornito con questo apparecchio. Per l'Unione europea e la Norvegia: NBW32D004D0N01-EU (4 A), NBW32D002D5N-EU (2,5 A); Per il Regno Unito: NBW32D004D0N01-UK (4 A), NBW32D002D5N-UK (2,5 A); Per la Svizzera: NBW32D004D0N01-CH (4 A), NBW32D002D5N-CH (2,5 A).
- NON smontare né forare l'involucro della batteria. Tenere lontano da oggetti metallici per evitare cortocircuiti. Tenere lontano da fuoco, calore e luce solare diretta.
- Per informazioni sulla batteria e sui rifiuti elettrici, contattare il servizio di smaltimento dei rifiuti domestici, l'ufficio locale o regionale per la gestione dei rifiuti o il punto vendita.
- Quando si sostituiscono le lame, prestare attenzione e indossare guanti protettivi perché le lame possono causare lesioni.
- Se il cavo dell'alimentatore o il cavo di prolunga si danneggia o si aggroviglia durante l'uso, scollegare l'alimentatore dalla presa di corrente e poi districare. Per evitare pericoli, tirare il corpo dello spinotto invece che il cavo quando si separa l'alimentatore dalla presa di corrente. Contatta il servizio post-vendita e fai riparare o sostituire il cavo da un tecnico professionista.
- Quando effettui la pulizia, l'ispezione per danni o il controllo per la presenza di anomalie, il tagliaerba deve essere spento, e la base di ricarica deve essere scollegata dalla fonte di alimentazione elettrica.

1.2 Simboli e decalcomanie

Leggere attentamente i simboli sul prodotto e sulle etichette e comprenderne il significato:



⚠
ATTENZIONE-Leggere il manuale di istruzioni prima di utilizzare la macchina.



⚠
ATTENZIONE-Non toccare la lama rotante.



⚠
ATTENZIONE-Mantenere la distanza di sicurezza dalla macchina durante il funzionamento.



⚠
ATTENZIONE-Non salire sulla macchina.



⚠
ATTENZIONE - Azionare il dispositivo di disabilitazione prima di lavorare sulla macchina o sollevarla*.
* Il dispositivo di disabilitazione si riferisce al blocco di sicurezza. Prima di sollevare o azionare il tagliaerba, attivare il blocco di sicurezza selezionando l'icona Blocco di sicurezza sullo schermo del tagliaerba e premere OK.



⚠
ATTENZIONE-Non è consentito lo smaltimento di questo prodotto come normale rifiuto domestico. Assicuratevi che il prodotto venga riciclato in conformità con i requisiti di legge locali.

2. Panoramica del prodotto

2.1 All'interno della scatola

In caso di parti mancanti o difettose, contatta il servizio post-vendita. Si consiglia di conservare la confezione per futuri trasporto e spedizione.

• Navimow i2 LiDAR

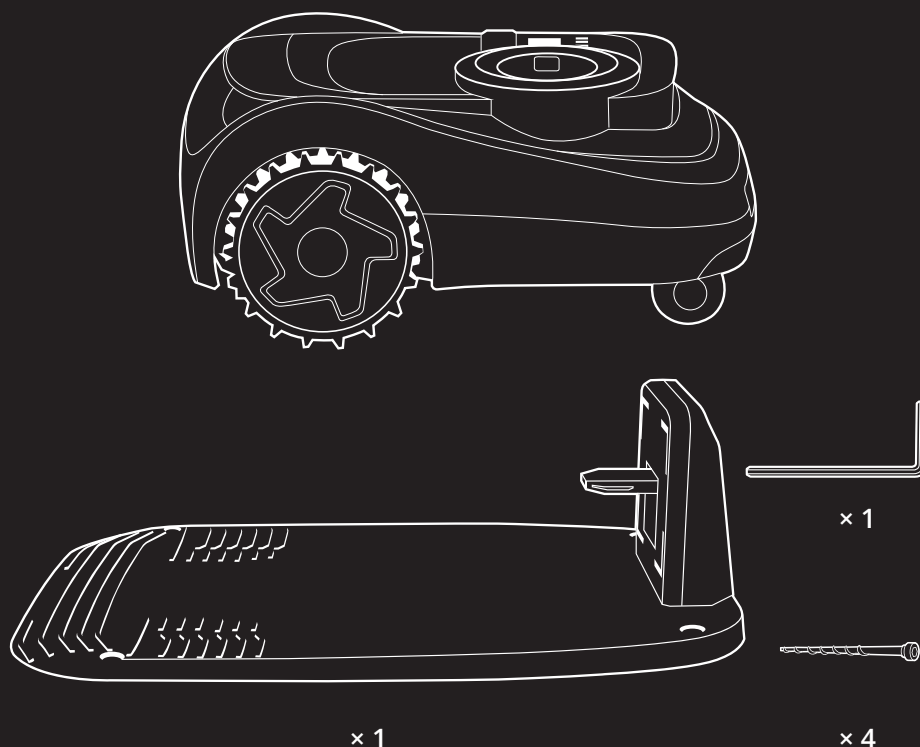

Base di ricarica e kit di installazione



× 1

Prolunga per l'alimentazione elettrica



× 1

Adattatore di alimentazione elettrica



Guida rapida



Informazioni importanti



× 7

Pioli per fissare la prolunga



× 6



× 6

Lame e bulloni di ricambio

2.2 Parti e funzioni

2.2.1 Tagliaerba

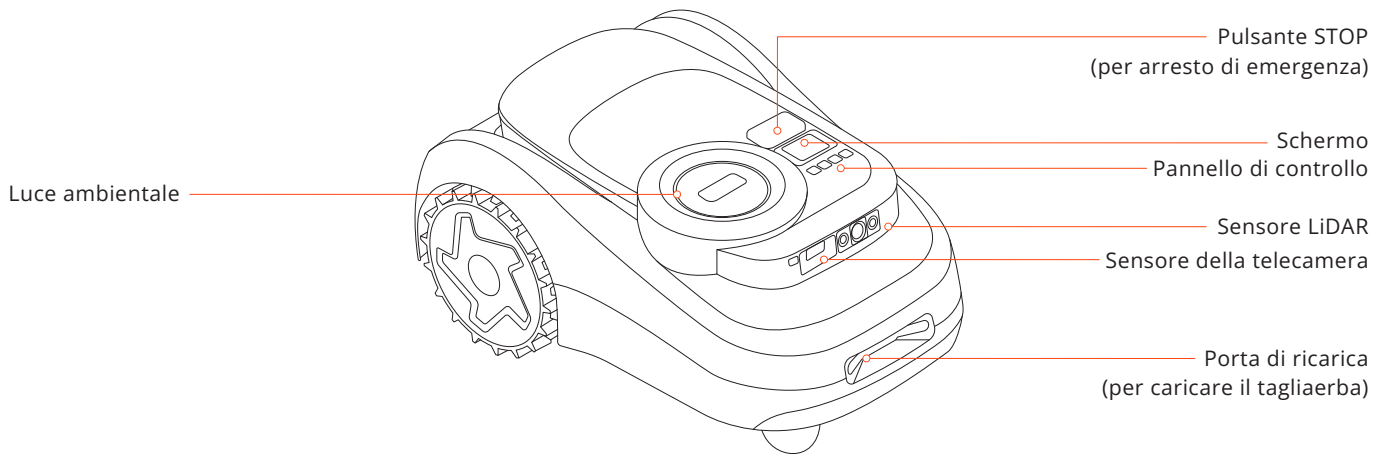

- Pannello di controllo: I pulsanti possono essere utilizzati per avviare la falciatura, bloccare/sbloccare il tagliaerba, mandare il tagliaerba a ricaricarsi e altre operazioni di base.
- Schermo: Mostra lo stato del tagliaerba e supporta l'impostazione dell'altezza di taglio, delle lingue e delle unità di misura.
- Luce ambientale: Mostra lo stato del tagliaerba in base a diversi effetti di luce.
- Sensore della telecamera: Rileva oggetti non erbosi per evitare di urtarli.
- Sensore LiDAR: Utilizzato per il posizionamento, l'identificazione dell'ambiente circostante e l'evitamento degli ostacoli.
- Pulsante Stop: Premilo per fermare il tagliaerba in caso di emergenza.
- Porta di ricarica: Utilizzato per caricare il tagliaerba quando è a contatto con la base di ricarica.

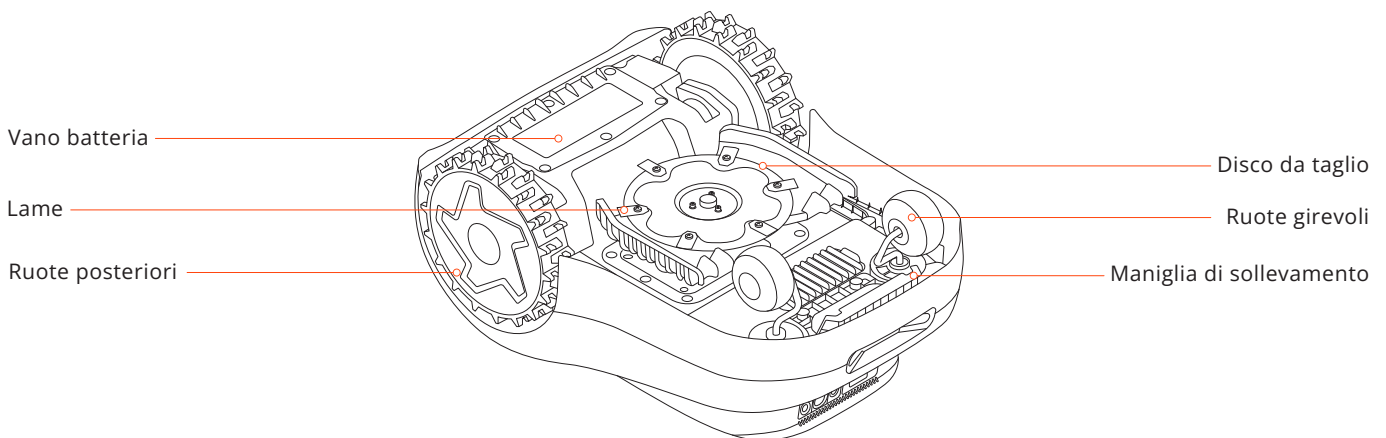

- Lame: Le lame possono ruotare liberamente dopo essere state fissate al disco a lama. Durante la falciatura, oscillano verso l'esterno per tagliare l'erba. Quando colpiscono un ostacolo, si ripiegano verso l'interno per proteggersi.
- Disco da taglio: Componente circolare per il fissaggio delle lame.
- Ruote posteriori: Ruote fuoristrada per maggiore aderenza e resistenza.
- Maniglia di sollevamento: Aiuta a sollevare il tagliaerba quando è necessario.

2.2.2 Visualizzazione e Controllo

Funzionamento	Schermo	Luci su tagliaerba	Funzionamento	Schermo	Luci su tagliaerba
Accensione: Premi OK e tieni premuto per 1 secondo per accendere il tagliaerba		Blu fisso	Mappatura		Blu fisso
In carica		Verde pulsante: La ricarica è in corso Verde fisso: Completamente carica	Le lame stanno per ruotare		Bianco lampeggiante
Errore: Segui le istruzioni tramite l'app per eliminare il codice errore		Rosso lampeggiante	Mandare il tagliaerba alla base di ricarica		Blu fisso
Sollevenuto, inclinato o capovolto		Rosso fisso	Blocco bambini: Attivalo tramite l'app		/
Aggiornamento software		Bianco pulsante	Blocco di sicurezza: Seleziona l'icona del blocco di sicurezza e attivala		/

2.2.3 Codice PIN

Quando il tagliaerba è bloccato, puoi sbloccarlo inserendo il codice PIN da te impostato. Premi < per diminuire il numero e > per aumentare. Premi Indietro per cancellare e OK per confermare.

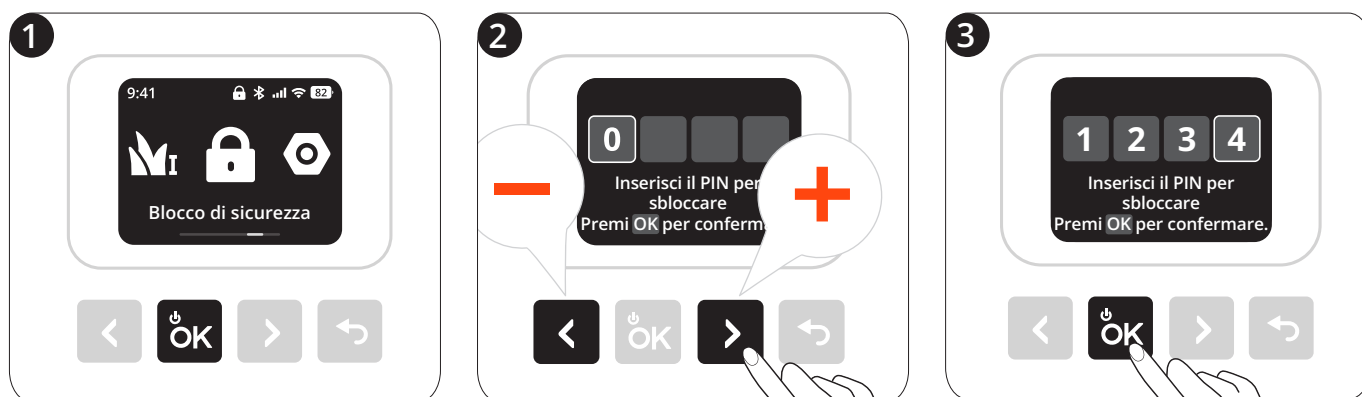

2.3 Specifiche

		i208 LiDAR	i210 LiDAR	i215 LiDAR	i220 LiDAR
Informazioni di base	Dimensioni: Lunghezza × Larghezza × Altezza	635,2 x 446 x 287,5 mm			
	Peso netto (batteria inclusa)	14,7 kg			15,1 kg
Parametri del tagliaerba	Area di falciatura consigliata	800 m ²	1000 m ²	1500 m ²	2000 m ²
	Tempo tipico di falciatura Per carica completa[1]	Circa 110 minuti		Circa 160 minuti	Circa 210 minuti
	Capacità dell'area all'ora	145 m ²		160 m ²	
	Larghezza di taglio	22 cm			
	Altezza di taglio	2-7 cm			
	Tempo di carica	Circa 110 minuti		Circa 130 minuti	Circa 120 minuti
	Emissioni acustiche[2]	Livello di potenza sonora misurato LWA	59 dB(A)		
Incertezze della potenza sonora KWA		3 dB(A)			
Livello di pressione sonora LpA		51 dB(A)			
Incertezze di pressione sonora KpA		3 dB(A)			
Condizioni di lavoro	Temperatura di lavoro	0-40°C (32-104°F); 10-35°C (50-95°F) consigliati			
	Temperatura di conservazione	-20-50 °C (-4-122 °F); 10-35 °C (50-95 °F) consigliati			
	Grado di protezione IP	IP66 per il corpo tagliaerba e la base di ricarica IP67 per l'alimentazione elettrica			
	Inclinazione massima all'interno dell'area di lavoro	45%			
	Massima Inclinazione al confine	25%			
Motore della lama	Velocità nominale	2500/minuti			
Pacco batteria	Tipo di batteria	Batteria agli ioni di litio			
	Voltaggio nominale	21,6 V CC			
	Capacità/Energia Nominale	5,1 Ah / 110 Wh		7,65 Ah / 165 Wh	10 Ah / 216 Wh
Alimentazione elettrica	Tensione di ingresso	100-240 V CA			
	Tensione di uscita	32 V CC			
	Corrente di uscita	2,5 A			4 A
	Lunghezza del cavo	8,2 m			
Base di ricarica	Tensione di ingresso	32 V CC			
	Corrente di ingresso	2,5 A			4 A
	Tensione di uscita	32 V CC			
	Corrente di uscita	2,5 A			4 A
	Indicatore	LED			

[1] Testato a una velocità di taglio standard con batteria carica a una temperatura ambiente di 25 °C (77 °F) durante la falciatura di un prato appena tagliato. Il prodotto può falciare di più all'ora su aree aperte rispetto a piccoli prati separati. Quando l'erba è bagnata o lunga, anche la capacità di lavoro è inferiore. Più è pari la superficie del prato, maggiore è la capacità di lavoro.

[2] Le dichiarazioni di emissione sonora sono conformi alla norma EN 50636-2-107.

2.4 Accessori (venduti separatamente)

2.4.1 Navimow Garage M

Il Garage M è totalmente compatibile con Navimow i2 LiDAR, in quanto non blocca i segnali GPS o la connettività di rete. Fornisce una protezione extra contro il sole e la pioggia. Il coperchio ribaltabile consente un facile accesso al pannello di controllo in modo da poter azionare il tagliaerba dalla base di ricarica.

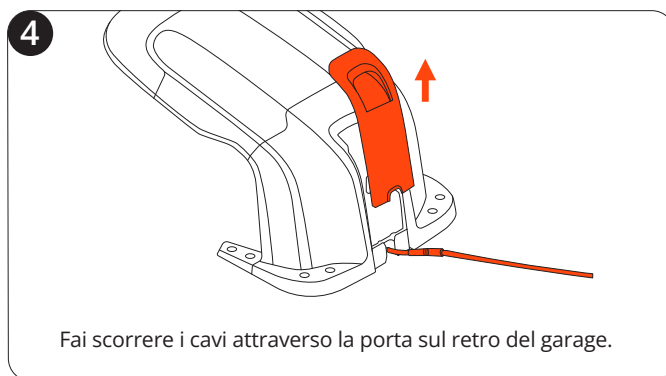
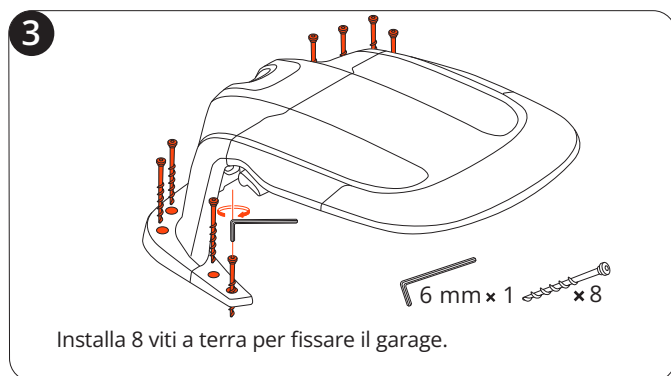
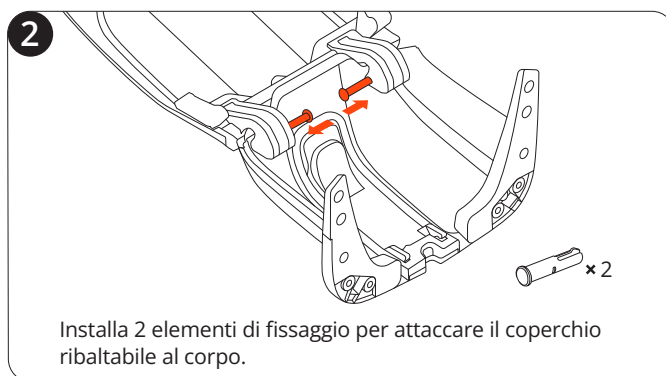
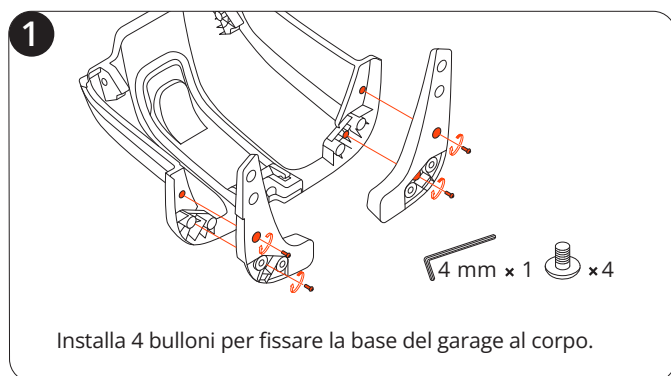

2.4.2 Assemblaggio lama plus

Questo set di 12 lame e 15 bulloni viene utilizzato per sostituire le lame e i bulloni usurati sul tuo tagliaerba.



3. Installazione

3.1 Prima di iniziare

Caricare il tagliaerba per la prima volta

Un nuovo tagliaerba potrebbe avere la batteria scarica dopo una lunga inattività. Carica completamente il tagliaerba prima del primo utilizzo. Posiziona il tagliaerba nella base di ricarica. Assicurati che la porta di ricarica sul tagliaerba e la barra di contatto sulla base di ricarica combacino correttamente. Usa i cavi della confezione originale del tuo tagliaerba. Altri modelli della i Series potrebbero non essere compatibili.

3.2 Attiva il tagliaerba

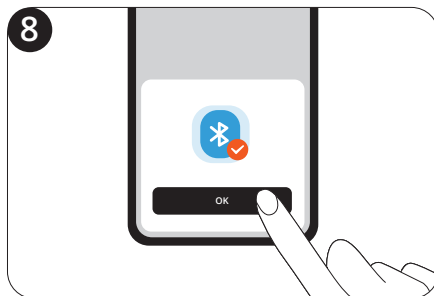
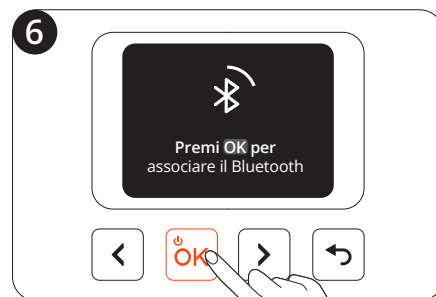
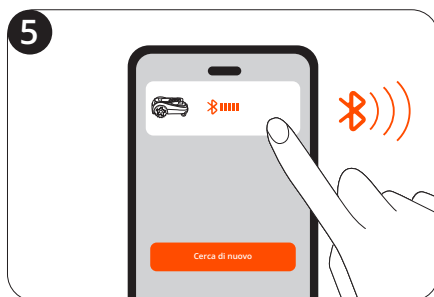
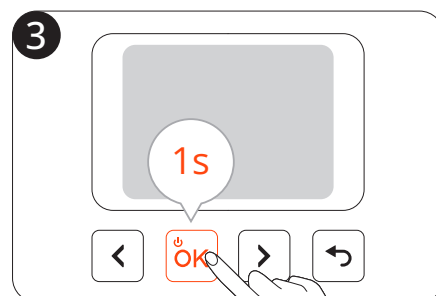
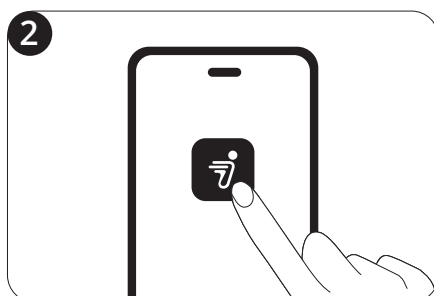
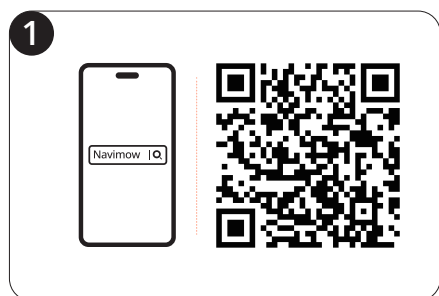
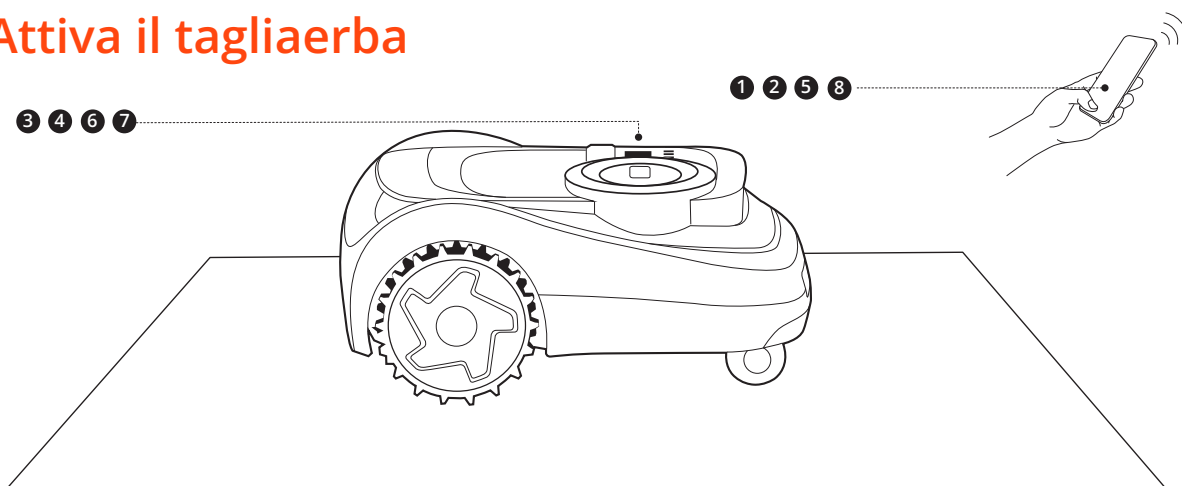

3.3 Monta la base di ricarica

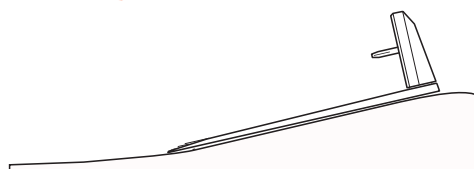
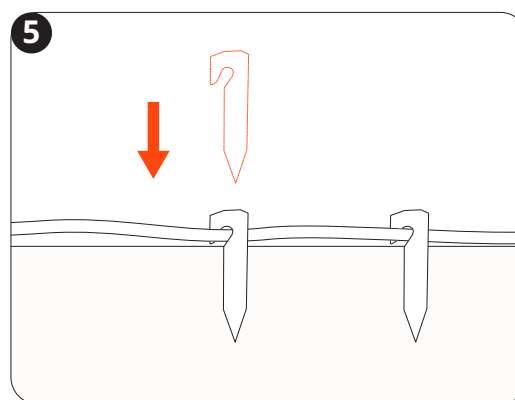
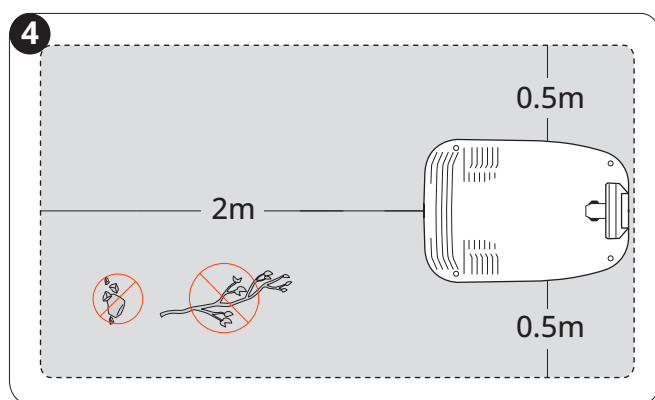
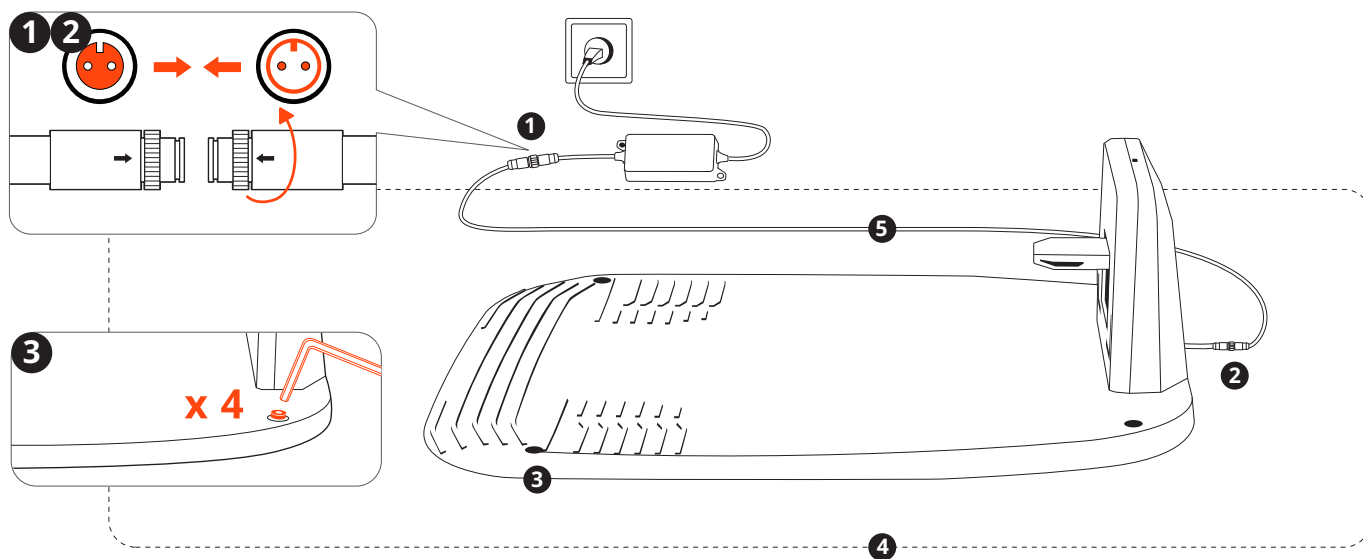

3.4 Aggiornamento Navimow OS

Vai su **Home** > **Impostazioni** > **I miei dispositivi** > **Aggiornamento software**. Aggiorna Navimow OS all'ultima versione. Durante questo processo, non spegnere o eseguire altre operazioni.

4. Funzionamento

4.1 Crea mappa

4.1.1 Preparazione

Pulisci il prato

Rimuovi detriti, Mucchi di foglie, giocattoli, cavi, pietre e altri ostacoli. Assicurati che bambini e animali domestici non sostino nel prato. Taglia le erbacce e l'erba troppo cresciuta, mantenendo l'erba a un'altezza di 10 cm (3,9 pollici) o inferiore.

Prepara il tuo tagliaerba

Assicurati che il tagliaerba sia acceso e che sia collegato al telefono tramite Bluetooth.

NOTA: Se il tagliaerba è in stato di blocco, inserire il codice PIN per sbloccarlo.

4.1.2 Mappatura automatica

Scegli la mappatura automatica per prati con un perimetro chiaro e definito e pochi ostacoli. Evita la mappatura automatica su prati con un perimetro poco chiaro o prati vicini a piscine, scogliere e altre aree a rischio.

Contrassegna la prima zona di falciatura del prato

1. Controlla a distanza il tuo tagliaerba fino al prato più vicino.
2. Tocca "Contrassegna questa zona" sullo schermo quando il tagliaerba raggiunge il primo prato. Quando si controlla il tagliaerba, mantenersi entro 6 m (19,7 piedi).

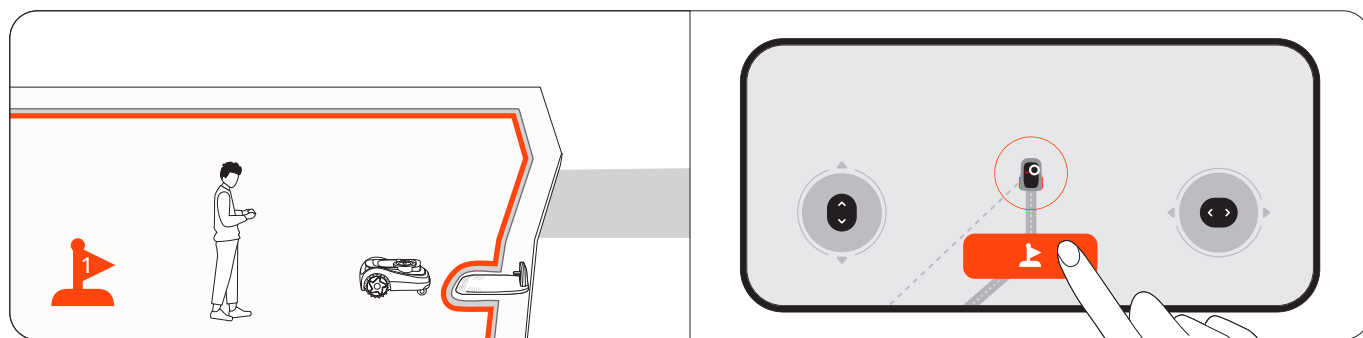

Contrassegna altre zone di falciatura sul prato (se applicabile)

1. Telecomanda il tuo tagliaerba fino alla zona successiva del prato.

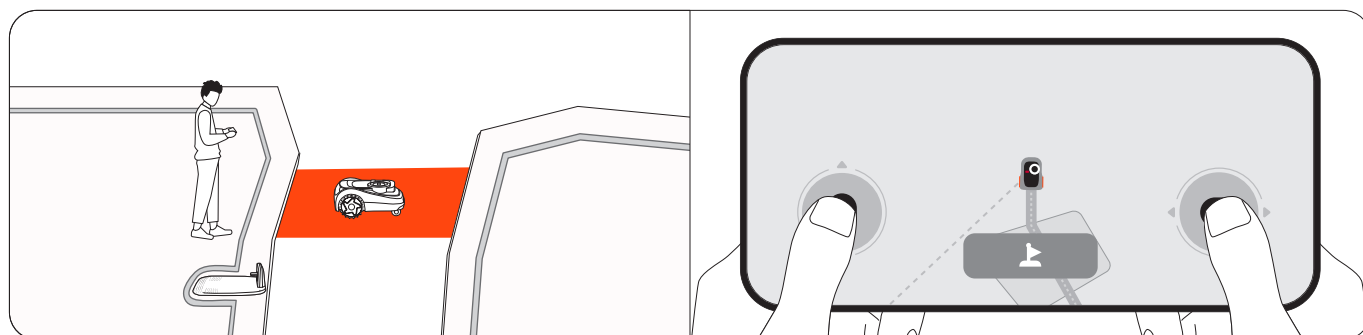

2. Tocca "Contrassegna questa zona" sullo schermo quando il tagliaerba raggiunge il prato. In questo modo, verrà creato automaticamente un canale tra le zone. Evitare le deviazioni o i percorsi stretti e irregolari con ostacoli quando si guida il tagliaerba. Si consiglia di contrassegnare tutte le zone per ottenere un'elevata efficienza nella mappatura.

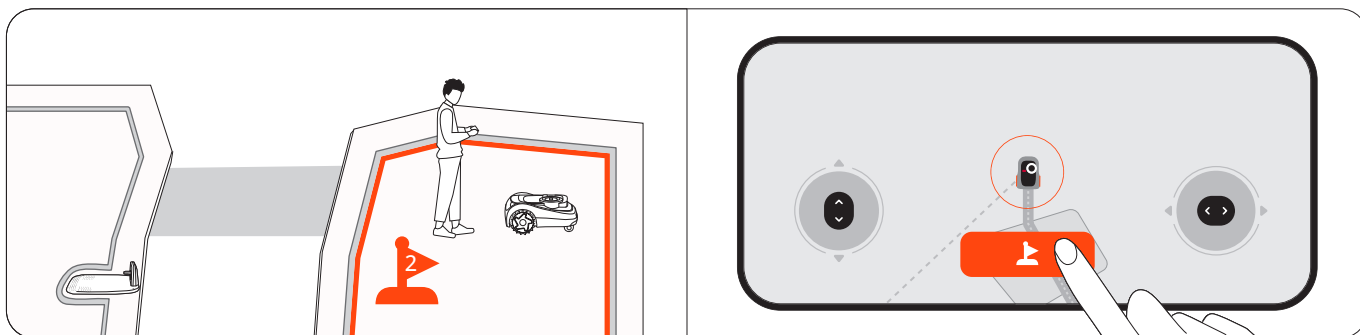

3. Ripeti i punti 1 e 2 per contrassegnare altre zone.
4. Tocca "Fatto" dopo aver contrassegnato tutte le zone.

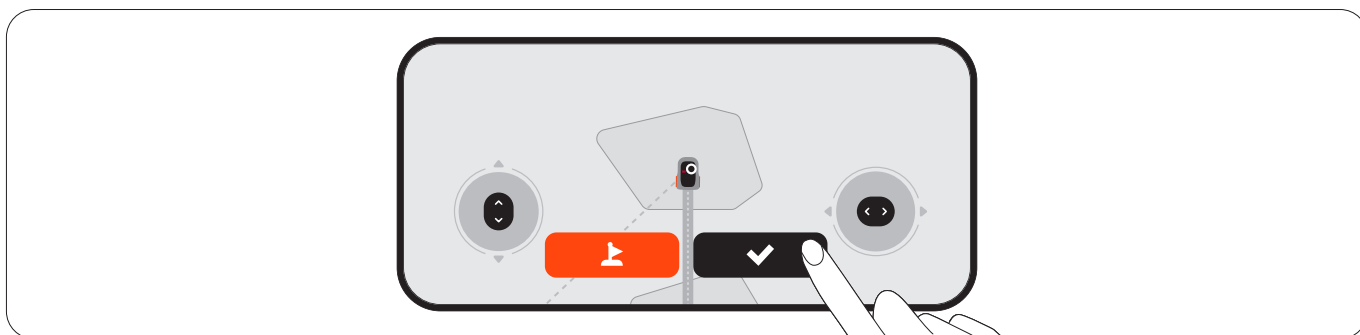

Mappatura automatica

Il tagliaerba mapperà automaticamente tutte le zone in ordine inverso rispetto a come sono state contrassegnate. Non è necessario tenere il telefono collegato al tagliaerba durante questo processo. Una volta creata la mappa, l'utente riceverà una notifica e il tagliaerba tornerà automaticamente alla base di ricarica.

4.1.3 Mappatura manuale

Per i prati con un perimetro poco chiaro, crea una mappa sotto il tuo controllo, guida il tagliaerba lungo il bordo di un prato per crearne il confine. Se hai bisogno che il tagliaerba si sposti sul bordo per un taglio più netto, guida il tagliaerba in modo che si sposti sul bordo durante la mappatura. Trova un punto di partenza adeguato lungo il bordo del prato. Cammina dietro il tagliaerba, rimanendo entro 6 metri (19,7 piedi) dal tagliaerba.

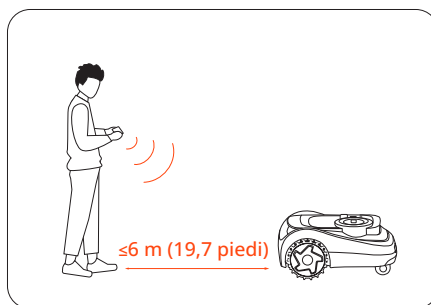



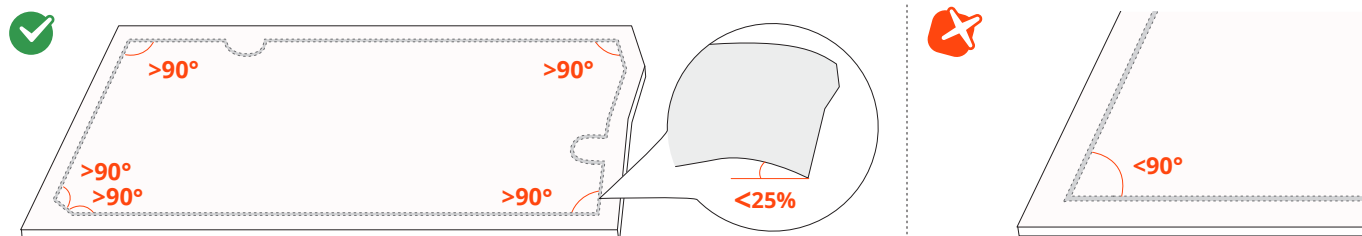

NOTA: Assicurati di seguire una linea retta con un angolo di virata regolare non inferiore a 90°.



4.1.4 Altri elementi della mappa

Aggiungere elementi alla mappa tramite **Home > Impostazioni > Gestione Mappe**.



Icona	Elementi della mappa
	Confine
	Zona vietata (BioLife Island)
	Canale
	VisionFence-off zone
	Disegno

Confine

Un confine è una linea virtuale che definisce il bordo di una zona di falciatura. Una zona viene creata automaticamente dopo aver mappato i confini di un'area di lavoro. Puoi continuare a creare più zone e collegarle con i canali.

Zona isolata

Se un prato non è collegato ad altri prati e il tagliaerba non può raggiungerlo da solo, questo prato viene creato come zona isolata. Per falciare in una zona isolata, porta lì il tagliaerba, seleziona l'icona Falcia nella schermata del tagliaerba e premi il pulsante OK.

Per ricaricare il tagliaerba dopo la falciatura, portarlo alla base di ricarica.

NOTA: Nelle zone isolate sono supportate solo le singole attività di falciatura.

Zona vietata (BioLife Island)

La zona vietata è un'area che il tagliaerba deve evitare durante la falciatura, come ad esempio aiuole, stagni o testine di irrigazione. Per gli oggetti collocati temporaneamente nelle zone di falciatura, come trampolini o griglie, è possibile impostare la loro posizione come zona vietata ed eliminarla una volta che gli oggetti sono stati rimossi dal prato. Le zone vietate sono anche chiamate isole BioLife. Crea isole BioLife dove erba e piante possano crescere naturalmente per api, farfalle e ricci.

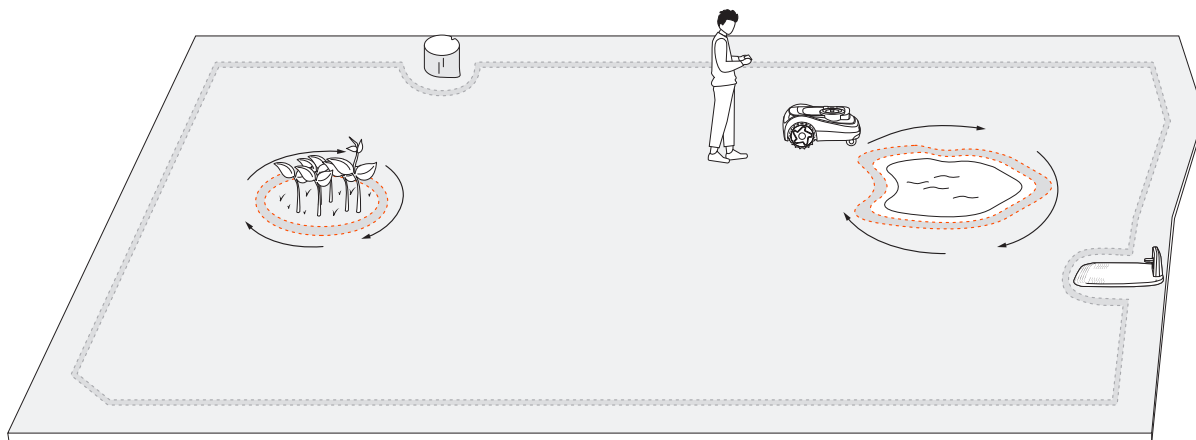

Canale

I canali sono percorsi che collegano due zone di falciatura separate o che collegano il bordo di un prato alla base di ricarica. Per la mappatura automatica, i canali vengono creati automaticamente quando si guida il tagliaerba da una zona all'altra.

NOTA: Il canale deve essere più largo di 1 m (3,3 piedi).

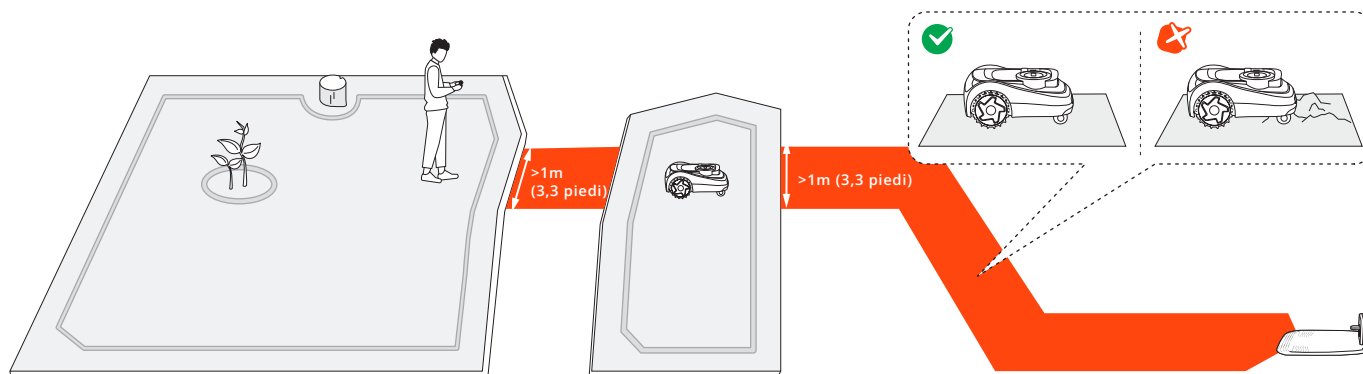

VisionFence-off zone

Una VisionFence-off zone è un punto in cui il tagliaerba disattiva automaticamente il sensore della telecamera e il sensore LiDAR utilizzato per evitare gli ostacoli. Il tagliaerba lo attraverserà direttamente invece di girarsi. Imposta una VisionFence-off zone per luoghi come strade in pietra o buche di servizio, dove è necessario che il tagliaerba passi per un taglio accurato. Puoi regolare le dimensioni di una VisionFence-off zone, spostarla in un altro luogo o eliminarla.

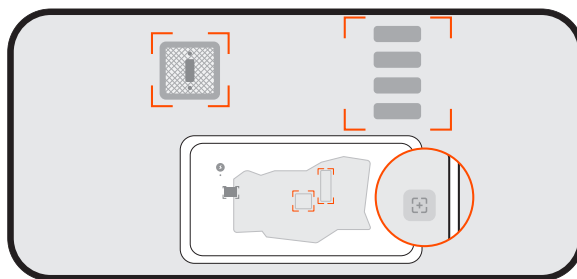

Disegno

Un disegno è un design o un motivo divertente che puoi creare sul tuo prato usando il tuo tagliaerba. Scegliendo un design (un logo o una combinazione di lettere e numeri) e una posizione, il tagliaerba lascerà quella parte del prato non tagliata. Una volta che il resto del prato è stato falciato, il disegno sarà visibile. È possibile decidere quanti giorni attivi durerà il disegno. Dopodiché, il tagliaerba lo falcerà completamente.

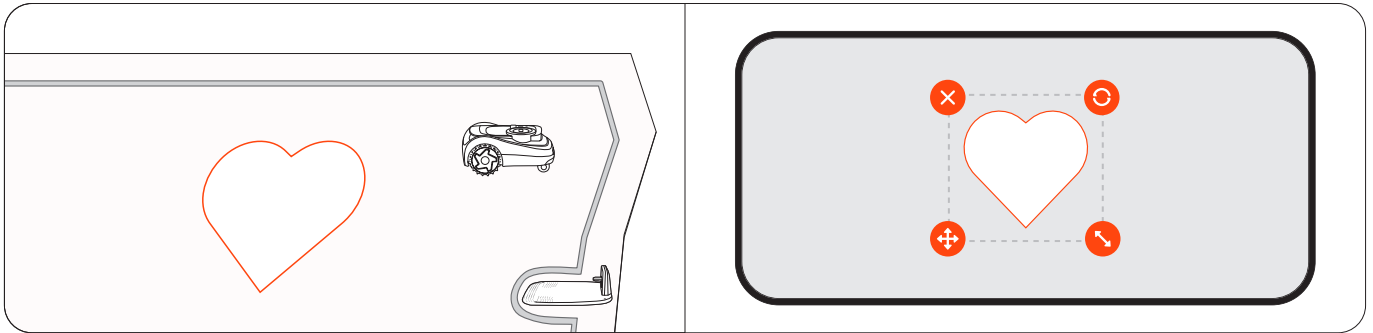

4.2 Avvia la falciatura

4.2.1 Come falcia Navimow

Falciatura lungo il confine e attorno a zone vietate

Il tagliaerba falcia lungo il confine quando inizia l'attività di falciatura e falcia intorno alle zone vietate quando falcia all'interno del prato. Se l'ambiente è complesso, per evitare rischi, puoi disabilitare 'Falciatura del bordo' da **Gestione Mappe > Modifica > Falciatura del bordo** per ogni zona. La falciatura del bordo viene disattivata automaticamente di notte per tutte le zone.

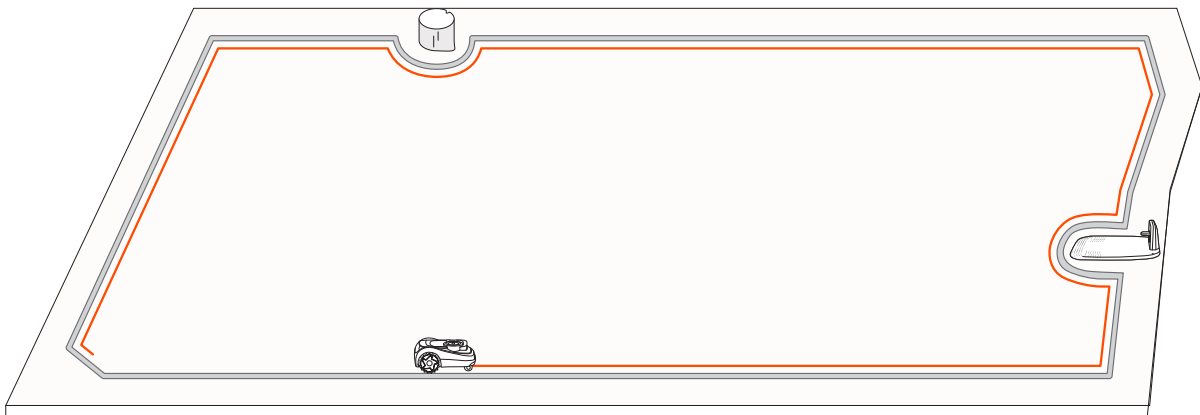

Edge Sense

Per un taglio più netto lungo i bordi del prato, abilita Edge Sense per consentire al tagliaerba di falciare il più vicino possibile ai bordi. Vai su **Home > Impostazioni > Lab > Edge Sense** nell'app per ulteriori informazioni.

4.2.2 Gestire più zone

È possibile creare più zone per mappa, ciascuna con il proprio nome univoco, una direzione di falciatura e un programma di falciatura personalizzati.

Modifica il confine

- **Disegnando:** Puoi modificare il confine ridisegnando le linee direttamente su una mappa in scena reale nell'app. Ciò non richiede una connessione Bluetooth al tagliaerba. Vai su **Home > Impostazioni > Gestione Mappe > Modifica > Regola disegnando**.
- **Con il tagliaerba:** Se è necessario apportare modifiche complicate al confine, è possibile controllare manualmente il tagliaerba e le sue tracce diventeranno il nuovo confine. Vai su **Home > Impostazioni > Gestione Mappe > Modifica > Regola con il tagliaerba**.

Rinominare le zone

1. Tocca per selezionare una zona.
 2. Tocca 'Modifica' e personalizza le impostazioni per la zona selezionata.
- Tocca l'icona 'Rinomina' per impostare un nome per la zona.

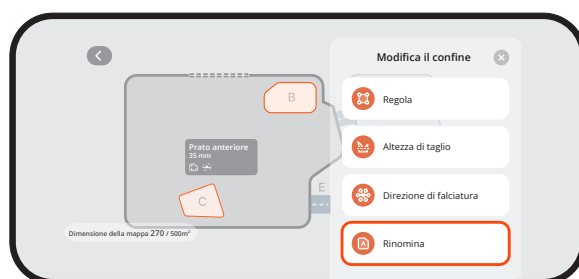

Personalizza le direzioni della falciatura

Il tagliaerba può cambiare automaticamente la direzione di falciatura in base alle tue scelte, che puoi impostare andando su **Gestione Mappe > Modifica > Direzione della falciatura**. È possibile scegliere una o più direzioni in modo che il tagliaerba cambi direzione di falciatura ogni volta che termina un giro di falciatura.

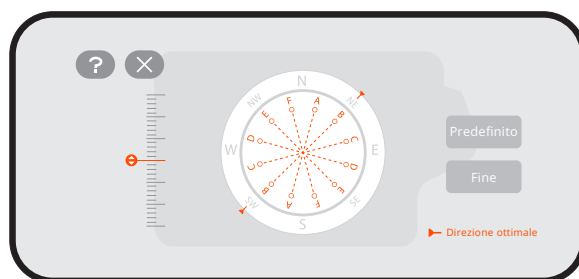

Creare o modificare i programmi di falciatura

1. Vai a **Home > Impostazioni > Programma di falciatura.**
2. Seleziona un giorno per impostare un programma.
3. Imposta l'ora di inizio e l'ora di fine del programma.
4. Seleziona a quali zone applicare il programma.
5. Tocca 'Conferma' per salvare le impostazioni.

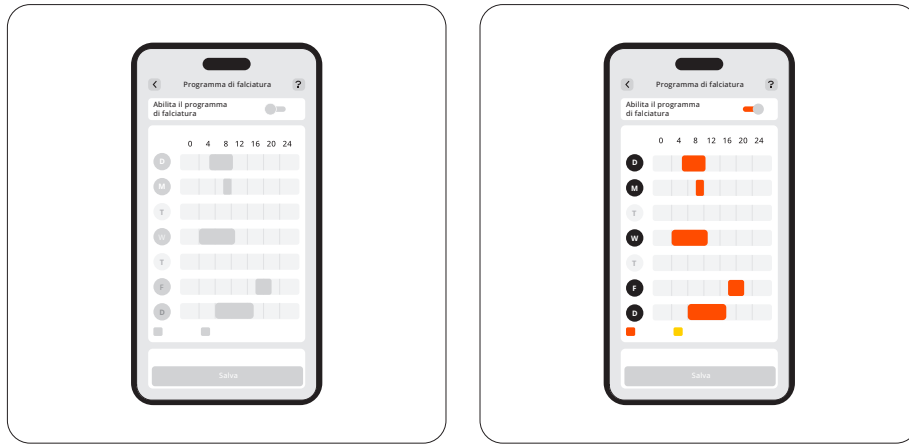

Abilita o disabilita i programmi di falciatura

È possibile disabilitare i programmi di falciatura se non si desidera che il tagliaerba li segua.

Dividere e unire zone

Per dividere una zona in altre più piccole, controlla manualmente il tagliaerba per tagliare una zona in due. Vai alla pagina "Gestione mappe" e seleziona una zona, poi vai su "Modifica" e cerca "Dividi". Le nuove zone seguiranno le stesse impostazioni di quella precedente.

Vai alla pagina "Gestione mappe" e seleziona una zona, poi vai su "Modifica" e seleziona "Unisci", scegli una zona adiacente e uniscile. Puoi unire solo due zone alla volta. La nuova zona seguirà le impostazioni predefinite e, se necessario, sarà possibile personalizzarle.

4.3 Funzioni di base

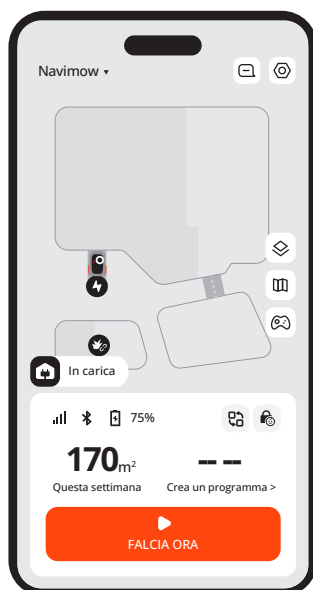

4.3.1 Schermata iniziale dell'app

Nella schermata iniziale è possibile visualizzare lo stato del tagliaerba, controllare l'avanzamento del lavoro, avviare o interrompere la falciatura e inviare il tagliaerba a alla base.

Icona	Descrizione
Navimow ▾	Passa a un altro tagliaerba
	Visualizza le notifiche e le impostazioni relative al tagliaerba
	Vista mappa: scegli tra Standard, Vista reale e Terreno.
	Gestione Mappe
	Comanda manualmente il tagliaerba per falciare
	Connettività Bluetooth. Quando è scollegato, tocca per ricollegarlo
	Livello della batteria e stato di carica
	Passare a scenari specifici: Applicare rapidamente impostazioni specifiche al tagliaerba per la modalità Vacanza e la modalità Riposo
	Blocco bambini disabilitato/abilitato (mostrato per impostazione predefinita)
	Blocco di sicurezza disattivato/abilitato (visualizzato dopo aver bloccato il tagliaerba tramite i pulsanti del tagliaerba)

4.3.2 Navimow Store

È possibile navigare nel Negozio Navimow e acquistare gli accessori ufficiali, iscriversi al Navimow Circle e guadagnare punti per ottenere sconti.

4.3.3 Profilo

Dalla scheda profilo è possibile modificare le impostazioni dell'account e le impostazioni generali (lingua, unità e altro), contattare l'assistenza clienti e trovare le istruzioni per l'uso.

4.3.4 Altre impostazioni del dispositivo

Impostazioni della rete

Controlla la connessione attuale e scegli come il tagliaerba si connette a una rete: solo tramite Wi-Fi, solo tramite 4G o lasciare che il sistema passi dal Wi-Fi al 4G in base alla qualità della connessione.

Aggiornamento software

Per provare i miglioramenti più recenti per una migliore esperienza utente, controlla regolarmente gli aggiornamenti e aggiorna il tuo Navimow OS.

Personalizzazione

Luce: Regola il livello di luminosità del tagliaerba quando lavora di notte.

Suono: Scegli se far parlare il tagliaerba con voce umana o se riprodurre effetti sonori.

Lingua: Scegli la lingua preferita per la schermata del tagliaerba e per il feedback vocale.

Modalità Eco: Per risparmiare energia, lo schermo del display si spegne dopo 10 secondi di disconnessione del Bluetooth e le luci ambientali del tagliaerba si spengono.

Informazioni sul dispositivo

Rinomina: Dai un nome unico al vostro tagliaerba.

Informazioni di base: Controlla il modello del tagliaerba, il numero di serie, la data di attivazione, la data di scadenza del servizio 4G, lo stato della garanzia e la capacità massima di falciatura.

Fuso orario e Paese: Imposta il fuso orario e il paese/regione per garantire che i programmi di falciatura seguano l'ora locale. Se nella tua regione vige l'ora legale, attiva la funzione DST in modo che il tagliaerba possa regolare automaticamente l'ora.

Gestione dispositivo

Condivisione dei dispositivi: Condividi il tuo tagliaerba con altri utenti registrati dell'app Navimow. Gli utenti condivisi possono gestire tutte le impostazioni tranne lo scollegamento del tagliaerba del proprietario. La condivisione può essere annullata da entrambe le parti in qualsiasi momento.

Cambia/Aggiungi dispositivo: Aggiungi più tagliaerba e passate da uno all'altro.

Dissocia dispositivo: Dopo la dissociazione, puoi scegliere se mantenere o eliminare i tuoi dati utente.

4.4 Funzioni di sicurezza

4.4.1 Antifurto

La funzione antifurto può localizzare con precisione il tuo tagliaerba e prevenire incidenti come il furto del tagliaerba. Puoi scegliere di abilitare l'allarme quando il tagliaerba viene sollevato e quando il tagliaerba supera il confine virtuale.



NOTA:

1. Può essere utilizzato solo su una rete 4G. Assicurati che il tuo servizio 4G non sia ancora scaduto.
2. Se la funzione antifurto è abilitata, è necessario inserire il codice PIN sul tagliaerba prima di spegnerlo.

Allarme tagliaerba sollevato

Questo allarme ti avvisa se il tuo tagliaerba viene sollevato da terra per alcuni secondi. Se abilitato, sentirai un allarme e riceverai una notifica sulla tua app. Per disattivare l'allarme, inserisci il codice PIN sul tagliaerba. Se hai bisogno di portare il tagliaerba in un'altra posizione, si consiglia di collegare il telefono tramite Bluetooth in anticipo per prevenire falsi allarmi.

Allarme geo-fence

Questo allarme ti avvisa se il tuo tagliaerba attraversa un confine designato. Dopo aver abilitato questa funzione e quando il tagliaerba attraversa il geo-fence, verrà attivato un allarme e riceverai una notifica sulla tua app. Per disattivare l'allarme, inserisci il codice PIN sul tagliaerba.

Quando l'allerta del geo-fence è attiva, puoi regolare il raggio del geo-fence e controllare la posizione di Navimow sulla mappa in tempo reale. Se il tagliaerba esaurisce la batteria e si spegne mentre torna alla base di ricarica, puoi trovare il punto in cui si è fermato tramite l'app.

4.4.2 Blocco del dispositivo

Il blocco di sicurezza e il blocco bambini vengono utilizzati per garantire la sicurezza del tagliaerba e prevenire operazioni non intenzionali. Per abilitarle, vai su **Home > Impostazioni > Funzioni di sicurezza > Blocco del dispositivo**. Puoi anche reimpostare il codice PIN andando su **Home > Impostazioni > Funzioni di sicurezza > Blocco del dispositivo > Reimposta il codice PIN**.

Blocco di sicurezza

Il blocco di sicurezza previene l'attivazione accidentale del tagliaerba quando deve essere trasportato o pulito. Seleziona l'icona blocco di sicurezza e premi OK per bloccare il tagliaerba. Quando è bloccato, il tagliaerba rimane inattivo finché non viene sbloccato con il codice PIN.

Blocco bambini

Il blocco bambini impedisce ai bambini o agli animali domestici di azionare accidentalmente il tagliaerba toccando i pulsanti mentre è in funzione o in standby. Attivandolo, i pulsanti del tagliaerba non rispondono alla pressione o al tocco. Puoi comunque far funzionare il tagliaerba tramite l'app.

4.4.3 Sblocco di prossimità

Lo sblocco di prossimità ti evita lo sforzo di sbloccare il tagliaerba con un codice PIN. Quando ci si avvicina al tagliaerba con il telefono, lo schermo si illumina, il blocco bambini si sblocca automaticamente e non viene attivato alcun allarme antifurto. È possibile azionare il tagliaerba con i pulsanti su di esso. Una volta che ci si allontana, il tagliaerba si blocca nuovamente da solo. Abilita questa funzione da **Home > Impostazioni > Funzioni di sicurezza > Sblocco di prossimità**.

4.5 Istruzioni per Dov'è di Apple

Solo gli utenti di dispositivi Apple devono leggere queste istruzioni sull'app Dov'è.

4.5.1 Aggiungi Navimow a Dov'è la mia rete

Opzione A: Aggiungi tramite l'App Navimow

1. Apri l'applicazione Navimow sul telefono e collegala al tagliaerba.
2. Vai su **Impostazioni** > **Antifurto** > **Rete Dov'è** > **Collega**. Verrà visualizzata automaticamente l'applicazione Dov'è.
3. Nell'app Dov'è, tocca + e seleziona **Aggiungi altro elemento**.
4. Scegli il tuo tagliaerba e seguite le istruzioni sullo schermo per completare l'associazione.



Opzione B: Aggiungi tramite i pulsanti del tagliaerba

1. Avvia l'applicazione Dov'è sul tuo iPhone o iPad.
2. Tocca + e quindi **Aggiungi altro elemento**.
3. Premi il pulsante **OK** per accendere il tagliaerba.
4. Premi il pulsante **STOP** dieci volte, quindi premi il pulsante **RETURN** una volta (ad ogni pressione si sente un suono).
5. Inserisci il codice PIN sullo schermo del tagliaerba (utilizza lo stesso PIN impostato nell'app Navimow).
6. Nell'app Dov'è seleziona il tagliaerba e segui le istruzioni sullo schermo per completare l'associazione.

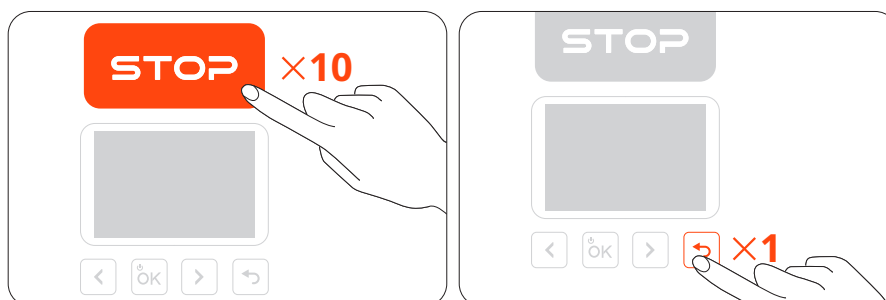

4.5.2 Reimposta Dov'è

Opzione A

1. Apri l'applicazione Navimow sul telefono e collegala al tagliaerba.
2. Nell'app Navimow, disabilita Dov'è da **Impostazioni** > **Antifurto** > **Dov'è la mia rete** > **Scollega**.
3. Rimuovi manualmente il tagliaerba dall'app Dov'è.



Opzione B

1. Accendi il tagliaerba.
2. Premere il pulsante **STOP** dieci volte, quindi premere il tasto **RETURN** una volta (ad ogni pressione sentirai un suono).
3. Inserisci il codice PIN sullo schermo del tagliaerba (utilizzare lo stesso PIN impostato nell'app Navimow).
4. Apri l'app Dov'è sul tuo iPhone o iPad. Rimuovi manualmente il tagliaerba dall'app Dov'è. Una volta rimosso, non è più possibile utilizzare Dov'è per localizzare il tagliaerba.

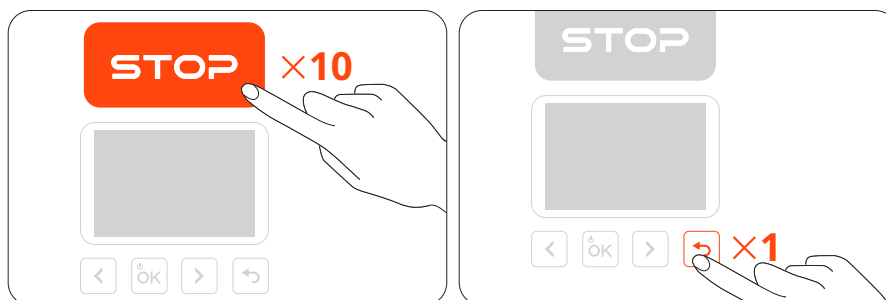

4.5.3 Numero massimo di dispositivi collegati consentito

Un tagliaerba può essere collegato a un massimo di 3 dispositivi iOS (con lo stesso account Apple).

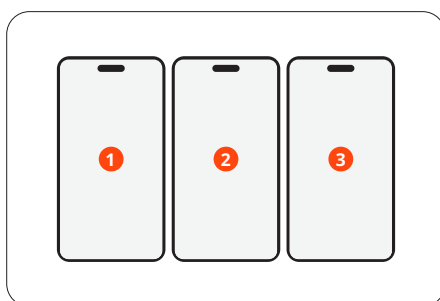

4.5.4 Ricerca del numero di serie (solo per uso specifico)

Qualsiasi utente iOS può connettersi al tagliaerba tramite l'app Dov'è sui propri dispositivi Apple. Per controllare il numero di serie (SN) del tagliaerba nell'app Dov'è, premi otto volte il pulsante **STOP**, quindi premi una volta il pulsante **RETURN**. Ogni volta che premi questi pulsanti si sente un suono. Successivamente, il numero di serie verrà visualizzato nell'app Dov'è.

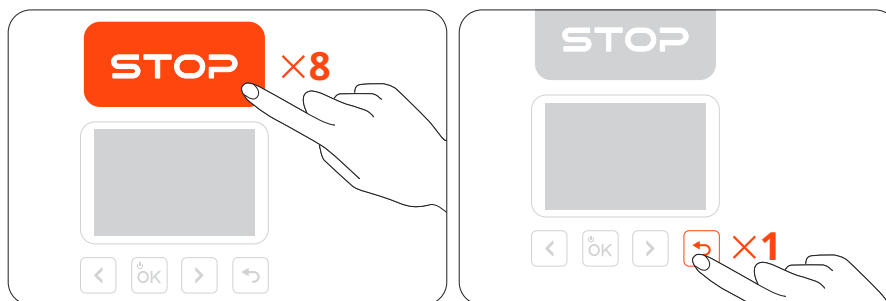

4.5.5 Disabilita Dov'è il mio segnale

È possibile disattivare Dov'è il mio segnale premendo i pulsanti nell'ordine seguente:

1. Premere il pulsante **STOP** tre volte
2. Premere il tasto **RETURN** tre volte
3. Premere il pulsante **STOP** tre volte

Ogni volta che premi questi pulsanti si sente un suono.

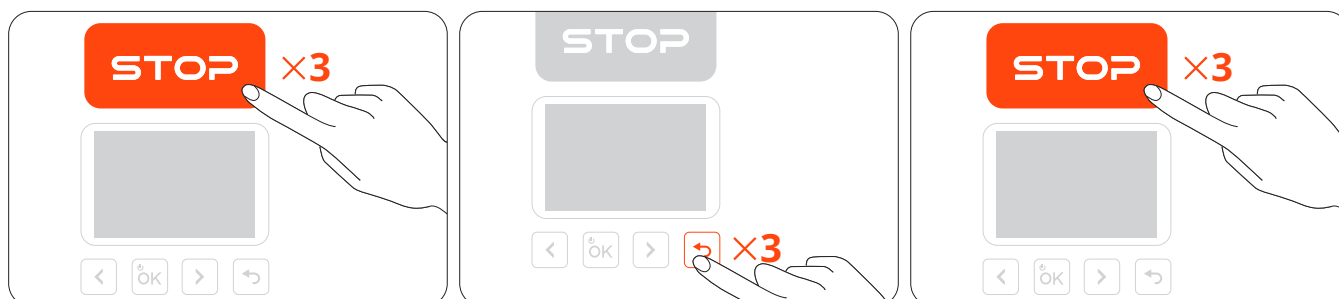

4.5.6 Riabilita Dov'è il mio segnale

Puoi riabilitare Dov'è il mio segnale premendo cinque volte il pulsante **STOP** e premi una volta il pulsante **RETURN**. Ogni volta che premi questi pulsanti si sente un suono.

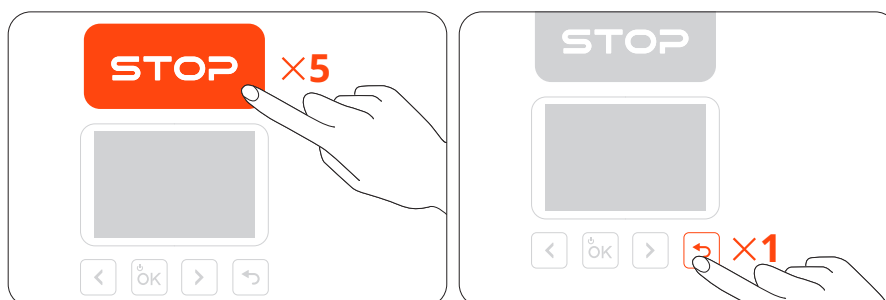

4.5.7 Aggiornamento software

Quando è disponibile una nuova versione, il tagliaerba si aggiorna automaticamente e silenziosamente quando è al dock, connesso alla rete e senza attività di falciatura programmate.

4.5.8 Stato di prossimità e stato di lontananza

Se il tagliaerba è stato associato a Dov'è, quando il proprietario si allontana dal tagliaerba o spegne il Bluetooth del suo dispositivo mobile, il tagliaerba entra automaticamente nello stato di prossimità dopo un breve periodo di tempo. Dopo un lungo periodo di tempo, il tagliaerba passa allo stato di lontananza. Quando il proprietario si avvicina al tagliaerba con il dispositivo mobile, il Bluetooth del dispositivo si connette automaticamente al tagliaerba e il tagliaerba entra in stato di connessione. Se il tagliaerba è in stato di lontananza, il non proprietario può collegarsi a questo tagliaerba tramite l'applicazione Dov'è e utilizzare il metodo sopra menzionato per controllare l'SN. I proprietari possono comunque utilizzare Dov'è per trovare il tagliaerba.



4.5.9 Esclusione di responsabilità e marchio di fabbrica

- L'uso del badge Works with Apple significa che un prodotto è stato progettato per funzionare specificamente con la tecnologia identificata nel badge ed è stato certificato dal produttore del prodotto per soddisfare le specifiche e i requisiti del prodotto Dov'è la mia rete di Apple. Apple non è responsabile del funzionamento di questo dispositivo o dell'uso di questo prodotto o della sua conformità agli standard di sicurezza e normativi.
- App Store, Logo Apple, Apple, Apple Dov'è, Apple Watch, Dov'è, iPhone, iPad, iPadOS, Mac, macOS e watchOS sono marchi di Apple Inc. IOS è un marchio di fabbrica di Cisco e viene utilizzato su licenza.

4.6 Funzioni avanzate

4.6.1 Adattabile alle condizioni meteorologiche

Puoi impostare come desideri che il tagliaerba reagisca in queste condizioni meteorologiche: pioggia, neve, caldo, gelo e vento forte. Il tagliaerba può reagire alle informazioni meteorologiche in tempo reale e adattare i suoi programmi di falciatura, interrompendo l'attività corrente o ritardando quelle imminenti. Per garantire un prato sano e una vita lavorativa più lunga per il tuo tagliaerba, vai su **Home > Impostazioni > Funzioni avanzate > Adattamento alle condizioni meteo** per personalizzare le impostazioni per ogni tipo di clima.

4.6.2 VisionFence

Evita ostacoli nei canali

Abilitando il pulsante Evitamento degli ostacoli nel canale, il tagliaerba può "vedere" l'ambiente circostante e attraversarlo in modo intelligente evitando attivamente ostacoli o altri oggetti distinti dal terreno. Anche quando il segnale GPS è scarso intorno al canale, il tagliaerba può comunque riuscire a muoversi grazie al rilevamento visivo..

Amico degli animali

Puoi attivare la modalità 'Amico degli animali' in modo che il tagliaerba rimanga lontano da animali domestici e piccoli animali nelle vicinanze regolando il suo percorso in tempo reale. Vai su **Home > Impostazioni > Funzioni avanzate > VisionFence > Amico degli animali**. Questo evita danni accidentali alla fauna selvatica come i ricci, e riduce la possibilità di allarmare o disturbare gli animali domestici vicini.

4.6.3 Casa intelligente

Utilizza i comandi vocali per controllare il tuo tagliaerba con dispositivi intelligenti di terze parti: Amazon Alexa, Google Assistant e Hornbach.

Vai su **Home > Impostazioni > Funzioni avanzate > Casa intelligente** e segui le istruzioni per aggiungere Navimow a un dispositivo per la casa intelligente.

5. Manutenzione

Mantieni il tagliaerba pulito e le lame in buone condizioni per ottenere prestazioni migliori e una maggiore durata. Ispezionalo e sottoponilo a regolare manutenzione, sostituendo eventuali parti danneggiate o usurate. Controlla le ore di utilizzo e le ore di lavoro rimanenti delle parti del tagliaerba da **Home > Impostazioni > Manutenzione e strumenti > Manutenzione parti**.

5.1 Pulizia

⚠ ATTENZIONE

- Prima di pulire o capovolgere il tagliaerba, spegnerlo.
- NON eseguire la manutenzione con i sandali o a piedi nudi. Indossare sempre pantaloni lunghi e scarpe da lavoro.

Esterno del tagliaerba

Utilizza una spazzola o un panno morbido per pulire l'esterno del tagliaerba. NON utilizzare alcool, benzina, acetone o altri solventi corrosivi o volatili, poiché potrebbero danneggiare la superficie e la struttura interna del tagliaerba.

Obiettivo della telecamera e sensore LiDAR

Se l'obiettivo della telecamera o la superficie del sensore LiDAR sono macchiati, usa un panno pulito e rimuovi delicatamente lo sporco o le macchie.

Porta di ricarica

Controlla che la porta di ricarica non sia sporca o piena di erba. Puliscilo in tempo per evitare problemi di ricarica.

Telaio e disco da taglio

È possibile utilizzare la modalità di pulizia da **Home > Impostazioni > Manutenzione e strumenti > Manutenzione parti > Telaio e altre parti** per consentire al tagliaerba di regolarsi da solo (spegnendo e sollevando il disco da taglio) per la pulizia. Oppure puoi selezionare l'icona della modalità di pulizia sullo schermo del tagliaerba e premere il pulsante OK. Utilizza una spazzola o un tubo dell'acqua per pulire le parti sporche.

NOTA: NON utilizzare una idropulitrice. L'acqua ad alta pressione può penetrare nelle guarnizioni e danneggiare le parti elettroniche e meccaniche.

Assicurati inoltre che il disco di taglio ruoti liberamente e che le lame possano girare liberamente.

Ruote anteriori (ruote girevoli)

Se rimangono bloccate a causa di detriti, puliscile e lubrificale.

Ruote posteriori

Rimuovi erba o detriti. Se si accumulano fango o sporco, sciacquare con un tubo dell'acqua.

Base di ricarica

Rimuovi detriti e fango e verificare che la barra di contatto, il cavo di alimentazione e il relativo cavo di prolunga non siano danneggiati.

5.2 Sostituire le lame

Per un uso regolare, sostituire tutte le lame e le relative viti ogni 1-2 mesi per garantire un taglio sicuro ed efficace.

NOTE:

1. NON riutilizzare le vecchie viti. Utilizzare sempre lame originali Navimow e le viti corrette (modello di lama: X3A06E).
2. NON utilizzare un cacciavite elettrico per installare o allentare il disco da taglio.

Sostituire le lame.

1. Spegni il tagliaerba e indossa guanti protettivi.
2. Per evitare graffi, posiziona il tagliaerba capovolto su una superficie piana e pulita.
3. Utilizza un cacciavite a croce per allentare le tre viti.
4. Fissa il disco anti intasamento e le nuove lame con le nuove viti (Coppia: 1 N·m). Assicurati che le lame possano girare liberamente.

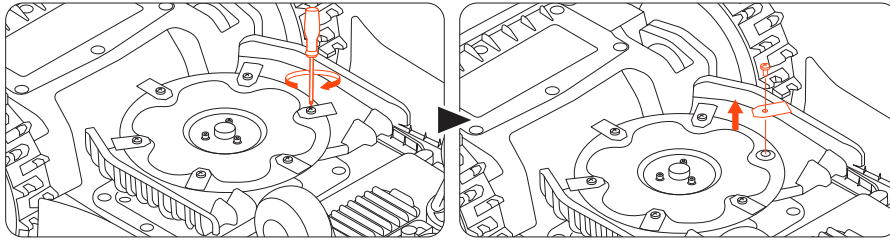

Dopo aver fissato le lame e le viti, le lame sembreranno ancora allentate. Questo è normale in quanto le lame devono girare durante la falciatura.

5.3 Trasporto

In caso di spedizione o trasporto su lunghe distanze, utilizza l'imballaggio originale per proteggere il tagliaerba. Spegni sempre il tagliaerba prima di trasportarlo. Maneggiare con delicatezza ed evitare urti o forti pressioni. **NON** trasportare il tagliaerba mentre è in funzione.

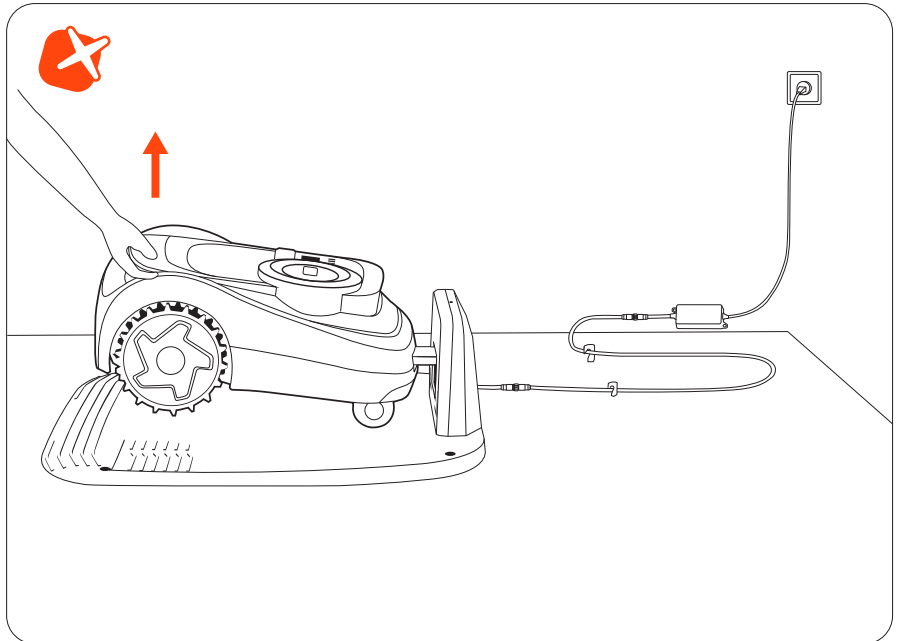
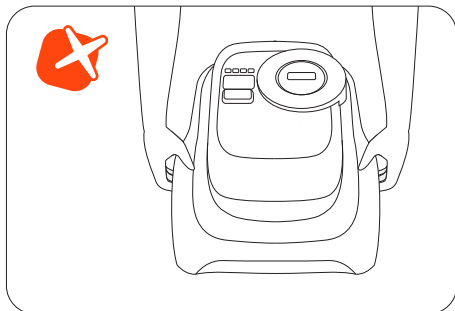
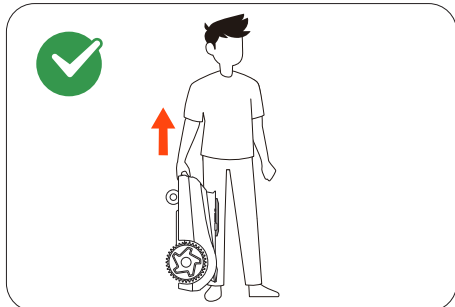

Trasporta il tagliaerba usando l'impugnatura, con il disco di taglio rivolto verso il corpo.

ATTENZIONE: NON sollevare il tagliaerba per l'impugnatura quando è parcheggiato nella base di ricarica. Prima di sollevare il tagliaerba, staccalo sempre dalla base.

5.4 Batteria e alimentazione elettrica

Limiti di temperatura della batteria

NON utilizzare o conservare la batteria a temperature estreme: superiori a 50°C (122°F) o inferiori a -20°C (-4°F). La protezione della temperatura della batteria si attiva quando è inferiore a 0°C (32°F) o superiore a 53°C (127°F). Il tagliaerba non avvia la falciatura. La ricarica riprenderà solo quando la temperatura della batteria tornerà nell'intervallo di sicurezza: 3°C (37°F) o superiore, oppure 49°C (120°F) o inferiore.

Durata della batteria

I danni alla batteria causati da scaricamento eccessivo non sono coperti dalla garanzia limitata. La durata della batteria dipende dalla frequenza di utilizzo e dalle ore di funzionamento totali. Se il tempo di funzionamento per carica completa si riduce significativamente rispetto al solito o le prestazioni di falciatura diminuiscono, contatta il servizio post-vendita per la sostituzione della batteria.

Uso sicuro per l'alimentazione elettrica

Collega il tagliaerba e/o le sue periferiche solo a un circuito di alimentazione elettrica protetto da un dispositivo differenziale (RCD) con una corrente di intervento non superiore a 30 mA.

Scollega sempre l'alimentazione elettrica e spegni il tagliaerba prima di procedere:

- Elimina le ostruzioni intorno al cavo di alimentazione
- Pulizia o manutenzione del tagliaerba
- Controlla i danni dopo che il tagliaerba ha urtato un ostacolo

Utilizza l'alimentatore solo con la batteria originale approvata da Navimow. L'uso di batterie non originali può provocare incendi, scosse elettriche o lesioni personali. Non caricare il tagliaerba se la batteria perde.

Ispezione regolare

Ispeziona regolarmente il cavo di alimentazione, la spina, l'involucro, il cavo di prolunga e tutti i componenti correlati. Se riscontri danni, usura o segni di invecchiamento, interrompi immediatamente l'utilizzo dell'alimentatore.

⚠ ATTENZIONE

- **NON** utilizzare il tagliaerba con un cavo di alimentazione danneggiato. Se il cavo è danneggiato, farlo sostituire dal produttore, da un agente di assistenza autorizzato o da personale qualificato.
- Sostituisci i cavi di prolunga difettosi solo con cavi approvati da Navimow.
- Tieni tutti i cavi di prolunga lontano da parti in movimento o pericolose per evitare danni e la potenziale esposizione a conduttori sotto tensione.
- **NON** collegare o toccare cavi o prolunghe danneggiati prima di averli scollegati. Le parti danneggiate possono esporre i componenti elettrici e causare scosse elettriche.

Sostituire la batteria

NOTA: Utilizzare il modello di batteria che corrisponde alla capacità della batteria originale. Spegni il tagliaerba prima di sostituire la batteria.

Per rimuovere la vecchia batteria, allenta le viti e scollega i cavi.

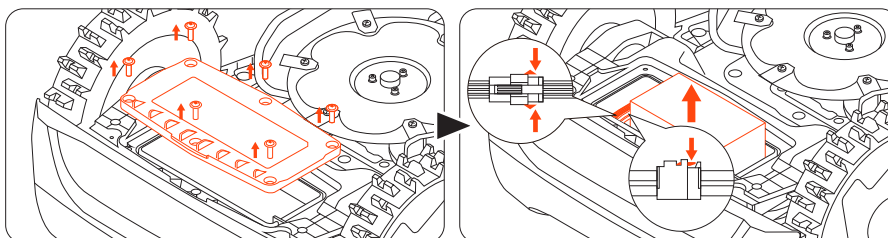

Per installare la nuova batteria, collega i cavi e inserisci la batteria nel suo alloggiamento.

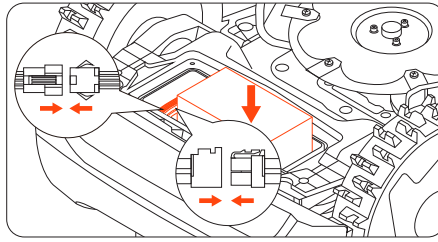

NOTA: Assicurati che i cavi siano ben collegati.

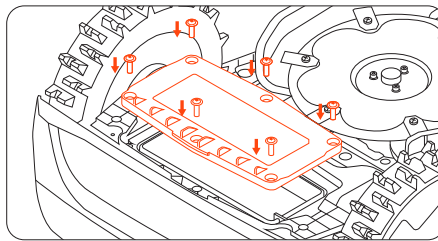

NOTA: Rimetti tutte le viti e stringile saldamente.

5.5 Stoccaggio e ripristino

Per ottenere prestazioni e durata ottimali, riponi il tagliaerba durante l'inverno o durante periodi di inutilizzo prolungati.

Condizioni di stoccaggio

- Conservare il tagliaerba al chiuso, in un luogo fresco e asciutto. Evitare la luce solare diretta e le temperature estreme.
- Tenere il tagliaerba, la base di ricarica e l'alimentazione elettrica lontano da fonti di calore (come stufe o radiatori) e da sostanze chimiche o corrosive.
- Proteggere l'alimentatore dall'umidità e conservarlo in un luogo ben ventilato.

Rimessaggio invernale

Per riporre il tagliaerba prima dell'inverno, segui le istruzioni riportate di seguito.

1. Disinstalla il Navimow Garage (se già installato) dalla base di ricarica e riponilo.
2. Carica il tagliaerba almeno fino all'85% della batteria e mettilo in modalità ibernazione. Vai su **Profilo > Assistenza e feedback > Rimessaggio invernale > Iberna il tagliaerba**.
3. Scollegare la base di ricarica e svita le viti di messa a terra. Contrassegna la sua posizione.
4. Rimuovi le lame e pulisci accuratamente il tagliaerba. Fare riferimento a **5.1 Pulizia** e **5.2 Sostituire le lame**.
5. Riponi il tagliaerba, la base di ricarica e tutti i cavi nella scatola. Conservarli al chiuso.

Ripristino in primavera

Per ripristinare il tagliaerba in primavera, segui le istruzioni riportate di seguito.

1. Rimuovi tutte le coperture dal tagliaerba.
2. Assicurati che la base di ricarica sia pulita e priva di sporco.
3. Ricollega i cavi che erano stati scollegati durante l'inverno. Controlla i cavi per eventuali danni o rotture e riparali secondo necessità.

NOTA: Controlla l'affilatura delle lame e sostituiscile se necessario. Controlla e pulisci l'obiettivo della telecamera e il sensore LiDAR per garantire il corretto funzionamento.

4. Infine, accendi il tagliaerba e verifica se il tagliaerba è associato all'app e funziona correttamente.
5. Reinstalla la base di ricarica. Se è posizionata in modo diverso rispetto all'anno precedente, aggiorna la sua posizione da **Home > Impostazioni > Riposiziona base di ricarica**.

6. Garanzia e conformità

6.1 Sensori e interfacce

Il tagliaerba è dotato di sensori esterni che garantiscono un funzionamento preciso, la navigazione e la sicurezza. Tutti i dati raccolti da questi sensori vengono utilizzati esclusivamente per scopi operativi e non vengono condivisi con terzi.

Sensore LiDAR

Utilizzato per il posizionamento, il rilevamento dell'ambiente circostante e l'evitamento degli ostacoli.

Sensore della telecamera frontale

Utilizzato per il rilevamento e il posizionamento degli ostacoli. Il sensore della telecamera non registra né memorizza i video, che vengono utilizzati esclusivamente in tempo reale per il sistema di navigazione del tagliaerba.

Sensore di sollevamento

Rileva se il tagliaerba viene sollevato da terra e arresta immediatamente la rotazione delle lame per evitare lesioni. Questo sensore non raccoglie né memorizza alcun dato dell'utente.

Sensore IMU (Unità di misura inerziale)

Utilizzato per determinare l'orientamento e il movimento del tagliaerba per una navigazione accurata. Funziona internamente e non accede né trasmette dati personali o di localizzazione.

Le seguenti interfacce di rete e servizi del dispositivo sono abilitati per impostazione predefinita:

- Interfaccia Bluetooth e servizio Bluetooth personalizzato, utilizzato per la configurazione della rete e il controllo delle apparecchiature tramite l'App.
- Interfaccia Wi-Fi, utilizzata per la connessione alla rete delle apparecchiature.
- Interfaccia 4G, utilizzata per la connessione delle apparecchiature alla rete.

6.2 DICHIARAZIONE CE DI CONFORMITÀ

Dichiarazione CE di conformità per robot tagliaerba

Produttore: Willand (Beijing) Technology Co., LTD.

Indirizzo: Stanza 203, Edificio A-1. Zhongguancun Dongsheng Technology Park (Northern Territory), No. 66, Xixiaokou Rd, Haidian Dist., Beijing, China.

Email: support-navimow@rlm.segway.com

Rappresentante autorizzato

Nome: AR Experts B.V.

Indirizzo: Boeingavenue 209, 1119 PD Schiphol-Rijk, Paesi Bassi

Email: info@certification-experts.com

Oggetto della dichiarazione

Denominazione generica: Tagliaerba robotico

Nome del prodotto: Navimow i2 LiDAR

Tipo/modello: Mi2808E/Mi2810E/Mi2815E/Mi2820E

Numero di serie: 21E x yyyy x yyyy/21A x yyyy x yyyy/21C x yyyy x yyyy/21F x yyyy x yyyy ("x" indica qualsiasi lettera dalla A alla Z eccetto O e I, "y" indica qualsiasi lettera da A-Z eccetto O e I o qualsiasi numero da 0 a 9)

Questa Dichiarazione di Conformità viene rilasciata sotto l'esclusiva responsabilità del fabbricante.

L'oggetto della dichiarazione sopra descritta è conforme alle seguenti Direttive UE:

Direttiva sulle apparecchiature radio (2014/53/UE)			
Articolo 3.1a: (Salute e sicurezza)	Articolo 3.1b: (EMC)	Articolo 3.2: (Spettro radio)	Articolo 3.3 d, e, f: (Sicurezza informatica)
EN 50665:2017	EN IEC 55014-1:2021	EN 300 220-1 V3.1.1	EN 18031-1:2024
EN IEC 62311:2020	EN IEC 55014-2:2021	EN 300 220-2 V3.1.1	EN 18031-2:2024
	EN 301 489-1 V2.2.3	EN 301 908-1 V15.2.1	
	EN 301 489-17 V3.3.1	EN 300 328 V2.2.2	
	EN 301 489-19 V2.2.1	EN 301 908-13 V13.2.1	
	EN 301 489-52 V1.3.1	EN 303 413 V1.2.1	
	EN IEC 61000-6-1:2019	EN 300440 V2.1.1	
	EN IEC 61000-6-3:2021	EN 301 893 V2.1.1	

Direttiva Macchine (2006/42/CE)	Direttiva RoHS (2011/65/UE) e direttiva di modifica ((UE)2015/863)	Batteria
EN 60335-1:2012 +A11:2014 +A13:2017 +A1:2019 +A14:2019 +A2:2019 +A15:2021	EN IEC 63000:2018	EN 62133-2:2017
EN 50636-2-107:2015+A1:2018+ A2:2020+A3:2021		

Firmato in nome e per conto di: Navimow B.V.

Luogo: Changzhou, Cina

Data: 2025-08-15

Nome: Crystal Zhuang

Funzione: Responsabile della certificazione

Firma: 

Dichiarazione CE di conformità per la base di ricarica**Produttore:** Willand (Beijing) Technology Co., LTD.**Indirizzo:** Stanza 203, Edificio A-1. Zhongguancun Dongsheng Technology Park (Northern Territory), No. 66, Xixiaokou Rd, Haidian Dist., Beijing, China.**Email:** support-navimow@rlm.segway.com**Rappresentante autorizzato****Nome:** AR Experts B.V.**Indirizzo:** Boeingavenue 209, 1119 PD Schiphol-Rijk, Paesi Bassi**Email:** info@certification-experts.com**Oggetto della dichiarazione****Denominazione generica:** Base di ricarica Navimow**Nome del prodotto:** Base di ricarica Navimow**Tipo/modello:** C0101G**Numero di serie:** 20A xx yyyy x yyyy/20B xx yyyy x yyyy/20D xx yyyy x yyyy/20F xx yyyy x yyyy/21E xx yyyy x yyyy/21A xx yyyy x yyyy/21C xx yyyy x yyyy/21F xx yyyy x yyyy ("x" indica qualsiasi lettera dalla A alla Z tranne O e I, "y" indica qualsiasi lettera dalla A alla Z tranne O e I o qualsiasi numero da 0 a 9)**Questa Dichiarazione di Conformità viene rilasciata sotto l'esclusiva responsabilità del fabbricante.**

L'oggetto della dichiarazione sopra descritta è conforme alle seguenti Direttive UE:

Direttiva sulla compatibilità elettromagnetica (2014/30/EU)	Direttiva RoHS (2011/65/UE) e direttiva di modifica ((UE)2015/863)
EN IEC 61000-6-3:2021	EN IEC 63000:2018
EN IEC 61000-6-1:2019	

Firmato in nome e per conto di: Navimow B.V.**Luogo:** Changzhou, Cina**Data:** 2025-08-15**Nome:** Crystal Zhuang**Funzione:** Responsabile della certificazione**Firma:** Crystal Zhuang

6.3 Garanzia Limitata

Garanzia limitata e accordo di arbitrato

AVVISO: LEGGERE IL PRESENTE ACCORDO DI GARANZIA LIMITATA E ACCORDO DI ARBITRATO E CONSERVARLO PER EVENTUALI RIFERIMENTI FUTURI. IL PRESENTE ACCORDO CONTIENE CLAUSOLE DI GARANZIA LIMITATA PER I CONSUMATORI IN EUROPA E CLAUSOLE DI ARBITRATO PER QUANTO RIGUARDA NAVIMOW ("IL PRODOTTO") E QUALSIASI TRANSAZIONE E RECLAMO INERENTE E / O DERIVANTE DAL PRODOTTO.

IL PRESENTE È UN ACCORDO LEGALE VINCOLANTE ("ACCORDO") TRA L'UTENTE (UN INDIVIDUO O UN ENTE) E IL PRODUTTORE ("WILLAND"), NAVIMOW B.V. ("NAVIMOW") E LE LORO AFFILIATE (INCLUSI, A TITOLO ESEMPLIFICATIVO MA NON ESAUSTIVO, LA SOCIETÀ MADRE, LA CONTROLLATA, LE SOCIETÀ AFFILIATE, IL PREDECESSORE, LA SOCIETÀ SUCCESSIVA, GLI AMMINISTRATORI, I SUCCESSORI, GLI ASSEGNATARI, I FUNZIONARI, I DIRETTORI, I DIRIGENTI, I DIPENDENTI, I MEMBRI, GLI AZIONISTI E GLI AGENTI, GLI AVVOCATI, GLI ASSICURATORI O I RIASSICURATORI) (COLLETTIVAMENTE "PARTI NAVIMOW"), RIVENDITORI NAVIMOW (COME DEFINITI DI SEGUITO) E LORO AFFILIATI (COLLETTIVAMENTE "RIVENDITORI NAVIMOW").

L'ACQUISTO DEL PRODOTTO, L'APERTURA DELLA SUA CONFEZIONE, IL SUO UTILIZZO O CONSERVAZIONE, LO SFRUTTAMENTO DEI BENEFICI OFFERTI DAL PRESENTE ACCORDO, O L'ACCETTAZIONE ELETTRONICA DELLO STESSO COSTITUIRANNO L'APPROVAZIONE DEL PRESENTE ACCORDO. NEL CASO IN CUI L'UTENTE, IN QUALITÀ DI GENITORE O TUTORE LEGALE, ACQUISTI QUESTO PRODOTTO PER CONTO DI O PER I SUOI FIGLI, ACCONSENTE E APPROVA SOTTO TUTTI GLI ASPETTI I TERMINI E LE CONDIZIONI DELL'ACCORDO E ACCETTA CHE SIA LUI CHE I SUOI FIGLI SARANNO VINCOLATI DAL PRESENTE ACCORDO. L'UTENTE RICONOSCE E ACCETTA DI AVER RICEVUTO UNA SUFFICIENTE CONOSCENZA DEL PRESENTE ACCORDO E DI APPROVARLO.

Registra il numero di serie del prodotto

Registra qui di seguito il numero di serie del prodotto. Puoi trovare il numero di serie all'esterno della confezione di spedizione o nella parte inferiore del prodotto.

Contatti

Il prodotto è fabbricato per Navimow B.V. ("Navimow").

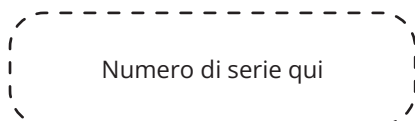

1. Garanzia Limitata

La presente Garanzia Limitata copre solo i difetti di qualsiasi materiale o qualità del Prodotto e dei componenti laddove questi vengano utilizzati in condizioni normali e ordinarie. Nel caso in cui si verifichi un difetto coperto dalla presente Garanzia Limitata, Navimow e/o altre Parti Navimow a propria esclusiva discrezione ripareranno o sostituiranno il Prodotto difettoso o i suoi componenti in conformità alla presente Garanzia Limitata o alla data in cui è stato attivato (prevale la data successiva) da uno dei rivenditori Navimow, dal rivenditore autorizzato Navimow, dal distributore autorizzato Navimow o da un rivenditore autorizzato (ciascuno un "Rivenditore Navimow" o collettivamente i "Rivenditori Navimow").

Prodotto coperto da questa garanzia	Periodo di garanzia limitata
i208, i210, i215, i220	3 anni
Pacchi batteria e adattatori di alimentazione	2 anni

Le lame sono considerate monouso e non sono coperte da questa garanzia.

LA PRESENTE GARANZIA LIMITATA È L'UNICA GARANZIA ESPLICITA APPLICABILE AL PRODOTTO E AI SUOI COMPONENTI, ACCESSORI E SERVIZIO DI RIPARAZIONE. NAVIMOW E LE PARTI NAVIMOW DECLINANO OGNI ALTRA GARANZIA ESPRESSA. NAVIMOW E LE ALTRE PARTI NAVIMOW LIMITANO LA DURATA E I RIMEDI SU TUTTE LE GARANZIE IMPLICITE, COMPRESSE, A TITOLO ESEMPLIFICATIVO, LE GARANZIE DI COMMERCIALIZZABILITÀ E IDONEITÀ PER UNO SCOPO PARTICOLARE, SIANO ESSE DERIVANTI DALLA LEGGE, DALLA NEGOZIAZIONE, DALLA PRESTAZIONE, DALL'USO COMMERCIALE O ALTRO, ALLA DURATA DELLE PRESENTE GARANZIA LIMITATA ESPRESSA. LA PRESENTE GARANZIA LIMITATA DESCRIVE IL SERVIZIO A DISPOSIZIONE DELL'UTENTE NEL CASO IN CUI IL PRODOTTO RICHIEDA UN INTERVENTO IN GARANZIA. LA PRESENTE GARANZIA LIMITATA È UNA GARANZIA AGGIUNTIVA CHE NON INCIDERÀ O LIMITERÀ I DIRITTI LEGALI CHE POTRESTI AVERE COME CONSUMATORE, PER ESEMPIO, IN MATERIA DI CONFORMITÀ, E LE LEGGI LOCALI POTREBBERO FORNIRVI ULTERIORI TUTELE.

2. Processo di Assistenza in Garanzia Limitata

I servizi online di Navimow sono disponibili all'indirizzo navimow.com. Durante l'utilizzo del Prodotto, se l'utente ritiene che il Prodotto o un suo componente sia difettoso e/o non funzioni correttamente. INTERROMPERNE IMMEDIATAMENTE L'USO E CONSERVARE IL PRODOTTO CORRETTAMENTE. UN USO CONTINUATIVO DEL PRODOTTO IN TALI CIRCOSTANZE POTREBBE CAUSARE GRAVI LESIONI CORPOREE O ADDIRITTURA FATALI ALL'UTENTE O AD ALTRE PERSONE E/O CAUSARE DANNI ALLA PROPRIETÀ. Successivamente, contattare immediatamente Navimow all'indirizzo support-navimow@rlm.segway.com o dalla Live Chat tramite l'app. Il personale di supporto tecnico Navimow è disponibile per assistervi online nella diagnosi del difetto e, se presente, fornire ulteriori istruzioni. Nel caso in cui siano richiesti servizi di garanzia, preparare i seguenti materiali, tra cui (i) la prova dell'acquisto originale del Prodotto, (ii) il numero di serie del Prodotto e (iii) una descrizione del difetto, ove pertinente. Al momento della verifica dell'idoneità alla protezione e/o ai servizi della Garanzia Limitata, è necessario fornire il proprio nome, indirizzo e-mail, indirizzo postale e numero di telefono, vi guideremo per ottenere la nostra assistenza. Se l'utente desidera restituire l'unità difettosa all'assistenza, sarà responsabile delle spese di spedizione e del rischio di perdita e danno che potrebbe verificarsi durante la spedizione dall'utente a Navimow e (ii) da Navimow all'utente. L'utente dovrà includere il Prodotto o componente difettoso all'interno dell'imballaggio originale o approvato da Navimow, che sarà fornito a spese dell'utente, per la spedizione del Prodotto a Navimow. L'utente è tenuto a tutelare, indennizzare e mantenere indenne Navimow da qualsiasi perdita e/o danno che possa essere causato da imballaggio o spedizione impropria del Prodotto o componente a Navimow.

Un fornitore di servizi autorizzato o un Rivenditore Navimow ispezionerà il Prodotto restituito. Qualora Navimow stabilisca ragionevolmente che il problema non è coperto da Garanzia Limitata, Navimow provvederà a notificarlo all'utente e lo informerà sulle alternative di servizio o sostituzione disponibili a pagamento. In caso contrario Navimow restituirà il Prodotto all'utente senza effettuare riparazioni e, in tal caso, quest'ultimo sarà responsabile dei costi di spedizione e assicurazione del Prodotto inviato da Navimow all'utente. Nel caso in cui qualsiasi servizio non sia coperto dalla garanzia limitata e l'utente rifiuti un servizio a pagamento consigliato dalle Parti Navimow e/o dal concessionario Navimow, comprende e riconosce che la mancata riparazione e/o assistenza del Prodotto può aumentare il rischio di caduta e /o guasto del prodotto che può causare gravi danni alla proprietà, gravi lesioni personali o morte, e l'utente accetta che questo è il suo consenso informato a correre tale rischio.

Per un reso idoneo alla copertura e/o ai servizi offerti dalla garanzia, Navimow sostituirà i Prodotti difettosi con parti nuove o ricondizionate dello stesso stile o di tipo simile senza alcun costo per il servizio. Le parti sostituite da Navimow saranno conservate e diventeranno di proprietà di Navimow. In tale situazione, Navimow pagherà i costi di spedizione ragionevoli per la restituzione del Prodotto all'utente.

3. Idoneità alla Garanzia Limitata

- 3.1 La vostra richiesta di assistenza deve essere ricevuta da Navimow entro il Periodo di Garanzia Limitata come descritto sopra e Navimow deve ricevere il Prodotto in conformità con il Processo di Assistenza in Garanzia Limitata definito sopra.
- 3.2 Il Prodotto deve essere acquistato presso un Rivenditore Navimow autorizzato.
- 3.3 È necessario fornire la ricevuta d'acquisto originale.
- 3.4 Il Prodotto dovrà riportare un numero di serie leggibile, non oscurato, non manomesso e non modificato.
- 3.5 Tutti i sigilli antimanomissione devono essere intatti, in posizione e non modificati.

4. Esclusioni di Garanzia Limitata

La presente Garanzia Limitata descrive il servizio disponibile qualora il prodotto richieda un servizio di garanzia e l'utente potrebbe disporre di ulteriori salvaguardie ai sensi delle leggi locali. La presente Garanzia Limitata non copre ed esclude i danni al prodotto o a qualsiasi componente dello stesso causati da:

- 4.1 Maltrattamento, uso improprio, imprudenza, negligenza o uso commerciale.
- 4.2 Caricamento, stoccaggio, manutenzione o funzionamento del Prodotto non conforme alle istruzioni o limitazioni fornite nei materiali per l'utente.
- 4.3 Utilizzo del Prodotto non conforme alle leggi e ai regolamenti vigenti.
- 4.4 Uso del Prodotto da parte di persone con esperienza inadeguata.
- 4.5 Incidente, collisione, danno da fuoco, danno da acqua, danno chimico, uso del prodotto al di fuori della gamma di temperatura di lavoro del prodotto, spruzzo d'acqua ad alta pressione, terremoto, caduta.
- 4.6 Modifiche a parti meccaniche, modifiche di parti elettroniche o modifiche al software incorporato nel Prodotto.
- 4.7 Assistenza, riparazione e manutenzione da parte di fornitori non autorizzati.
- 4.8 Danni estetici.
- 4.9 Uso del Prodotto con prodotti, componenti o accessori di terze parti.
- 4.10 Il normale deterioramento delle parti soggette ad usura.
- 4.11 Uso del Prodotto con parti soggette ad usura.

5. ESCLUSIONE E LIMITAZIONE DI RESPONSABILITÀ

- 5.1 LE PARTI NAVIMOW NON SI ASSUMONO NE AUTORIZZANO ALCUNO AD ASSUMERE PER PROPRIO CONTO QUALSIASI ALTRO OBBLIGO O RESPONSABILITÀ IN RELAZIONE AL PRODOTTO, AI SUOI COMPONENTI, AGLI ACCESSORI, ALLE RIPARAZIONI O ALLA PRESENTE GARANZIA LIMITATA.
- 5.2 NÉ LE PARTI NAVIMOW NÉ I RIVENDITORI NAVIMOW SONO RESPONSABILI PER UN MANCATO USO DI QUALSIASI NATURA DI UN PRODOTTO, DEI SUOI COMPONENTI E DEGLI ACCESSORI O PER QUALSIASI INCONVENIENTE O ALTRA PERDITA O DANNO CAUSATA DA QUESTO PRODOTTO, DALLE SUE PARTI, DA ACCESSORI, DA RIPARAZIONE O DA EVENTUALI INCIDENTI O DANNI CONSEQUENZIALI CHE L'UTENTE POTREBBE SUBIRE A CAUSA DI QUALSIASI DIFETTO DI UN PRODOTTO, DEI SUOI COMPONENTI, DEGLI ACCESSORI O SERVIZIO DI RIPARAZIONE. ALCUNI PAESI NON CONSENTONO L'ESCLUSIONE O LA LIMITAZIONE DI DANNI INCIDENTALI O CONSEQUENZIALI, PERTANTO LA SUDDETTA LIMITAZIONE O ESCLUSIONE POTREBBE NON APPLICARSI ALL'UTENTE NELLA MISURA IN CUI SIA VIETATA DALLA LEGGE VIGENTE.
- 5.3 IN NESSUN CASO LA RESPONSABILITÀ TOTALE E AGGREGATA DELLE PARTI NAVIMOW E DEI RIVENDITORI NAVIMOW PER TUTTI I RECLAMI AI SENSI DI QUALSIVOGLIA LEGGE O TEORIA APPLICABILE, CONGIUNTAMENTE O SEPARATAMENTE, DERIVANTI DA O CORRELATI ALL'ACQUISTO O ALL'USO DEL PRODOTTO, ALLA VIOLAZIONE DEL CONTRATTO, AGLI ATTI ILLECITI (INCLUSA LA NEGLIGENZA) O ALTRO, SUPERERÀ L'OBBLIGO DI RIPARAZIONE O SOSTITUZIONE DI UN EVENTUALE PRODOTTO DIFETTOSO, ULTERIORMENTE SOGGETTO ALLA SOLA ED ESCLUSIVA DISCREZIONE DI NAVIMOW. IN NESSUN CASO LE PARTI NAVIMOW E I RIVENDITORI NAVIMOW SARANNO RITENUTI RESPONSABILI NEI CONFRONTI DI QUALSIASI PERSONA PER DANNI CONSEQUENZIALI, INDIRECTI, INCIDENTALI, PARTICOLARI, ESEMPLARI, PUNITIVI O POTENZIATI DERIVANTI DA, O RELATIVI A, E/O IN CONNESSIONE CON L'ACQUISTO DEL PRODOTTO, O PER QUALSIASI VIOLAZIONE DEGLI OBBLIGHI DI CUI AL PRESENTE CONTRATTO O DEL PRODUTTORE A PRESCINDERE: (A) DAL FATTO CHE TALI DANNI FOSSERO PREVEDIBILI, (B) DAL FATTO CHE NAVIMOW O ALTRE PARTI NAVIMOW FOSSERO STATI AVVISATI DELLA POSSIBILITÀ DI TALI DANNI E (C) DALLA TEORIA LEGALE O EQUA (CONTRATTO, ILLECITO O ALTRO) SU CUI SI BASA IL RECLAMO, SALVO CHE TALI LIMITAZIONI ED ESCLUSIONI SIANO VIETATE DALLA LEGGE VIGENTE. LE LIMITAZIONI O LE ESCLUSIONI DI CUI SOPRA SI APPLICANO ANCHE NEL CASO IN CUI I RIMEDI DI UN CLIENTE DANNEGGIATO O DI QUALSIASI ALTRA PERSONA (CHE POTREBBE FAR VALERE IL PROPRIO DIRITTO O ESPORRE UN RECLAMO IN CONFORMITÀ CON IL PRESENTE ACCORDO AI SENSI DELLA LEGGE O DELL'EQUITÀ) AI SENSI DEL PRESENTE CONTRATTO NON RAGGIUNGANO IL LORO SCOPO ESSENZIALE. NEL CASO IN CUI ALCUNI PAESI NON CONSENTANO L'ESCLUSIONE O LA LIMITAZIONE DI ALCUNI O TUTTI I DANNI PRECEDENTI E, PERTANTO, NELLA MISURA IN CUI TALI LIMITAZIONI O ESCLUSIONI NON SONO CONSENTITE DALLA LEGGE, POTREBBERO NON ESSERE APPLICABILI ALL'UTENTE. ALCUNI PAESI NON CONSENTONO L'ESCLUSIONE O LA LIMITAZIONE DI DANNI INCIDENTALI O CONSEQUENZIALI E, PERTANTO, NELLA MISURA IN CUI TALI LIMITAZIONI O ESCLUSIONI NON SIANO CONSENTITE DALLA LEGGE, LA LIMITAZIONE O ESCLUSIONE DI CUI SOPRA POTREBBE NON ESSERE APPLICABILE ALL'UTENTE.

5.4 Nei limiti previsti dalla legge vigente, le PARTI NAVIMOW e i RIVENDITORI NAVIMOW DECLINANO ogni responsabilità e pertanto non saranno responsabili per eventuali danni, inclusi, a titolo esemplificativo ma non esaustivo, decesso, lesioni fisiche o danni alla proprietà, derivanti da o correlati a qualsiasi condotta (ivi compresa la cattiva condotta), azione, inazione, atto (ivi incluso l'inadempimento), omissione o negligenza da parte di rivenditori autorizzati e non autorizzati, distributori, grossisti, rivenditori al dettaglio, fornitori di servizi o terzi coinvolti nella distribuzione del Prodotto o dei servizi ad esso correlati. Nei limiti previsti dalla legge vigente, le dichiarazioni esplicite e le garanzie, se presenti e contenute nel presente documento, saranno le sole rilasciate dalle PARTI NAVIMOW all'UTENTE, a qualsiasi consumatore e/o all'utente finale, pertanto le PARTI NAVIMOW non saranno responsabili per altre garanzie e/o dichiarazioni che potrebbero essere concesse e/o fornite da un'altra persona, salvo che le PARTI NAVIMOW non abbiano esplicitamente autorizzato che tali garanzie e/o dichiarazioni aggiuntive vadano fornite al consumatore o all'utente finale.

6. Reclami, risoluzione delle controversie e arbitrato

LE CLAUSOLE CONTENUTE NEL PRESENTE DOCUMENTO SONO LEGALMENTE VINCOLANTI TRA L'UTENTE (PERSONA FISICA O GIURIDICA) E NAVIMOW B.V., LE SUE AFFILIATE, LE PARTI NAVIMOW E I RIVENDITORI NAVIMOW. LE CLAUSOLE CONTENUTE NEL PRESENTE DOCUMENTO POSSONO INFLUIRE SUI DIRITTI DELL'UTENTE, PERTANTO È RESPONSABILITÀ DELLO STESSO DI LEGGERE I SEGUENTI PARAGRAFI. LA RINUNCIA AL CONTRATTO È POSSIBILE ENTRO 30 GIORNI DI CALENDARIO DALL'ACQUISTO INIZIALE DA PARTE DEL CONSUMATORE INVIANDO UNA E-MAIL A OPTOUT@SEGWAY.COM E FORNENDO LE INFORMAZIONI PERTINENTI. PER MAGGIORI DETTAGLI, SI VEDA IL PARAGRAFO 6.2.

6.1 Arbitrato vincolante

Le parti Navimow, i concessionari Navimow e l'utente concordano che qualsiasi contenzioso, controversia o reclamo derivante da, relativo a o in connessione con questo accordo, la garanzia limitata, la vendita, le condizioni o le prestazioni del prodotto, sia basato su contratto, illecito, frode, falsa dichiarazione o qualsiasi altra teoria legale di diritto o di equità, comprese, ma non limitate a, eventuali reclami per morte, lesioni o danni alla proprietà, sarà regolato e interpretato in conformità con le leggi dei Paesi Bassi con esclusione delle sue disposizioni sui conflitti di legge.

Qualsiasi controversia derivante da, o in connessione con questo Accordo sarà risolta attraverso consultazioni amichevoli tra le Parti. Nel caso in cui non si possa raggiungere una risoluzione attraverso consultazioni, la controversia sarà sottoposta all'Istituto di Arbitrato dei Paesi Bassi (NAI) per l'arbitrato, che sarà condotto in conformità con le sue regole in vigore al momento della richiesta di arbitrato. Entrambe le Parti riconoscono e confermano ulteriormente che il lodo arbitrale sarà definitivo e vincolante per tutte le Parti, non soggetto ad alcun appello, e tratterà la questione dei costi di arbitrato e tutte le questioni ad essi correlate. L'esecuzione del lodo arbitrale sarà effettuata da un tribunale di giurisdizione competente.

Le parti convengono altresì che:

- i. La sede dell'arbitrato sarà Amsterdam, Paesi Bassi.
- ii. Il Tribunale sarà composto da 3 arbitri.
- iii. La lingua dell'arbitrato sarà l'inglese.

La clausola della Sezione 6 "Reclami, risoluzione delle controversie e arbitrato" resterà invariata alla risoluzione o alla scadenza del presente accordo e/o della garanzia limitata o nel caso in cui il presente accordo e/o la garanzia limitata siano ritenuti nulli, annullabili, non validi o inapplicabili, in tutto o in parte, da un organo giudiziario competente con autorità e giurisdizione effettiva in materia.

6.2 Rinuncia

L'UTENTE PUÒ RINUNCIARE ALLA PROCEDURA DI RISOLUZIONE DELLE CONTROVERSIE FORNENDO COMUNICAZIONE A NAVIMOW o alle PARTI NAVIMOW ENTRO E NON OLTRE TRENTA (30) GIORNI DI CALENDARIO A PARTIRE DALLA DATA DI ACQUISTO DEL PRODOTTO DA PARTE DEL PRIMO CONSUMATORE. PER LA RINUNCIA È NECESSARIO INVIARE UNA COMUNICAZIONE VIA E-MAIL ALL'INDIRIZZO OPTOUT@SEGWAY.COM, CON L'OGGETTO: "RINUNCIA ALL'ARBITRATO." LA NOTIFICA DI RINUNCIA TRAMITE E-MAIL DEVE INCLUDERE (A) IL NOME, L'INDIRIZZO DI POSTA ELETTRONICA, L'INDIRIZZO POSTALE E IL NUMERO DI TELEFONO DELL'UTENTE; (B) LA DATA IN CUI IL PRODOTTO È STATO ACQUISTATO; (C) LA DENOMINAZIONE O IL NUMERO DI MODELLO DEL PRODOTTO; E (D) IL NUMERO DI SERIE. IN ALTERNATIVA, L'UTENTE POTRÀ RINUNCIARE INVIANDO UNA LETTERA DI RINUNCIA A NAVIMOW PRESSO Teleportboulevard 130, ScaleHub Office B2.01, 1043EJ Amsterdam, Paesi Bassi. POSTA CERTIFICATA ENTRO TRENTA (30) GIORNI DI CALENDARIO DALLA DATA DELL'ACQUISTO INIZIALE DEL PRODOTTO DA PARTE DELL'UTENTE FINALE DAL RIVENDITORE NAVIMOW. LA LETTERA DI RINUNCIA DEVE CONTENERE LE SEGUENTI INFORMAZIONI: (A) IL NOME, L'INDIRIZZO DI POSTA ELETTRONICA,

L'INDIRIZZO POSTALE E IL NUMERO DI TELEFONO DELL'UTENTE; (B) LA DATA IN CUI IL PRODOTTO È STATO ACQUISTATO; (C) LA DENOMINAZIONE O IL NUMERO DI MODELLO DEL PRODOTTO; (D) IL NUMERO DI SERIE ED (E) LA SEGUENTE DICHIARAZIONE: IL CONSUMATORE DI CUI SOPRA SCEGLIE DI RINUNCIARE ALLA PROCEDURA DI RISOLUZIONE DELLE CONTROVERSIE COME PREVISTO DALLA PRESENTE GARANZIA LIMITATA; QUESTE SONO LE UNICHE DUE MODALITÀ EFFICACI PER RINUNCIARE ALLA PROCEDURA DI RISOLUZIONE DELLE CONTROVERSIE. L'OPZIONE DI RINUNCIARE A QUESTA PROCEDURA DI RISOLUZIONE DELLE CONTROVERSIE NON INFLUIRÀ IN ALCUN MODO SULLA COPERTURA DELLA GARANZIA LIMITATA E IL CLIENTE CONTINUERÀ A GODERE DEI VANTAGGI DELLA GARANZIA LIMITATA.

6.3 Lingua

Il presente Accordo può essere tradotto in diverse lingue. In caso di discrepanze, farà fede o andrà consultata la versione inglese.

7. Beneficiario terzo previsto

(a) Se una persona fisica riceve un Prodotto nuovo come regalo dal suo acquirente originale e questo destinatario non diventa parte del presente Contratto, tale destinatario sarà considerato come un beneficiario terzo previsto del presente Contratto. (b) Se (i) una persona fisica fa parte della famiglia o del nucleo familiare di un acquirente del Prodotto, (ii) è ragionevole aspettarsi che tale persona possa utilizzare, consumare o essere influenzata dal Prodotto e (iii) questa persona non è parte del presente Contratto, tale persona sarà considerata come un beneficiario terzo previsto del presente Contratto.

8. Prescrizione

Le parti concordano che qualsiasi disputa, controversia o reclamo derivante da, correlato a, o in connessione con il presente Contratto, la garanzia limitata, la vendita, la condizione o le prestazioni del Prodotto, sia basato su contratto, illecito, frode, falsa dichiarazione o qualsiasi altra teoria legale per legge o in equità, incluso ma non limitato a qualsiasi richiesta di morte, lesioni o danni alla proprietà, devono essere avviati entro un anno dalla causa dell'azione.

9. Separabilità

Se qualsiasi termine, clausola o disposizione del presente Contratto è non valido, illegale o inapplicabile in qualsiasi giurisdizione, tale invalidità, illegalità o inapplicabilità non influirà su qualsiasi altro termine, clausola o disposizione del presente Contratto o invaliderà o renderà inapplicabile tale termine, clausola o disposizione in qualsiasi altra giurisdizione. Dopo aver stabilito che qualsiasi termine, clausola o disposizione è non valido, illegale o inapplicabile, le parti negozieranno in buona fede e, se la negoziazione fallisce, il tribunale arbitrale può modificare il presente Accordo per dare effetto all'intento originale delle parti il più vicino possibile in modo che le transazioni contemplate nel presente documento siano consumate come originariamente contemplato nella massima misura possibile.

6.4 Certificazioni

Dichiarazione di conformità dell'Unione Europea

Informazioni sullo smaltimento per gli utenti che intendono disfarsi di apparecchiature elettriche ed elettroniche



Questo simbolo sul prodotto o sulla sua confezione indica che i prodotti elettrici ed elettronici usati non devono essere mescolati con i rifiuti urbani indifferenziati. Per un trattamento adeguato, è responsabilità dell'utente smaltire i rifiuti provenienti da apparecchiature, organizzando la restituzione ai punti di raccolta designati.

Lo smaltimento corretto di questo prodotto consentirà di risparmiare risorse preziose e prevenire potenziali effetti negativi sulla salute e sull'ambiente, che potrebbero altrimenti derivare da una gestione inappropriata dei rifiuti.

Per restituire il dispositivo usato, utilizzare i sistemi di restituzione e raccolta o contattare il rivenditore presso il quale è stato acquistato il prodotto gratuitamente, quindi contattare l'autorità locale per ulteriori dettagli sul punto di raccolta designato più vicino.

È possibile l'applicazione di sanzioni per lo smaltimento errato di questi rifiuti, in conformità con la legislazione nazionale.

Informazioni sullo smaltimento per gli utenti di batterie usate



Questo simbolo indica che le batterie e gli accumulatori, al termine del ciclo di vita, non devono essere mischiati con i rifiuti urbani indifferenziati. Il contributo dell'utente costituisce una parte importante dell'impegno volto a ridurre al minimo l'impatto di batterie e accumulatori sull'ambiente e sulla salute dell'uomo. Per un corretto riciclaggio è possibile restituire questo prodotto e le batterie o gli accumulatori in esso contenuti al fornitore o a un punto di raccolta designato a costo zero. Lo smaltimento corretto di questo prodotto consentirà di risparmiare risorse preziose e prevenire potenziali effetti negativi sulla salute e sull'ambiente, che potrebbero altrimenti derivare da una gestione inappropriata dei rifiuti. Sanzioni possono essere applicate per lo smaltimento scorretto di questi rifiuti, in conformità con la legislazione nazionale. esistono sistemi di raccolta separati per batterie e accumulatori usati. Smaltire correttamente le batterie e gli accumulatori presso il centro di raccolta/riciclaggio dei rifiuti della propria comunità.

Direttiva sulla limitazione dell'uso di determinate sostanze pericolose (RoHS)

Navimow B.V. dichiara che l'intero prodotto comprende le parti (cavi, fili e così via) soddisfa i requisiti della direttiva RoHS 2011/65/UE e l'emendamento alla Direttiva delegata della Commissione (UE) 2015/863 sulla restrizione dell'uso di determinate sostanze pericolose nelle apparecchiature elettriche ed elettroniche ("Rifusione della direttiva RoHS" o "RoHS 2.0").

Direttiva sulle apparecchiature radio

Navimow B.V. dichiara che il prodotto elencato in questa sezione è conforme ai requisiti essenziali e alle altre disposizioni pertinenti della direttiva sulle apparecchiature radio 2014/53/UE.

Direttiva Macchine

Navimow B.V. dichiara che il prodotto elencato in questa sezione è conforme ai requisiti essenziali e alle altre disposizioni pertinenti della Direttiva Macchine 2006/42/CE.

Rappresentante autorizzato per l'Europa:



AR Experts B.V., Boeingavenue 209, 1119 PD Schiphol-Rijk, Paesi Bassi

Navimow B.V. dichiara con la presente che il prodotto è conforme ai requisiti essenziali e ad altre disposizioni pertinenti della Direttiva RoHS 2011/65/UE e dell'emendamento alla Direttiva Delegata della Commissione (UE) 2015/863, della Direttiva sulle apparecchiature radio 2014/53/UE e della Direttiva Macchine 2006/42/CE.

GNSS	Bande di frequenza	1164-1300 MHz/1559-1610MHz
	Potenza RF massima	/
Bluetooth-LE	Bande di frequenza	2402-2480MHz/2402-2480MHz
	Potenza RF massima	9.84dBm (EIRP)
802.11b/g/n/ax	Bande di frequenza	2412-2472 MHz/2412-2472MHz
	Potenza RF massima	17,78dBm (EIRP)
802.11a/n/ac/ax	Bande di frequenza	5500-5700MHz/5500-5700MHz
	Potenza RF massima	16.09dBm (EIRP)
802.11a/n/ac/ax	Bande di frequenza	5745-5825MHz/5745-5825MHz
	Potenza RF massima	11.27dBm (EIRP)
Banda LTE 1	Bande di frequenza	1920-1980MHz/2110-2170MHz
	Potenza RF massima	25dBm (Condotta Nominale)
Banda LTE 3	Bande di frequenza	1710-1785MHz/1805-1880MHz
	Potenza RF massima	25dBm (Condotta Nominale)
Banda LTE 7	Bande di frequenza	2500-2570MHz/2620-2690MHz
	Potenza RF massima	25dBm (Condotta Nominale)
Banda LTE 8	Bande di frequenza	880-915MHz/925-960MHz
	Potenza RF massima	25dBm (Condotta Nominale)
Banda LTE 20	Bande di frequenza	832-862MHz/791-821MHz
	Potenza RF massima	25dBm (Condotta Nominale)
Banda LTE 28	Bande di frequenza	703-748MHz/758-803MHz
	Potenza RF massima	25dBm (Condotta Nominale)

Costellazione GNSS	Designazioni del segnale GNSS	Banda di frequenza RNSS (MHz)
GPS	L1 C/A	1559-1610
	L2C	1215-1300
	L5	1164-1215
Galileo	E1	1559-1610
	E5b	1164-1215
	E5a	1164-1215
BDS	B1C	1559-1610
	B1I	1559-1610

7. Contattaci

Produttore: Willand (Beijing) Technology Co., LTD.

Indirizzo: Stanza 203, Edificio A-1. Zhongguancun Dongsheng Technology Park (Northern Territory), No. 66, Xixiaokou Rd, Haidian Dist., Beijing, Cina.

Email: support-navimow@rlm.segway.com

Prodotto per: Navimow B.V.

Indirizzo: Teleportboulevard 130, ScaleHub Office B2.01, 1043EJ Amsterdam, Paesi Bassi.

Rappresentante autorizzato per l'Europa: AR Experts B.V., Boeingavenue 209, 1119 PD Schiphol-Rijk, Paesi Bassi.

E-mail: info@certification-experts.com

Sito web: navimow.com

Contattaci se riscontri problemi relativi alla guida, alla manutenzione e alla sicurezza o errori/guasti con il tagliaerba.

8. Marchio e dichiarazione di non responsabilità

Il marchio e i loghi Bluetooth® sono marchi registrati di proprietà di Bluetooth SIG, Inc. e qualsiasi utilizzo di tali marchi da parte del Produttore è concesso in licenza. Altri marchi e nomi commerciali sono di proprietà dei rispettivi titolari.

NAVIMOW