

Navimow i2 AWD
Manual de usuario



Tabla de contenido

1. Instrucciones de seguridad	1
1.1 Advertencias de seguridad	1
1.2 Símbolos y etiquetas	3
2. Descripción general del producto	4
2.1 Dentro de la caja	4
2.2 Piezas y funciones	5
2.3 Especificaciones	8
2.4 Accesorios (Se venden por separado)	9
3. Instalación	10
3.1 Antes de empezar	10
3.2 Active el cortacésped	10
3.3 Active el servicio Network RTK (recomendado)	11
3.4 Instale la antena (opcional)	11
3.5 Reemplace la estación de carga	13
3.6 Actualice Navimow OS	14
4. Operación	15
4.1 Crear el mapa	15
4.2 Segar	19
4.3 Funciones básicas	22
4.4 Medidas de seguridad	23
4.5 Funciones avanzadas	24
5. Mantenimiento	26
5.1 Limpieza	26
5.2) Reemplace las cuchillas	26
5.3 Transporte	27
5.4 Batería y fuente de alimentación	27
5.5 Almacenamiento y depósito	30
6. Garantía y conformidad	31
6.1 Sensores e interfaces	31
6.2 Certificaciones	31
6.3 Garantía limitada	33
7 Contáctenos	39

¡Bienvenido!

¡Gracias por elegir Navimow i2!

El Navimow i2 AWD está impulsado por la tecnología AWD de vanguardia y el servicio Network RTK, proporcionando una tracción potente y navegación de alta precisión en jardines exigentes. Supera las pendientes con control de estabilidad ESC integrado, protege el césped con pivote sin giro y también aprovecha la potencia de las cuatro ruedas para alargar la autonomía. Relájese y disfrute de un césped perfectamente cortado mientras Navimow se encarga del resto.

1. Instrucciones de seguridad

1.1 Advertencias de seguridad

IMPORTANTE

LEA ATENTAMENTE ANTES DE USAR

CONSERVAR PARA FUTURA REFERENCIA

- 1) Asegúrese de instalar y operar su Navimow (conocido como el cortacésped en el manual) y la estación de carga de acuerdo con las instrucciones. Vaya a navimow.com para obtener el Manual del usuario completo y otros materiales del usuario más recientes.
- 2) El cortacésped es sólo para uso del consumidor. El uso del cortacésped para fines distintos a cortar césped puede provocar lesiones graves. Para evitar riesgos de lesiones, lea y entienda todas las advertencias y precauciones. Comprenda que puede reducir los riesgos siguiendo todas las instrucciones y advertencias de este manual, pero no pueden eliminarse todos los riesgos. El operador o usuario es responsable de los accidentes o peligros que ocurran a otras personas en su propiedad.
- 3) Su Navimow tiene muchos sensores de seguridad incorporados, sin embargo, los riesgos de seguridad aún existen. Programe el corte un momento en el que no haya personas o mascotas en el césped. Informe a los vecinos sobre los riesgos de accidentes o peligros.
- 4) NO modifique el cortacésped usted mismo. Las modificaciones podrían interferir en el funcionamiento del cortacésped y provocar lesiones o daños graves, y esto podría invalidar la Garantía limitada. Utilice únicamente las piezas y los accesorios aprobados por Navimow.
- 5) El fabricante recomienda que el usuario tenga entre 18 y 70 años. Asegúrese de obtener la formación necesaria antes de operar la máquina.

ADVERTENCIA

Nunca permita que los niños, personas con capacidades físicas, sensoriales o mentales reducidas, personas con falta de experiencia y conocimiento o personas que no estén familiarizadas con estas instrucciones usen la máquina. Las normativas locales podrían limitar la edad del operador.

Antes de cortar:

- Compruebe periódicamente que todas las partes del cortacésped funcionen con normalidad.
- Para obtener los mejores resultados de siega, se recomienda cortar el césped en un clima seco. Cortar el césped bajo la lluvia puede hacer que la hierba se pegue sobre el producto y la cortadora de césped puede resbalar. NO corte con mal tiempo, como lluvias intensas, tormentas eléctricas o nieve.
- Inspeccione periódicamente el área donde se va a usar la máquina y retire todas las piedras, los palos, los alambres, los huesos y otros objetos extraños. La Garantía limitada no cubre los daños causados por objetos dejados en el césped.
- Para evitar posibles daños, mantenga el cortacésped operativo al menos a 1 m (3 pies) de distancia de los cabezales de los aspersores. El cortacésped y los aspersores NO deben funcionar simultáneamente. Ajuste el horario de corte para realizarlo en un momento diferente al de los aspersores.
- NUNCA permita que los niños toquen la unidad de fuente de alimentación, la estación de carga, las cuchillas, el compartimento de las baterías ni cualquier parte con espacios como las ruedas.

ADVERTENCIA

Nunca opere la máquina o sus accesorios si los protectores o escudos están dañados, o si el cable está dañado o desgastado.

Al cortar:

- ¡Manténgase alejado de las cuchillas giratorias! NO coloque las manos o los pies debajo o cerca de las cuchillas giratorias.
- Tenga cuidado con los pequeños objetos voladores o piedras durante el corte. Mantenga una distancia segura del cortacésped cuando la esté operando.
- NO deje que la máquina opere desatendida si sabe que hay mascotas, niños o personas en las cercanías.
- NO exceda las capacidades del cortacésped. Si controla el cortacésped y sus accesorios a distancia, se recomienda hacerlo desde una posición sentada o inmóvil. Si está de pie o caminando durante la operación, mantenga el equilibrio y vigile sus pasos.

⚠️ ADVERTENCIA

- NO permita que los niños estén cerca ni jueguen con la máquina cuando esté en funcionamiento.
- NO levante el cortacésped cuando esté en funcionamiento. NO se suba al cortacésped.
- NO corte en áreas con pendientes más pronunciadas que la pendiente máxima dentro del área de trabajo (45%), así como el límite (45%).
- Si el cortacésped emite un sonido anómalo o una señal de alarma, pulse el botón STOP de inmediato.
- Si se producen vibraciones anómalas, apague el cortacésped, colóquelo en un terreno nivelado durante unos 30 segundos y después reinicielo. Si el problema persiste, póngase en contacto con el servicio postventa autorizado.
- NO toque las piezas peligrosas móviles antes de que se hayan detenido por completo.

Uso seguro:

- NO opere ni cargue el cortacésped fuera de los límites de temperatura: 0–40°C (32–104°F), porque las temperaturas bajas/altas pueden disminuir el rendimiento del cortacésped y provocar accidentes.
- NO coloque nada en el cortacésped o en la estación de carga.
- Se recomienda que un adulto lleve a cabo un mantenimiento regular del cortacésped (consulte Mantenimiento en el Manual del usuario).
- Revise regularmente los dispositivos de advertencia para asegurarse de que sean efectivos. Estos dispositivos incluyen el timbre, la luz LED en la estación de carga y la luz ambiental en la cortadora de césped.
- Antes de cargar, consulte Cómo cargar en el Manual del usuario. El uso inadecuado puede causar descarga eléctrica, sobrecalentamiento o fugas de líquido corrosivo.
- Utilice únicamente el paquete de baterías original o del mismo modelo según lo especificado por Navimow. Cada cortacésped contiene un paquete de baterías. Dependiendo del modelo específico de cortadora de césped, la capacidad nominal de la batería es de 2,55 Ah y 5,1 Ah. Comuníquese con el servicio posventa y solicite un técnico profesional para reparar o reemplazar el paquete de baterías.
- No utilice baterías no recargables. Para recargar la batería, utilice únicamente la unidad de alimentación desmontable que se proporciona con este aparato. Para Estados Unidos y Canadá, utilice NBW32D002D5N-US.
- NO desmonte ni perfore la carcasa de la batería. Mantener lejos de objetos metálicos para evitar cortocircuitos. Mantener lejos del fuego, del calor y de la luz solar directa.
- Para obtener información acerca del reciclaje de los residuos eléctricos y baterías, contacte con el servicio de eliminación de residuos domésticos, la oficina de gestión de residuos local o regional o en su punto de venta.
- Cuando reemplace las cuchillas, tenga cuidado y use guantes protectores, ya que pueden causar daños.
- Si el cable de la fuente de alimentación o el cable de extensión se dañan o se enredan durante el uso, desconecte la fuente de alimentación de la toma de energía y después desenrede el cable. Para evitar cualquier riesgo, tire del cuerpo del enchufe en lugar del cable cuando separe la fuente de alimentación de la toma de energía.
- Comuníquese con el servicio posventa y solicite un técnico profesional para reparar o reemplazar el cable. Al limpiar, inspeccionar si hay daños o comprobar si hay anomalías, el cortacésped debe apagarse y la estación de carga debe desenchufarse de la fuente de alimentación.

1.2 Símbolos y etiquetas

Estudie atentamente los símbolos y las etiquetas de este producto y comprenda su significado:



ADVERTENCIA: Lea el manual de instrucciones antes de operar la máquina.



ADVERTENCIA: No toque la cuchilla giratoria.



ADVERTENCIA: Mantenga una distancia segura de la máquina cuando esté en funcionamiento.



ADVERTENCIA: No se suba en la máquina.



ADVERTENCIA: Use el dispositivo de desactivación antes de trabajar con la máquina o levantarla*.
* El dispositivo de desactivación se refiere aquí al bloqueo de seguridad. Antes de levantar u operar la cortadora, habilite el bloqueo de seguridad presionando MOW+HOME durante más de 3 segundos.



ADVERTENCIA: No está permitido desechar este producto como residuos domésticos normales. Asegúrese de que el producto se recicle de acuerdo con los requisitos legales locales.

2. Descripción general del producto

2.1 Dentro de la caja

Si faltan piezas o hay piezas defectuosas, póngase en contacto con el servicio posventa. Recomendamos conservar los materiales del paquete para futuros transportes y envíos.

• Navimow i2 AWD

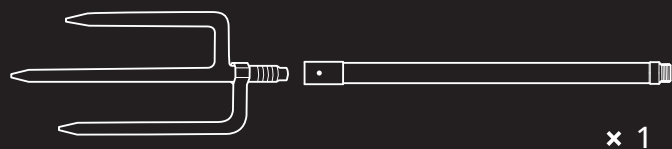
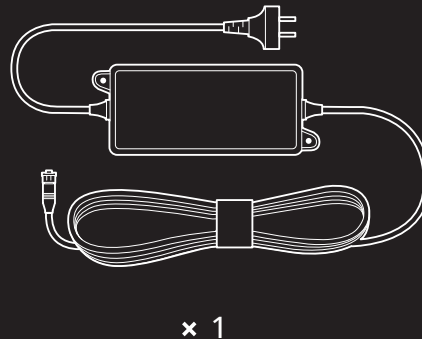
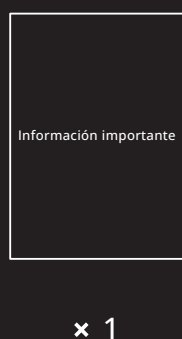
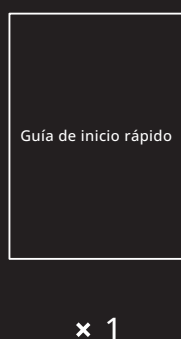
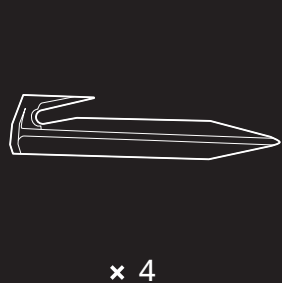
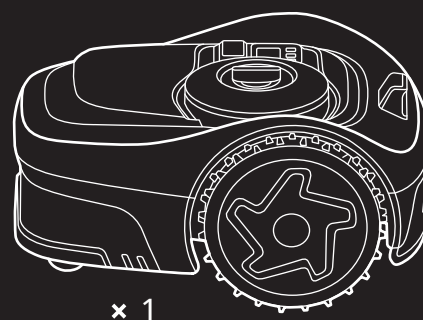
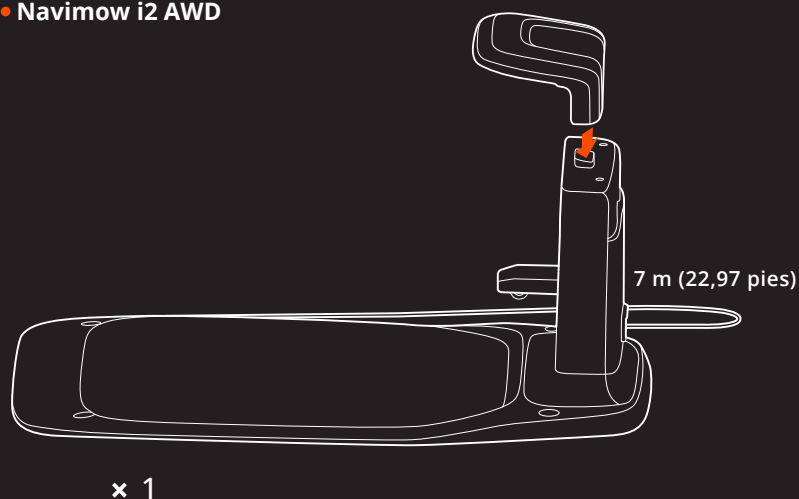

2.2 Piezas y funciones

2.2.1 Cortacésped

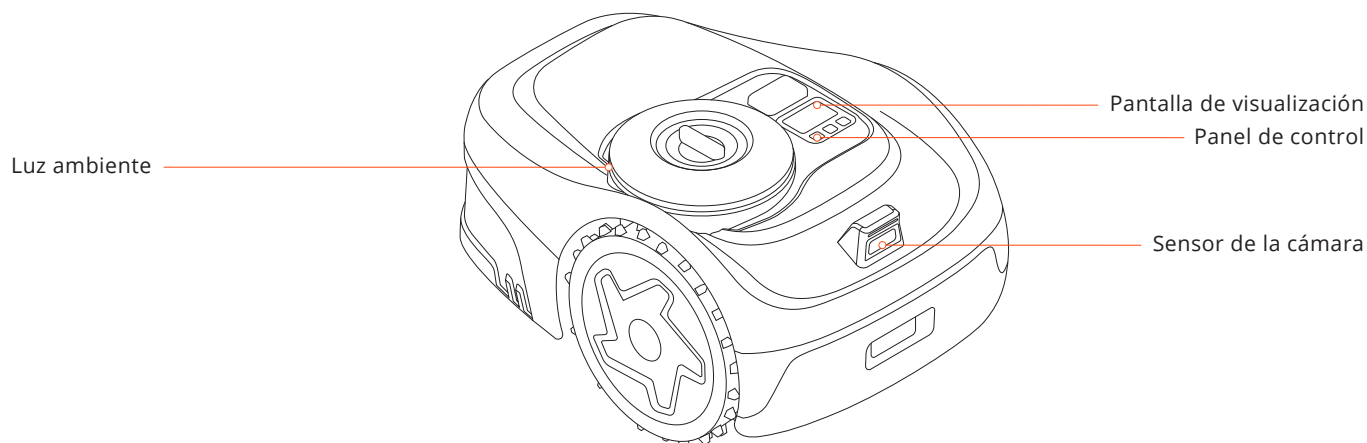

- Panel de control: Utilice los botones para iniciar la siega, bloquear/desbloquear el cortacésped, enviar el cortacésped a recargar y otras operaciones básicas.
- Pantalla de visualización: Muestra el estado del cortacésped, la batería, la conexión de red, la conexión Bluetooth y el estado del bloqueo.
- Luz ambiental: Muestra diferentes estados del cortacésped en función de diferentes efectos de iluminación.
- Sensor de la cámara: Detecta objetos distintos a la hierba para evitar chocar con ellos.

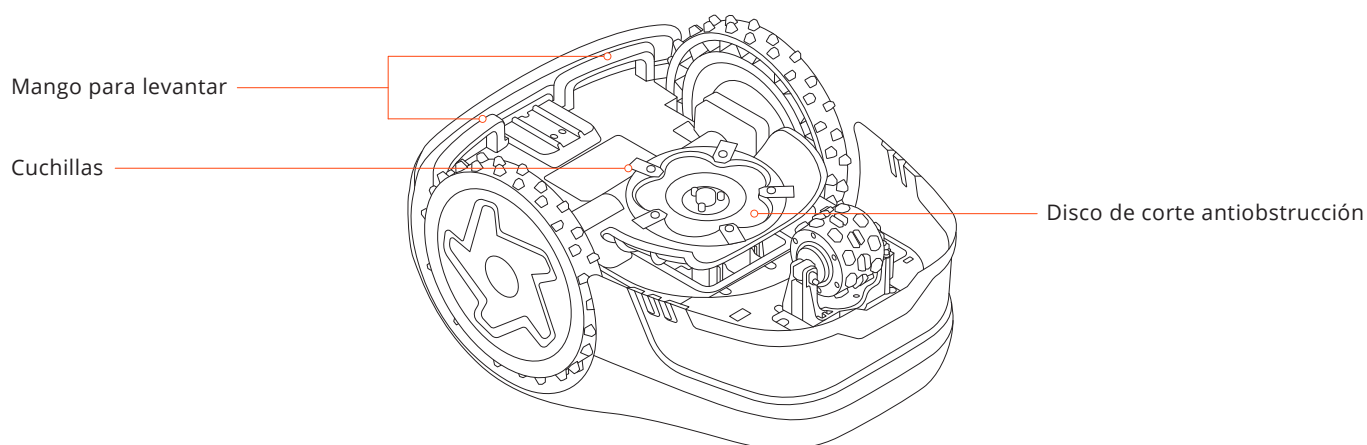

- Mango para levantar: Utilícelo para levantar el cortacésped cuando sea necesario.
- Cuchillas: Las cuchillas pueden girar libremente una vez fijadas al disco de corte. Durante la siega, giran hacia fuera para cortar la hierba. Al chocar contra un obstáculo, se pliegan hacia dentro para protegerse.
- Disco de corte antiobstrucción: Reduce las posibilidades de que los recortes de hierba se atasquen en las cuchillas, para que éstas pueden utilizarse durante más tiempo.

2.2.2 Pantalla y control

Icono con luz encendida	Significado	
Nivel de la batería		50%–100% Verde sólido
		20%–49% Amarillo sólido
		5%–19% Rojo sólido
		Menos de 5% Rojo parpadeante. Cuando el nivel de batería es bajo, el cortacésped vuelve a la estación y se carga.
Bloqueo por código PIN		Cortacésped bloqueado. Por favor, introduzca el código PIN para desbloquearlo, de otra forma, el cortacésped no podrá funcionar.
Conexión de red		Conectado a internet vía Wi-Fi o red celular.
Bluetooth		Conectado por Bluetooth.
Indicador de la cuchilla		El disco de la hoja está girando. Por favor, manténgase alejado.
Pantalla del panel	Cartografía	
	Progreso del corte	
	Nivel de la batería	
	El cortacésped está parado	

Operación básica	Instrucción
Encender	Pulse OK (Aceptar).
Apagar	Pulse y mantenga pulsado OK por 3 segundos. El cortacésped no se puede apagar cuando está en la estación de carga. Cuando el cortacésped está apagado, escuchará un sonido; la pantalla del cortacésped y la luz ambiental estarán apagadas.
Empezar a cortar	Presione MOW (Cortar) y después OK (Aceptar).
Detiene el funcionamiento del cortacésped	Presione STOP (Parar).
Envía al cortacésped a la estación de carga	Pulse HOME (Inicio) y después OK (Aceptar).
Reinicie el cortacésped	Apáguelo primero, luego pulse OK, o empuje el cortacésped hacia la estación de carga.
Bloquea el cortacésped	Pulse y mantenga pulsados MOW+HOME durante 3 segundos.
Desbloquea el cortacésped	Introduzca el código PIN.
Fuerza el reinicio del cortacésped	Pulse OK por más de 10 segundos.

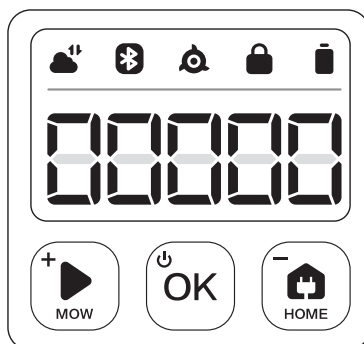

2.2.3 Código PIN

Si el cortacésped ha sido bloqueado, introduzca el código PIN antes de operarlo. El código predeterminado es 0000. Pula MOW o HOME para cambiar el número y pulsa OK para confirmarlo. Puedes cambiar el código PIN aumentando o disminuyendo los números en el panel de control.

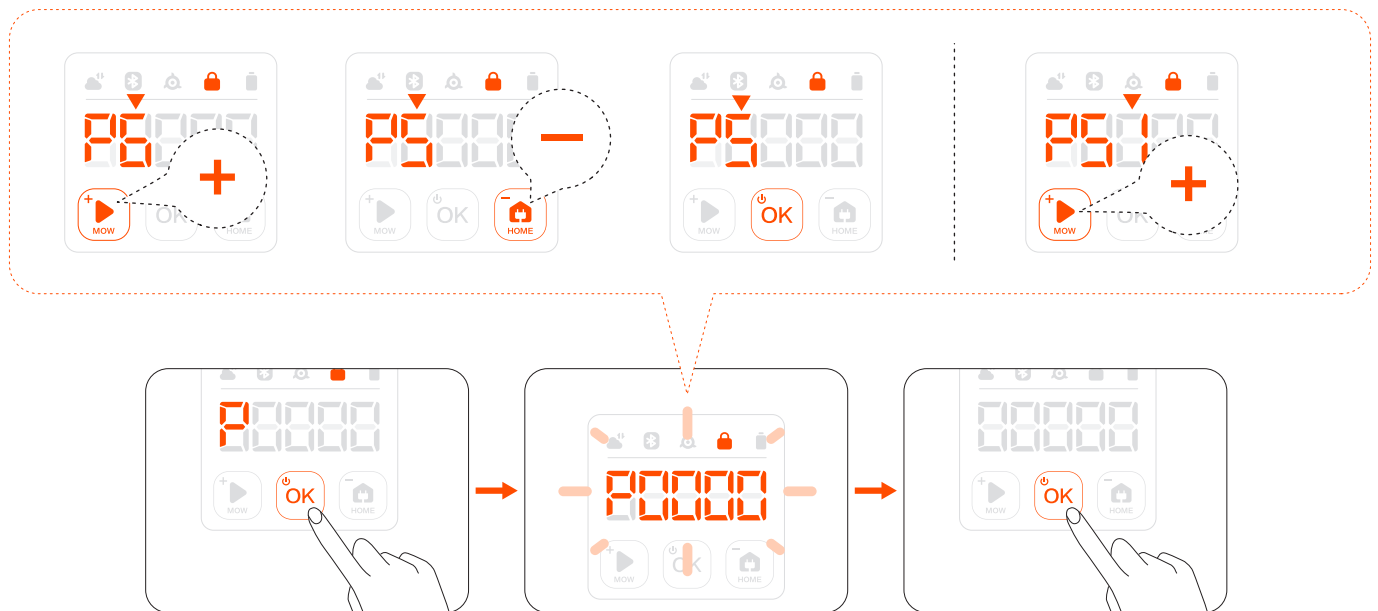

2.3 Especificaciones

		i206 AWD	i210 AWD
Información básica	Dimensiones: Largo x Ancho x Alto	21,4 x 15,1 x 11,2 pulgadas (70 x 55 x 31 cm)	
	Peso neto (batería incluida)	28,7 kg (26,56 lb)	28,7 kg (27,12 lb)
Parámetros de la cortadora	Área de corte recomendada	Cerca de 0,15 acres (607,02 m ²)	Alrededor de 0,25 acres (1011,714 m ²)
	Tiempo típico de siega Por carga completa[1]	Cerca de 60 min	Cerca de 120 min
	Capacidad de área por hora	0,03 acres/h (121,41 m ² /h)	
	Ancho de corte	7,1 pulgadas (18 cm)	
	Altura de corte	2 - 3,6 pulgadas (3 a 6 cm)	
	Tiempo de carga	Cerca de 60 min	Cerca de 120 min
Emisiones de ruido[2]	Nivel de potencia sonora medido LWA	59 dB(A)	
	Incertidumbres de potencia sonora KWA	3 dB (A)	
	Nivel de presión sonora LpA	51 dB (A)	
	Incertidumbres de presión sonora KpA	3 dB (A)	
Condiciones de trabajo	Temperatura de trabajo	0-40°C (32-104°F); se recomienda 10-35°C (50-95°F)	
	Temperatura de almacenamiento	-20-50°C (-4-122°F); se recomienda 10-35°C (50-95°F)	
	Clasificación IP	IP66 para el cuerpo del cortacésped y la estación de carga IP67 para adaptador de corriente	
	Inclinación máxima dentro del área de trabajo	45 %	
	Inclinación máxima en el límite	45 %	
Motor de cuchilla	Velocidad nominal	2500/min	
Paquete de batería	Tipo de batería	Batería de iones de litio	
	Tensión nominal	21,6 V CD	
	Capacidad nominal/energía	2,55 Ah / 55 Wh	5,1 Ah / 110 Wh
Fuente de alimentación	Voltaje de entrada	100-240 V CA	
	Voltaje de salida	32 V CD MAX	
	Corriente de salida	2,5 A MAX	
	Longitud del cable	23 pies (7,01 m)	
Estación de carga	Voltaje de entrada	32 V CD	
	Corriente de entrada	2,5 A MAX	
	Voltaje de salida	32 V CD	
	Corriente de salida	2,5 A MAX	
	Indicador	LED	

[1] Probado a una velocidad de corte estándar con una batería totalmente cargada a una temperatura ambiente de 25°C (77°F) mientras se siega un césped cortado recientemente. El producto puede cortar más por hora en áreas abiertas que en céspedes pequeños separados. Cuando la hierba está húmeda o es larga, la capacidad de trabajo es menor. Cuanto más plana sea la superficie del césped, mayor será la capacidad de trabajo.

[2] Las declaraciones de emisión de ruido se ajustan a la norma EN 50636-2-107.

2.4 Accesorios (Se venden por separado)

2.4.1 Navimow Garage S

Navimow Garage X es totalmente compatible con Navimow i2, ya que no bloquea las señales GPS ni la conectividad de red. El garaje ofrece protección adicional contra el sol y la lluvia. La cubierta abatible permite un fácil acceso al panel de control para que pueda manejar el cortacésped en la estación de carga.

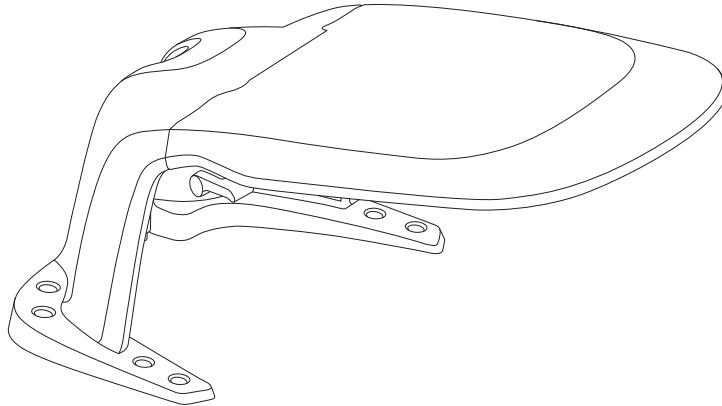

2.4.2 MowGate

MowGate es un accesorio inteligente que se instala en una abertura de una valla. Cuando el cortacésped se acerca a la MowGate, ésta se abre automáticamente y vuelve a cerrarse después de que el cortacésped la haya atravesado.

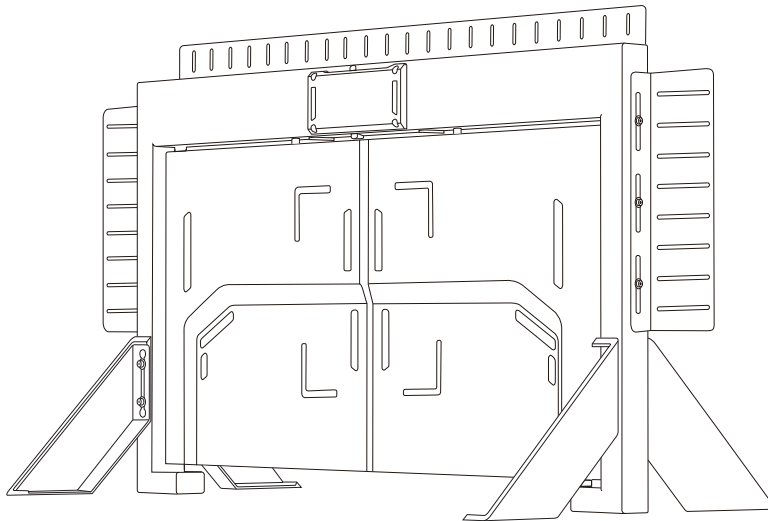

2.4.3 Otro

Los siguientes accesorios también son compatibles con Navimow i2 AWD:

- Conjunto de cuchillas Plus
- Cable de extensión de antena
- Kit de montaje de antena

3. Instalación

3.1 Antes de empezar

Cargue el cortacésped por primera vez

Un cortacésped nuevo puede tener la batería baja tras mucho tiempo de almacenamiento. Cargue completamente el cortacésped antes del primer uso. Coloque el cortacésped en la estación de carga. Asegúrese de que la regleta de carga del cortacésped y la regleta de contacto de la estación de carga hagan buen contacto.

3.2 Active el cortacésped

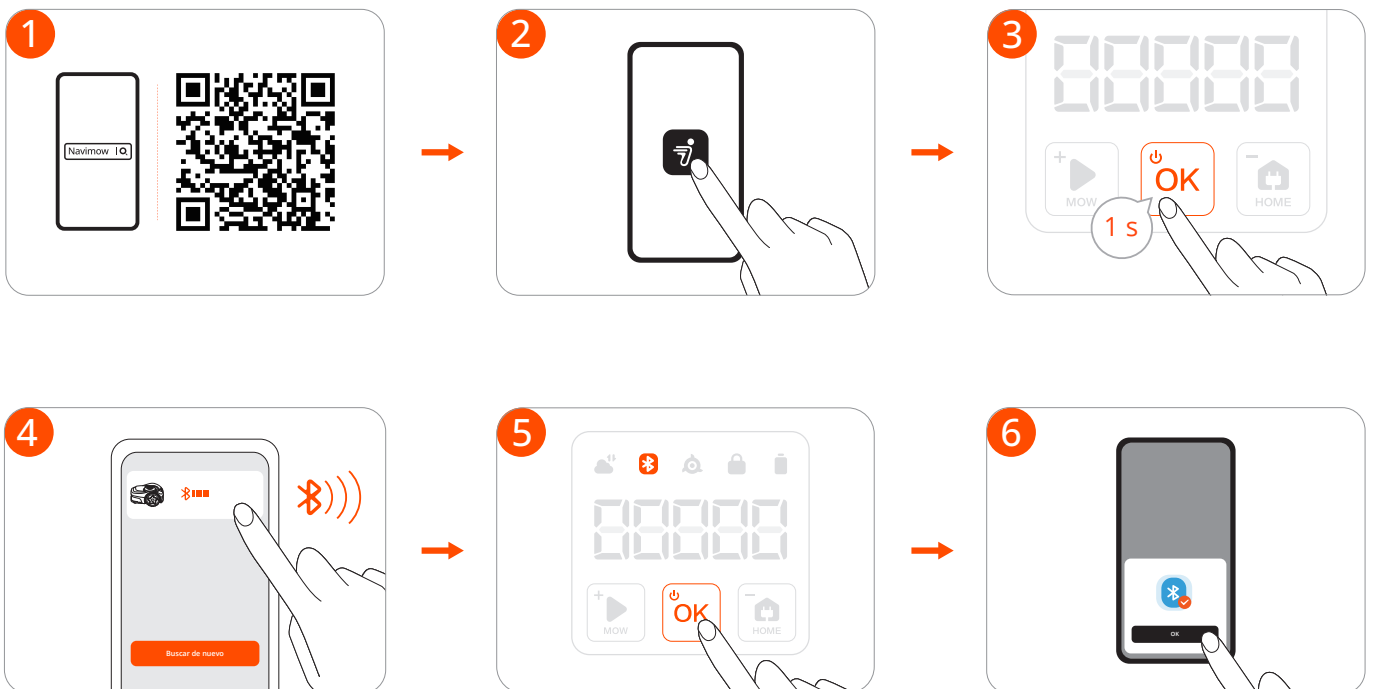
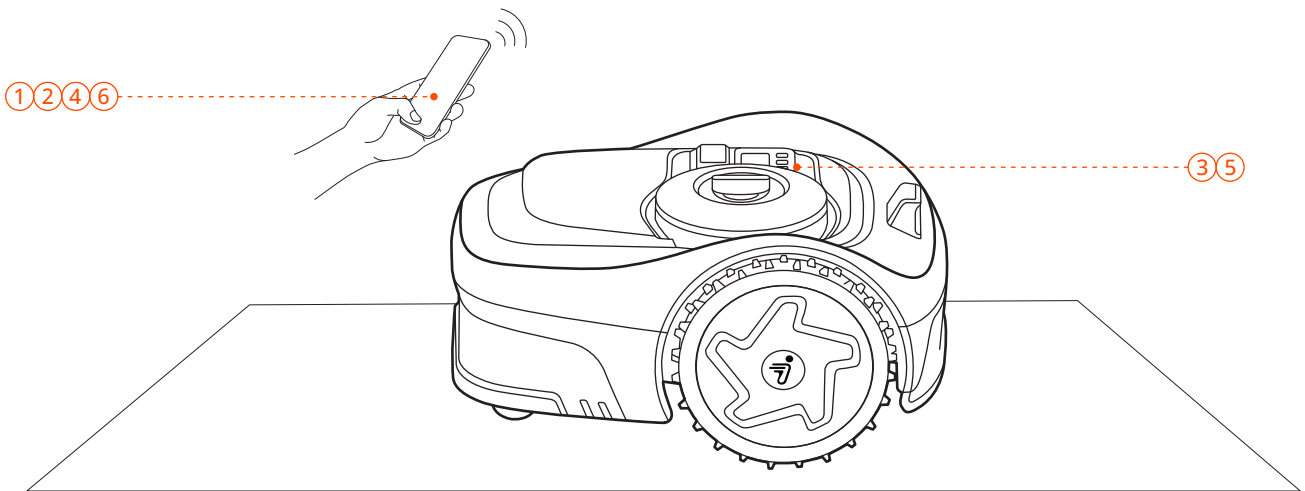

3.3 Active el servicio Network RTK (recomendado)

Network RTK es un servicio de posicionamiento basado en la tecnología de red RTK que proporciona datos de corrección GPS de alta precisión sin necesidad de instalar una antena en su jardín.

Al recibir señales de corrección en tiempo real a través de la red móvil, el cortacésped logra un posicionamiento preciso en todas las zonas dentro de la cobertura de la red.



Durante la activación inicial del cortacésped:

- Si el servicio Network RTK es compatible en su zona, el servicio se activa automáticamente y es gratuito. No se requiere ninguna configuración adicional ni instalación de hardware.
- Si el servicio Network RTK no es compatible en su zona, no se activará. Sin embargo, es posible que este servicio reciba soporte más adelante durante su uso. Una vez que esté soportado, vaya a Inicio > Ajustes > Funciones avanzadas > EFLS NRTK> Modo de posicionamiento y cambie de RTK local a Network RTK.

3.4 Instale la antena (opcional)

Si el servicio Network RTK no es compatible en su zona, instale la antena con las herramientas que se proporcionan en la caja del cortacésped.

Elija una zona abierta sin paredes que bloqueen la vista en ninguna dirección. Asegúrese de que el cielo directamente sobre la antena no esté obstruido por árboles ni tejados.

Si no encuentra un lugar adecuado en el suelo, utilice el kit de montaje de antena para montar la antena en una pared o tejado para patios más complejos.

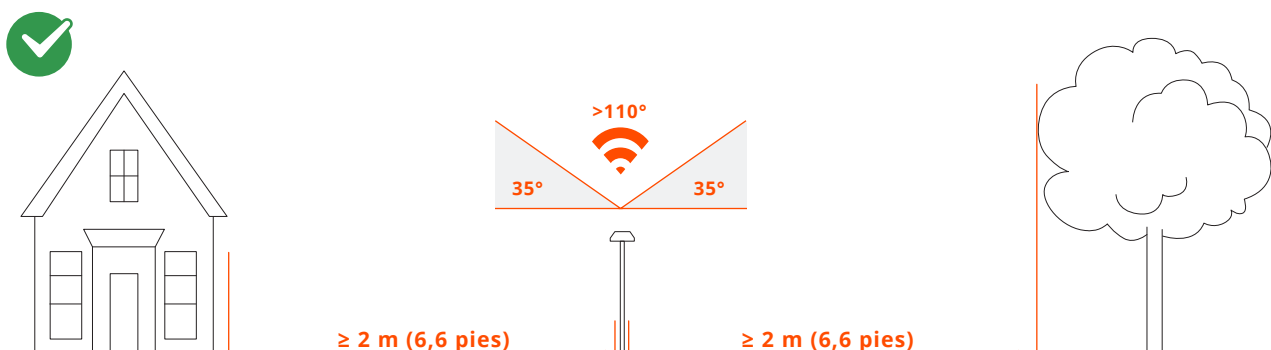



2 m (6,6 pies)



2 m (6,6 pies)

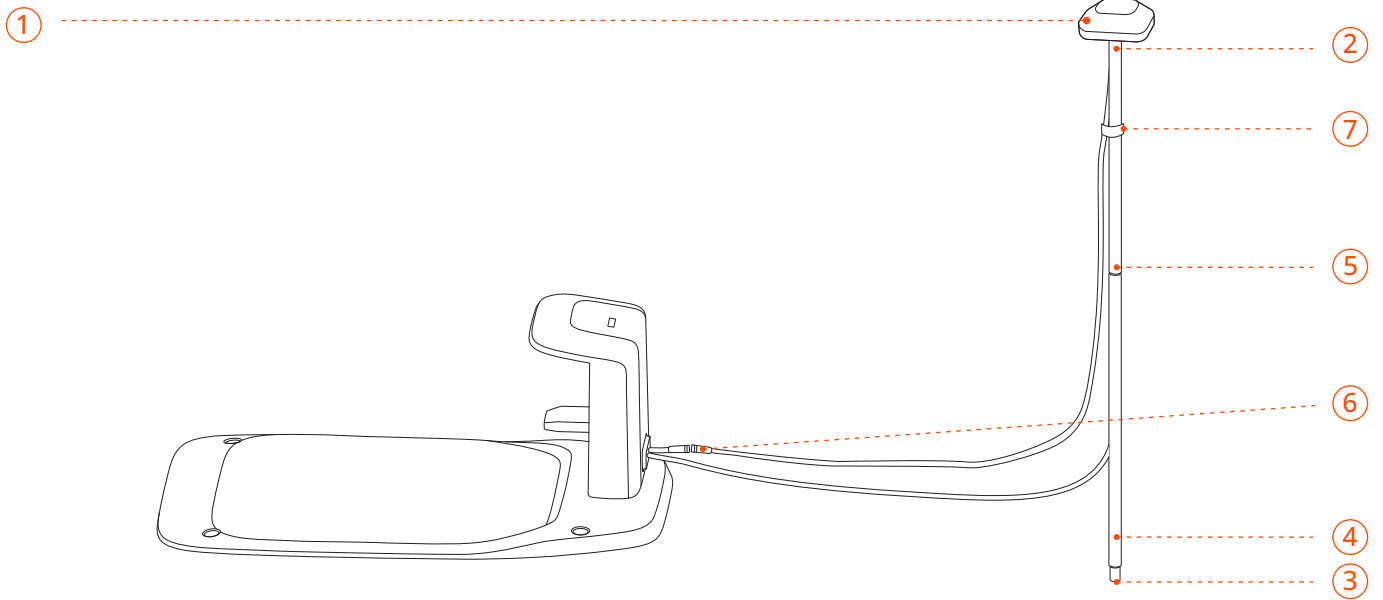
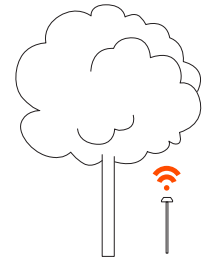

1

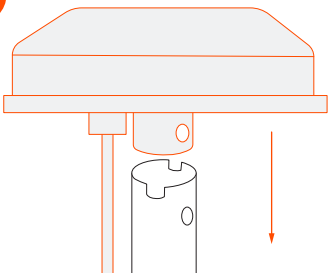

Conecte la cabeza de la antena al tubo.

2

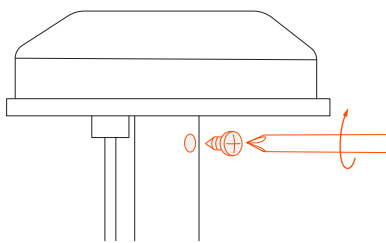

Use un tornillo para asegurarlo.

3

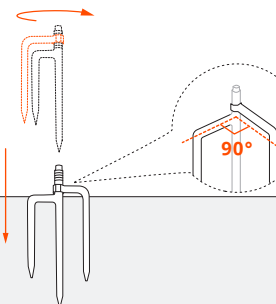

Despliegue la pica de tierra de tres puntas y hágala penetrar en el suelo para anclarla.



3.5 Reemplace la estación de carga

Instale la estación de carga sobre una superficie blanda y plana. Instale la estación de carga en un terreno blando y plano, a nivel del césped.

Elija una zona abierta sin bloqueos de señal dentro de un radio de 2 m (6,6 pies). Mantenga la estación de carga alejada de rociadores, fuentes, subestaciones, generadores y otras fuentes de agua o interferencias electromagnéticas.

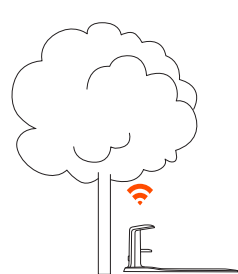
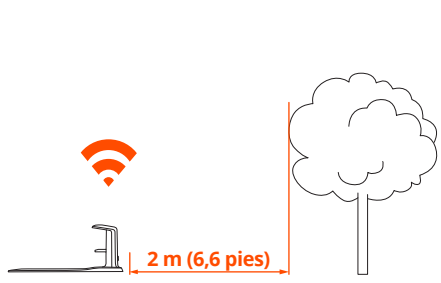
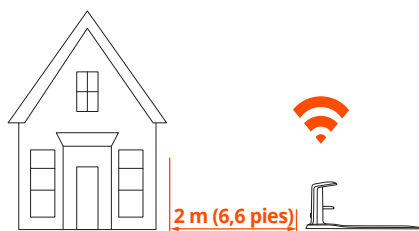

Empuje el cortacésped hacia la estación de carga, conecte el cable y enchúfelo a un tomacorriente.

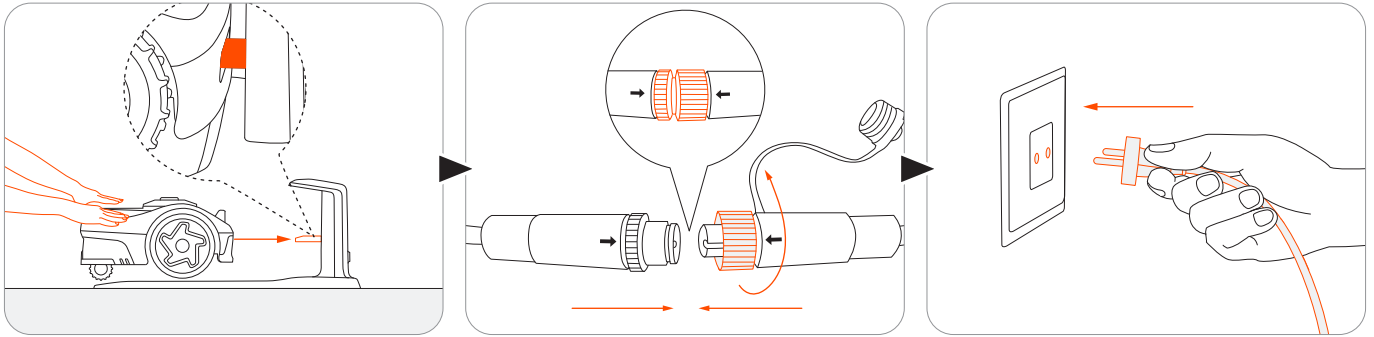

Espere a que la luz del cortacésped se ponga verde.

Si la luz roja se ilumina, compruebe si la estación de carga está correctamente enchufada.

Si la luz parpadea en amarillo durante más de 5 minutos, cambie la ubicación de la estación de carga (para usuarios de la Network RTK) o cambie la ubicación tanto de la antena como de la estación de carga (para usuarios de la antena).

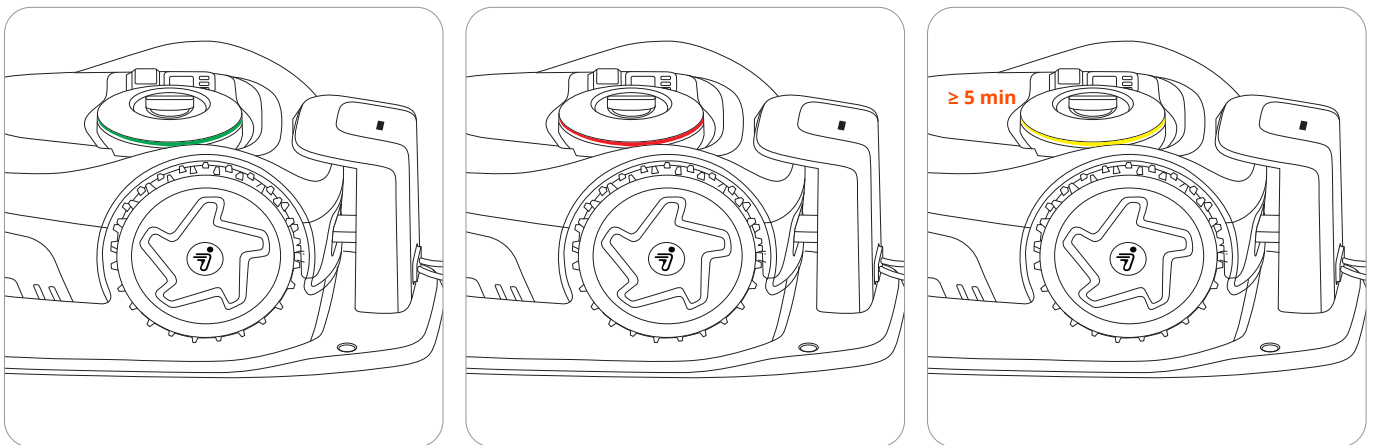

Finalmente, ancle la estación de carga al suelo. Use las clavijas para sujetar el cable a tierra.

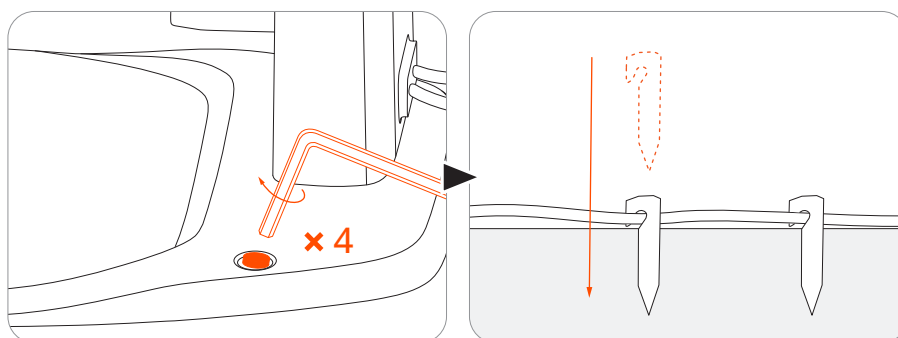

3.6 Actualice Navimow OS

Vaya a **Inicio > Ajustes > Mis dispositivos > Actualización de software**. Actualice el sistema operativo Navimow a la última versión. Durante este proceso, no apague el cortacésped ni realice otras operaciones.

4. Operación

4.1 Crear el mapa

4.1.1 Preparativos

Despejar su césped

Retire los restos, montones de hojas, juguetes, cables, piedras y otros obstáculos de su césped. Asegúrese de que los niños y los animales de compañía estén fuera del césped. Corte las malas hierbas y el césped crecido, mantenga el césped a una altura de 9 cm (3,6 in) o menos.

Prepare su cortacésped

Asegúrese de que el cortacésped está encendido y se ha conectado a su teléfono a través de Bluetooth.

NOTA: Si el cortacésped está bloqueado, introduzca el código PIN para desbloquearlo.

4.1.2 Mapeo automático

Marque la primera zona de siega de su césped

1. Conduzca de forma remota el cortacésped hasta el área de césped más cercana.
2. Toque Marcar esta zona en la pantalla cuando el cortacésped llegue al primer césped. Manténgase a menos de 6 m (19,7 pies) del cortacésped al controlarlo.

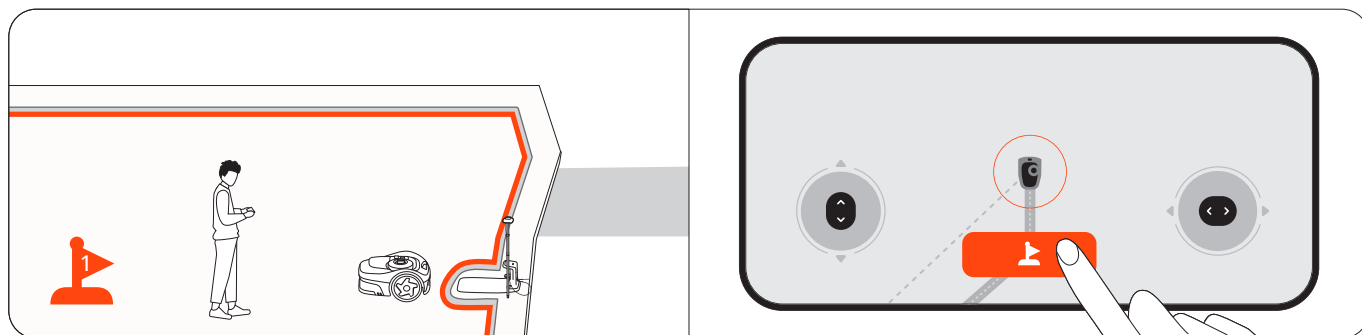

Marque otras zonas de siega en su césped (si procede)

1. Conduzca de forma remota el cortacésped hasta la siguiente área de césped.

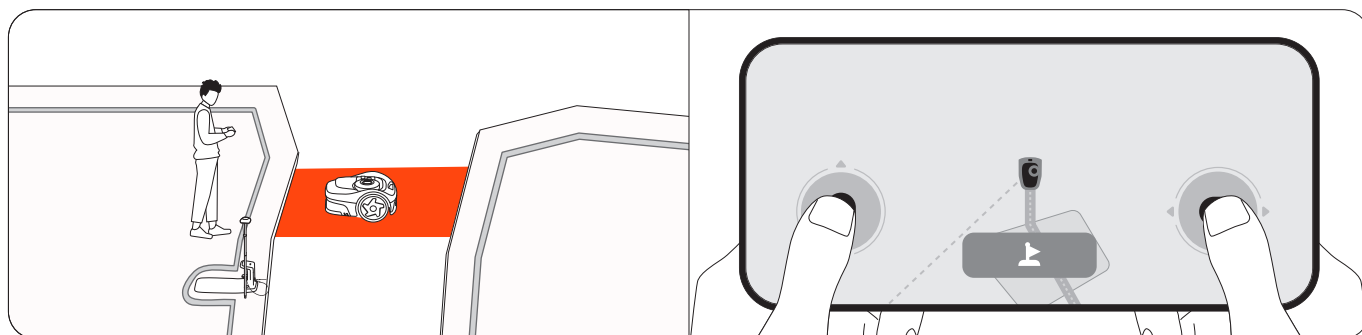

2. Toque 'Marcar esta zona' en la pantalla cuando el cortacésped llegue al césped. Al hacerlo, se creará automáticamente un canal entre zonas. Evite los desvíos o los caminos estrechos e irregulares con obstáculos cuando controle el cortacésped. Recomienda marcar todas las zonas para lograr una alta eficiencia de mapeo.

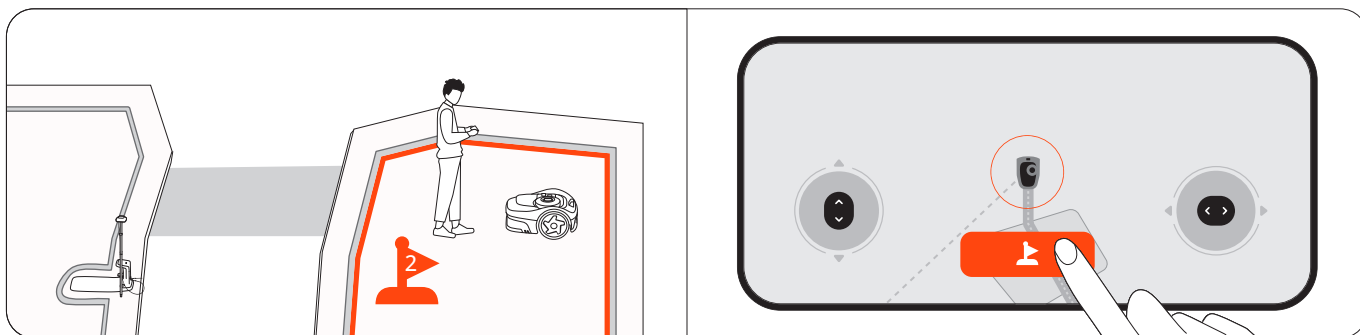

3. Repita los pasos 1 y 2 para marcar más zonas.
4. Pulse "Hecho" cuando termine de marcar todas las zonas.

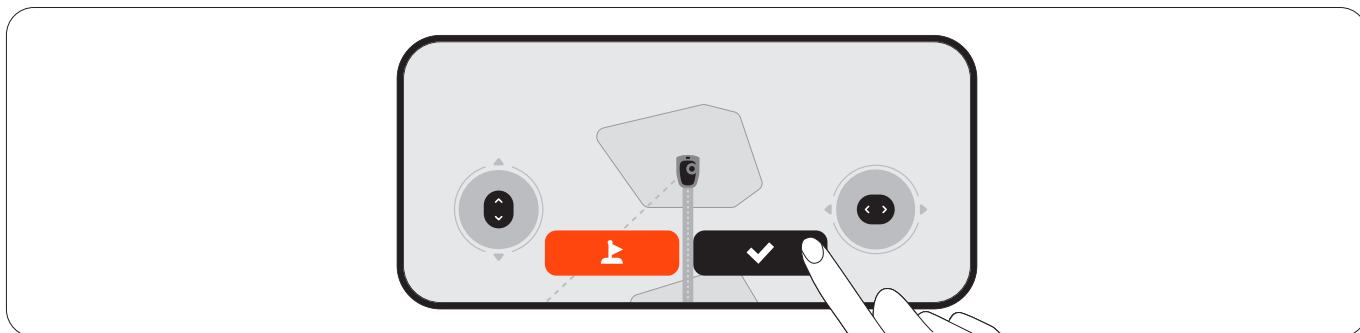

Mapeo automático

El cortacésped cartografiará automáticamente todas las zonas en orden inverso a como fueron marcadas. No es necesario que mantenga el teléfono conectado al cortacésped durante este proceso, así que no dude en dejarlo. Una vez creado el mapa, recibirá una notificación y el cortacésped volverá automáticamente a la estación de carga.

4.1.3 Mapeo manual

Si prefiere crear un mapa bajo su control, guíe el cortacésped por el borde de un césped para crear su límite.

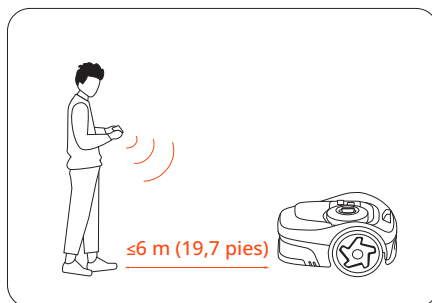

Busque un punto de partida en el borde del césped. Camine detrás del cortacésped y manténgase a una distancia máxima de 6 m (19,7 pies) del cortacésped.

NOTA: Siga una línea recta con un ángulo de giro suave no inferior a 90°.

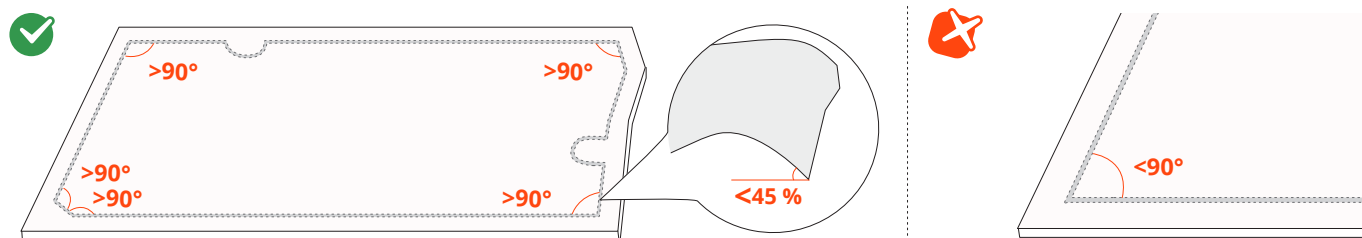

4.1.4 Elementos del mapa

Añada elementos a su mapa mediante Inicio > Ajustes > Gestión del mapa.



Icono	Elementos del mapa
	Frontera
	Isla fuera de límite (isla BioLife)
	Canal
	Zona de desconexión de VisionFence
	Garabato
	MowGate

Frontera

Una frontera es una línea virtual que define el borde de una zona de corte. Puede crear hasta 20 zonas de siega. Una zona se crea automáticamente después de trazar las fronteras de un área de trabajo. Puede seguir creando más zonas y conectarlas con canales.

Zona aislada

Si un césped no está conectado a ningún otro y el cortacésped no puede llegar hasta allí por sí solo, este césped se crea como zona aislada. Para segar en una zona aislada, lleve el cortacésped allí, pulse el botón MOW del cortacésped. Para recargar el cortacésped después de cortar, llévelo a la estación de carga.

NOTA: Sólo se admiten tareas de siega puntuales en zonas aisladas.

Isla fuera de límite (isla BioLife)

La isla fuera de límite es una zona que desea que el cortacésped evite mientras corta, como parterres, estanques o aspersores. Para los objetos colocados temporalmente en las zonas de corte, como trampolines o parrillas, puede establecer su ubicación como una isla fuera de límite y eliminarla una vez que los objetos se hayan retirado del césped. Las islas fuera de límite también se denominan islas BioLife. Cree islas BioLife donde la hierba y las plantas puedan crecer de forma natural para abejas, mariposas y erizos.

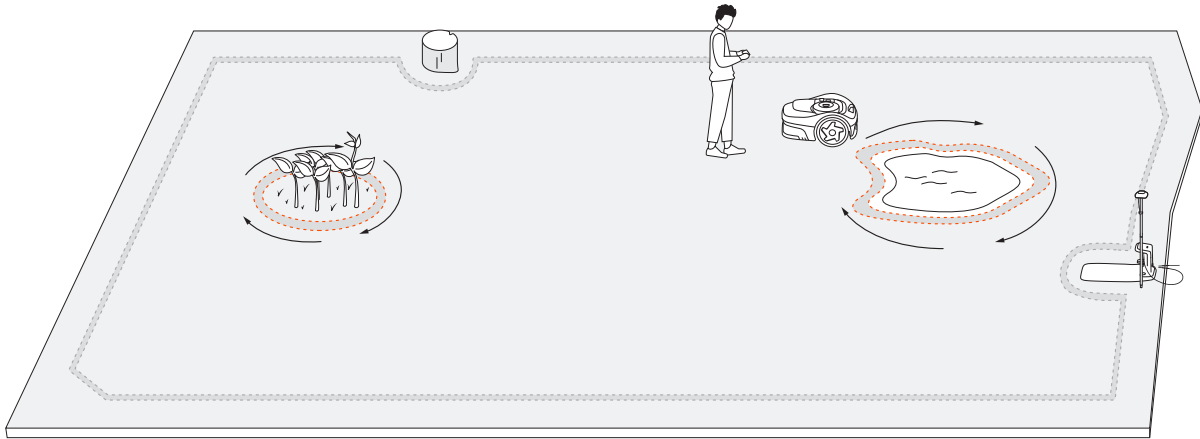

Canal

Los canales son caminos que conectan dos zonas de siega separadas o que conectan el borde de un césped con la estación de carga.

Para el Mapeo automático, los canales se crean automáticamente cuando guía al cortacésped para que vaya de una zona a otra.

NOTA: - El canal debe ser más ancho que 1 m (3,3 pies)

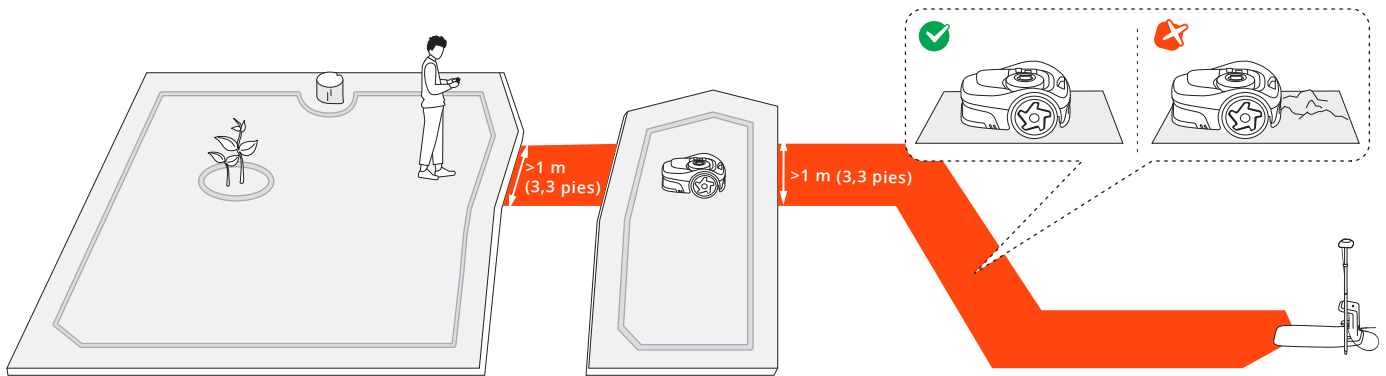

Zona de desconexión de VisionFence

Una zona VisionFence-off es un lugar donde el cortacésped apaga automáticamente el sensor de la cámara utilizado para evitar obstáculos. El cortacésped pasará directamente a través en lugar de apartarse. Establezca una zona de exclusión VisionFence para lugares como caminos de piedra o agujeros de servicios públicos, por los que necesita que pase el cortacésped para realizar un corte a fondo. Puede ajustar el tamaño de una zona de exclusión de VisionFence, moverla a otro lugar o eliminarla.

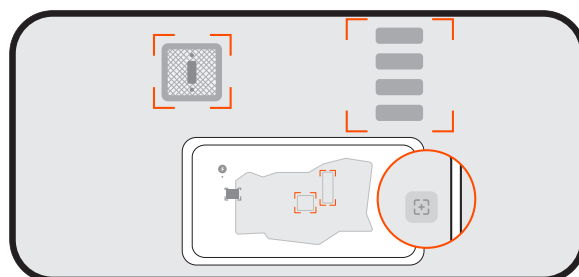

Garabato

Un garabato es un diseño o dibujo divertido que puede crear en el césped con el cortacésped. Al elegir un diseño (un logotipo o una combinación de letras y números) y una ubicación, el cortacésped dejará esa parte del césped sin cortar. Una vez segado el resto del césped, aparecerá el garabato. Puede decidir cuántos días durará el garabato. Después, el cortacésped pasará por encima completamente.

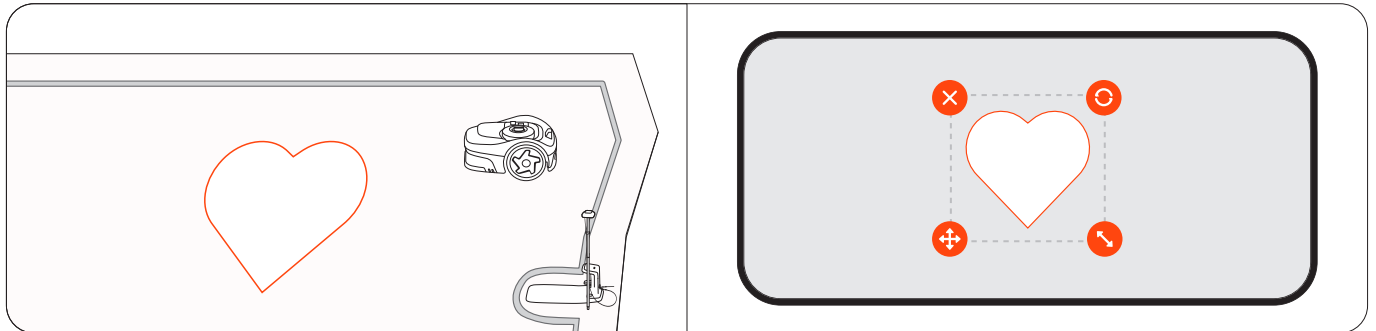

4.2 Segar

4.2.1 Cómo siega Navimow

Siega a lo largo del límite y alrededor de las islas fuera de límite

Su cortacésped corta el límite cuando inicia una tarea de corte, y roza las islas fuera de límites cuando corta dentro del césped. Si el entorno es complejo, para evitar riesgos, puede desactivar el 'Cortado de bordes' en **Gestión del mapa > Edición > Cortado de bordes** para cada zona.

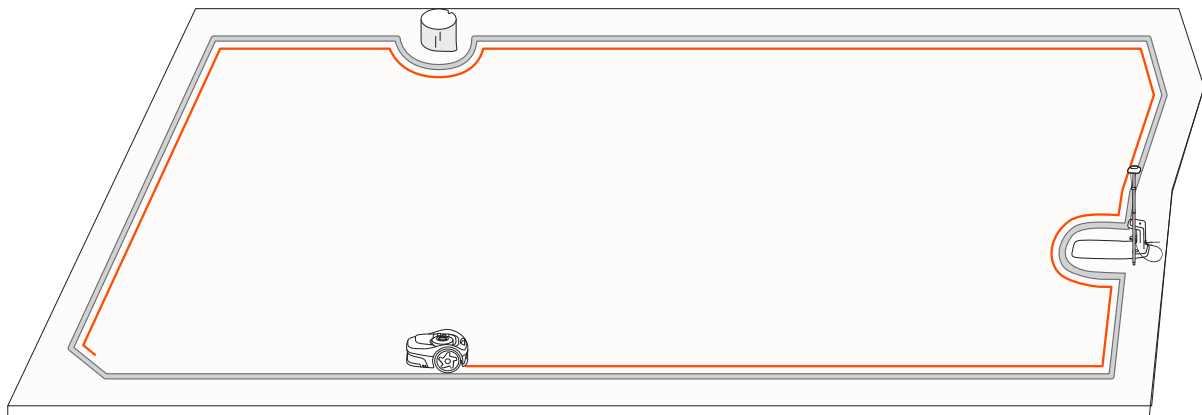

Siega con patrones sistemáticos

Dentro del área de trabajo, el cortacésped siega el césped siguiendo una trayectoria inteligente y eficaz. Al cortar el césped en líneas rectas largas y con menos curvas, se completa el césped más rápido y con mayor fluidez. Para evitar patrones visibles, el cortacésped cambia de dirección al inicio de cada tarea de corte, asegurando un aspecto de césped más uniforme con el tiempo. Cuando el cortacésped corta hierba alta y densa, se ralentiza automáticamente para obtener resultados óptimos en el corte.

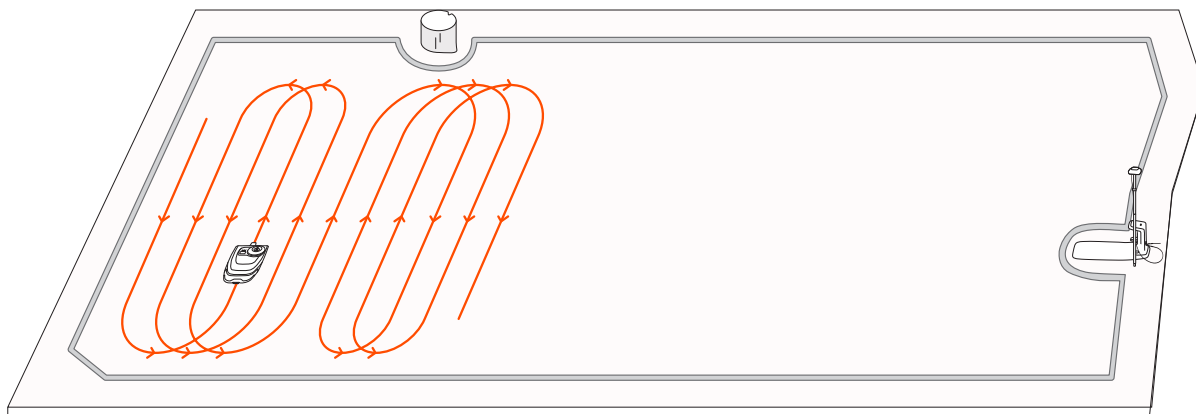

4.2.2 Gestionar varias zonas

Puede crear múltiples zonas para su mapa, cada zona con su propio nombre único, una dirección de siega personalizada, y un calendario de siega específico.

Renombrar zonas

1. Toque para seleccionar una zona.
2. Toque "Editar" y personalice los ajustes de la zona seleccionada.
Toque el icono "Renombrar" para poner nombre a la zona.

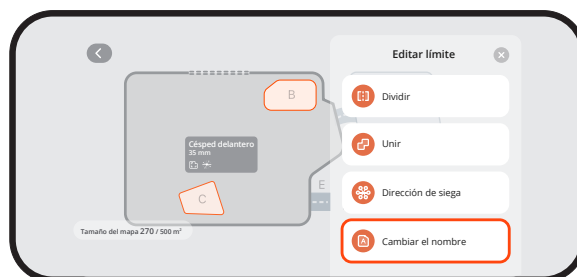

Personalizar las direcciones de siega

El cortacésped puede cambiar automáticamente su dirección de siega según su elección desde **Gestión del mapa > Editar > Dirección de siega**. Puede elegir una o más direcciones para que el cortacésped cambie la dirección de siega cada vez que termine una ronda de siega.

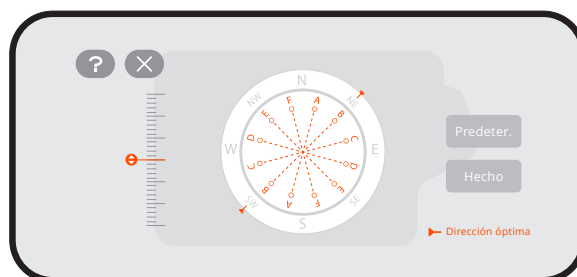

Crear o modificar programas de siega

1. Ir a **Inicio > Configuración > Programa de siega**.
2. Seleccione un día para establecer un horario.
3. Establezca la hora de inicio y la hora de finalización del programa.
4. Seleccione a qué zona(s) se aplicará la programación.
5. Toque Confirmar para guardar la configuración.

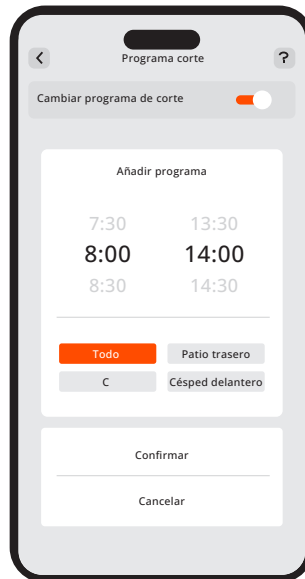

Activar o desactivar programas de siega

Puede desactivar los programas de corte si no quiere que el cortacésped los siga.

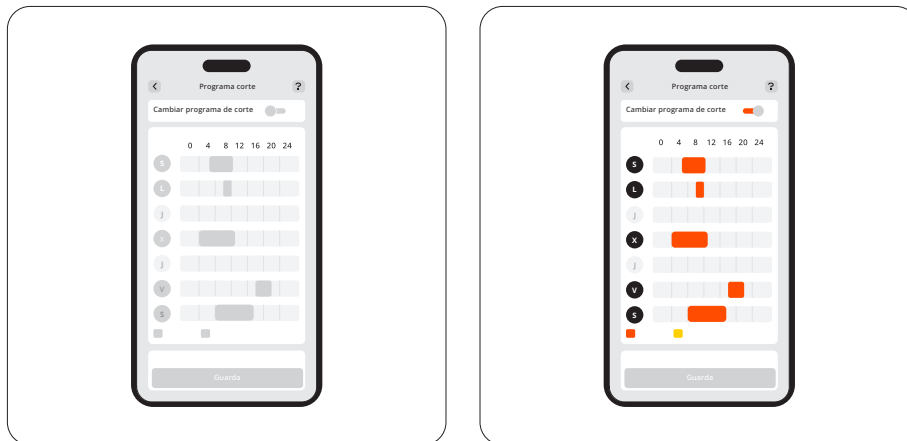

Cómo dividir y fusionar zonas

Para dividir una zona en otras más pequeñas, controle manualmente el cortacésped para cortar una zona en dos. Vaya a la página de Gestión del mapa, seleccione una zona y seleccione Dividir en Editar. Las nuevas zonas seguirán la misma configuración que la antigua.

Para unir varias zonas en una, vaya a la página de Gestión del mapa, seleccione una zona, seleccione Unir en Editar, elija una zona adyacente y únalas. Sólo puede unir dos zonas cada vez. La nueva zona seguirá la configuración predeterminada y podrá personalizarla si es necesario.

4.3 Funciones básicas

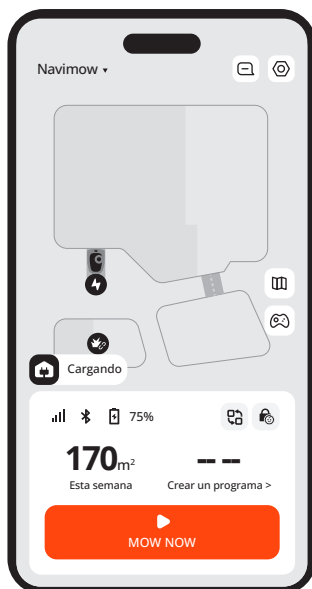

4.3.1 Pantalla de inicio de la aplicación

La pantalla de Inicio es donde puede ver el estado del cortacésped, comprobar el progreso del trabajo, iniciar o detener la siega y enviar el cortacésped a casa.

Icono	Descripción
Navimow ▾	Cambie a otro cortacésped
	Ver notificaciones y ajustes relacionados con el cortacésped
	Gestión mapa
	Controle manualmente el cortacésped para segar
	Conectividad Bluetooth. Cuando esté desconectado, pulse para volver a conectarlo
75%	Nivel de batería y estado de carga
	Cambiar a escenarios específicos: Aplique rápidamente ajustes específicos a su cortacésped para los modos Vacaciones y Reposo
	Bloqueo para niños desactivado/activado (se muestra por defecto)
	Bloqueo de seguridad desactivado/activado (se muestra después de bloquear el cortacésped mediante los botones del cortacésped)

4.3.2 Tienda Navimow

Puede navegar por la Tienda Navimow y comprar accesorios oficiales, unirse a Navimow Circle y ganar puntos para obtener descuentos.

4.3.3 Mina

Desde la pestaña Mina, puede cambiar la configuración de la cuenta y la configuración general (idioma, unidades, etc.), ponerse en contacto con el servicio de atención al cliente para obtener ayuda y encontrar guías de instrucciones.

4.3.4 Otros ajustes del dispositivo

Ajustes de red

Compruebe la conexión actual y elija cómo se conecta el cortacésped a una red: sólo a través de Wi-Fi, sólo a través de 4G, o deje que el sistema cambie entre Wi-Fi y 4G en función de la calidad de la conexión.

Personalización

Luz: Ajuste el nivel de luminosidad del cortacésped cuando trabaje de noche.

Sonido: Elija si el cortacésped habla con voz humana o reproduce efectos de sonido.

Idioma: Elija el idioma que prefiera para la pantalla del cortacésped y los comentarios de voz.

Modo Eco: Para ahorrar energía, la pantalla se apagará después de 10 segundos de desconexión del Bluetooth, y las luces ambientales del cortacésped se apagarán.

Información del dispositivo

Renombrar: Dele a su cortacésped un nombre único.

Información básica: Compruebe el modelo de cortacésped, su número de serie, la fecha de activación, la fecha de caducidad del servicio 4G, el estado de la garantía y la capacidad máxima de siega.

NOTA: Puede comprar y activar su Extensión de Garantía directamente a través de [Inicio > Ajustes > Mis dispositivos > Información del dispositivo > Información básica](#).

Huso horario y país: Establezca su zona horaria y país/región para asegurarse de que los horarios de siega pueden seguir la hora local. Si en su región se aplica el horario de verano, active el horario de verano para que el cortacésped pueda ajustar la hora automáticamente.

Gestión aparato

Uso compartido de dispositivos: Comparta su cortacésped con otros usuarios registrados de la App Navimow. Los usuarios compartidos tienen acceso total para gestionar el cortacésped. Cualquiera de ellos puede cancelar el uso compartido en cualquier momento.

Cambiar/Añadir dispositivo Añada varios cortacéspedes y cambie de uno a otro.

Desvincular dispositivo: Después de desvincularlo, puede optar por conservar o eliminar sus datos de usuario.

4.4 Medidas de seguridad

4.4.1 Antirrobo

La función antirrobo puede localizar con precisión su cortacésped y evitar incidentes, como el robo del cortacésped. Usted puede elegir activar la alarma cuando el cortacésped sea levantado o cruce un límite virtual.

NOTA:

1. Sólo puede utilizarse en una red 4G. Asegúrese de que su servicio 4G no ha caducado.
2. Si la función antirrobo está activada, deberá introducir el código PIN en el cortacésped antes de encenderlo.

Alarma de cortacésped levantado

Esta alarma le avisa si su cortacésped ha sido levantado del suelo durante unos segundos. Cuando se active, oírás una alarma y recibirá una notificación en su aplicación. Para detener la alarma, introduzca el código PIN directamente en el cortacésped. Si necesita llevar el cortacésped a un lugar diferente, se recomienda conectar el teléfono vía Bluetooth de antemano para evitar falsas alarmas.

Alarma de geo-valla

Esta alarma le avisa si su cortacésped cruza un límite designado. Cuando se active, oirá una alarma y recibirá una notificación en su aplicación. Para detener la alarma, introduzca el código PIN directamente en el cortacésped.

Cuando la alarma de geo-valla está activada, puede ajustar el radio de geo-valla y comprobar la ubicación de Navimow en el mapa en tiempo real. Si el cortacésped se queda sin batería y se apaga en el camino de vuelta a la estación de carga, puede encontrar dónde se detuvo a través de la aplicación.

4.4.2 Bloqueo del dispositivo

El bloqueo de seguridad y el bloqueo para niños se utilizan para garantizar la seguridad del cortacésped y evitar maniobras involuntarias. Para activarlas, vaya a **Inicio > Ajustes > Funciones de seguridad > Bloqueo del dispositivo**.

Bloqueo de seguridad

El bloqueo de seguridad evita la activación accidental del cortacésped cuando hay que transportarlo o limpiarlo. Pulse MOW+INICIO durante más de 3 segundos para bloquear el cortacésped. Cuando está bloqueado, el cortacésped permanece inoperativo hasta que usted lo desbloquea con el código PIN.

Bloqueo para niños

El bloqueo para niños impide que niños o animales domésticos accionen accidentalmente el cortacésped tocando los botones mientras está en funcionamiento o en espera. Al activarlo, los botones del cortacésped no responderán al pulsarlos o tocarlos. Puede seguir manejando su cortacésped a través de la App.

4.5 Funciones avanzadas

4.5.1 EFLS NRTK

Modo de posicionamiento

Puede cambiar entre el modo Network RTK y RTK local como fuente de datos de posicionamiento desde **Inicio > Ajustes > funciones avanzadas > EFLS NRTK > Modo de posicionamiento**.

Si Network RTK tiene soporte en su zona tras la configuración inicial, active primero el servicio y luego cambie a él.

Posicionamiento asistido por cámara

La función de posicionamiento asistido por cámara utiliza la tecnología EFLS (Sistema de Localización por Fusión Exacta) para mejorar la precisión del posicionamiento. Esto significa que la cámara se utiliza para recoger elementos visuales que compensan la pérdida de señal GPS en ciertas áreas.

Esto mejora la calidad del mapa y evita que el cortacésped deje césped sin cortar o que se salga de los límites. Una vez activada esta función, la mejora comienza automáticamente una vez que el cortacésped regresa a la estación de carga.

El resultado puede ser uno de los siguientes:

- Mejora de la precisión del mapa: Las fronteras, las islas fuera de límite y los canales se actualizan ahora con un posicionamiento más preciso.
- Fallo en la mejora de la precisión del mapa: El mapa presenta amplias zonas con una señal GPS muy deficiente.

4.5.2 Adaptación a las condiciones atmosféricas

El cortacésped puede reaccionar a la información meteorológica en tiempo real y adaptar sus programas de siega, deteniendo la tarea en curso o retrasando las siguientes. Puede ajustar cómo quiere que reaccione el cortacésped en las siguientes condiciones atmosféricas: lluvia, nieve, calor, escarcha y viento fuerte. Para garantizar un césped sano y una vida útil más larga de su cortacésped, vaya a **Inicio > Ajustes > Funciones avanzadas > Adaptación a las condiciones atmosféricas** para personalizar los ajustes para cada tipo de clima.

4.5.3 VisionFence

Evitar obstáculos en los canales

Con la función Evasión de obstáculos en canal activada, el cortacésped puede "ver" el entorno y se desplaza de forma inteligente evitando activamente obstáculos u otros objetos que se distinguen del suelo. Incluso cuando la señal GPS sea deficiente alrededor del canal, el cortacésped puede pasar gracias a la detección visual.

Respetuoso con los animales

Puede activar el modo "Respetuoso con los animales" para que el cortacésped se mantenga alejado de mascotas y animales pequeños en las proximidades ajustando su trayectoria en tiempo real. Vaya a **Inicio > Ajustes > Funciones avanzadas > VisionFence > Respetuoso con los animales**. Esto evita daños accidentales a animales salvajes como los erizos, y reduce la posibilidad de alarmar o molestar a los animales domésticos cercanos.

4.5.4 Hogar inteligente

Utilice comandos de voz para controlar su cortacésped con dispositivos inteligentes de terceros: Amazon Alexa, Google Assistant.

Vaya a **Inicio > Ajustes > Funciones avanzadas > Hogar inteligente** y siga las instrucciones para añadir su Navimow a un dispositivo doméstico inteligente.

4.5.5 Sistema de control de tracción (TCS)

El Sistema de control de tracción mejora la estabilidad y la movilidad del cortacésped, para que pueda enfrentarse con facilidad a terrenos húmedos o con barro y otros terrenos complejos. Esto también reduce las posibilidades de que el cortacésped se atasque y evita daños en el césped. ActíVELO desde **Inicio > Ajustes > Sistema de control de tracción** para una experiencia de siega más suave.

5. Mantenimiento

Mantenga el cortacésped limpio y las cuchillas en buen estado para un mejor rendimiento y una mayor vida útil. Inspecciónelo y dele mantenimiento frecuentemente; sustituya cualquier pieza dañada o desgastada.

Compruebe las horas de uso y las horas de trabajo restantes de las piezas del cortacésped desde **Inicio > Ajustes > Mantenimiento y herramientas > Mantenimiento de piezas.**

5.1 Limpieza

⚠ **ADVERTENCIA**

- Antes de limpiar o dar la vuelta al cortacésped, apáguelo.
- NO realice el mantenimiento en sandalias ni descalzo. Lleve siempre pantalones largos y calzado de trabajo.

Exterior del cortacésped

Utilice un cepillo suave o un paño para limpiar el exterior del cortacésped. NO utilice alcohol, gasolina, acetona ni otros disolventes corrosivos o volátiles, ya que pueden dañar la superficie y la estructura interna del cortacésped.

Objetivo de la cámara

Si el objetivo de la cámara está manchado, utilice un paño limpio y limpie suavemente la suciedad o las manchas.

Puerto de carga

Compruebe que no haya suciedad ni hierba en el puerto de carga. Límpielo oportunamente para evitar problemas de carga.

Chasis y discos de corte

Use un cepillo o una manguera de agua para limpiar las partes sucias.

NOTA: NO use un limpiador de alta presión. El agua a alta presión puede filtrarse en las juntas y dañar las piezas electrónicas y mecánicas.

Asegúrese también de que el disco de corte gira libremente y que las cuchillas pueden girar libremente.

Ruedas

Si se quedan atascadas con hierba y restos, enjuague con una manguera de agua.

Estación de carga

Retire los residuos y el barro, y asegúrese de que la regleta de contactos, el cable de alimentación y su cable de extensión no estén dañados.

5.2 Reemplace las cuchillas

Para un uso regular, sustituya todas las cuchillas y sus tornillos cada 1-2 meses para garantizar un corte seguro y eficaz.

NOTAS:

1. NO reutilice los tornillos viejos. Utilice siempre cuchillas Navimow originales y los tornillos correctos (Modelo de cuchilla: X3A06E).
2. NO utilice un destornillador eléctrico para aflojar o instalar el disco de corte.

Para sustituir las cuchillas:

1. Apague el cortacésped y póngase guantes protectores
2. Para evitar arañazos, coloque el cortacésped boca abajo sobre una superficie plana y limpia.
3. Utilice un destornillador de punta cruzada para aflojar los tres tornillos.
4. Quite el disco de corte, los tornillos y las cuchillas.
5. Fije el disco de corte y las nuevas cuchillas con los tornillos nuevos (Par motor: 1 N·m). Asegúrese de que las cuchillas puedan girar libremente.

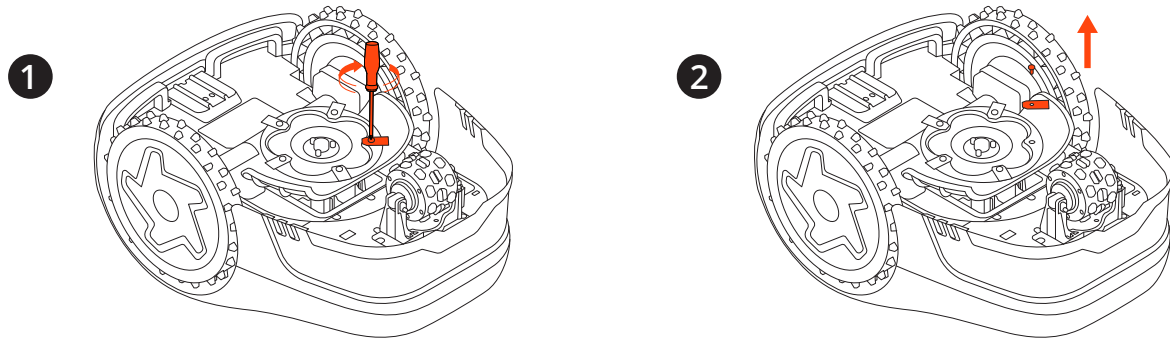

Después de fijar los tornillos, las cuchillas aún parecerán flojas. Esto es normal, ya que las cuchillas necesitan girar durante la siega.

5.3 Transporte

Para envíos o transportes de larga distancia, utilice el embalaje original para proteger su cortacésped. Apague siempre el cortacésped antes de transportarlo. Manipúlelo con cuidado y evite los golpes o las presiones fuertes. NO transporte el cortacésped mientras esté en funcionamiento.

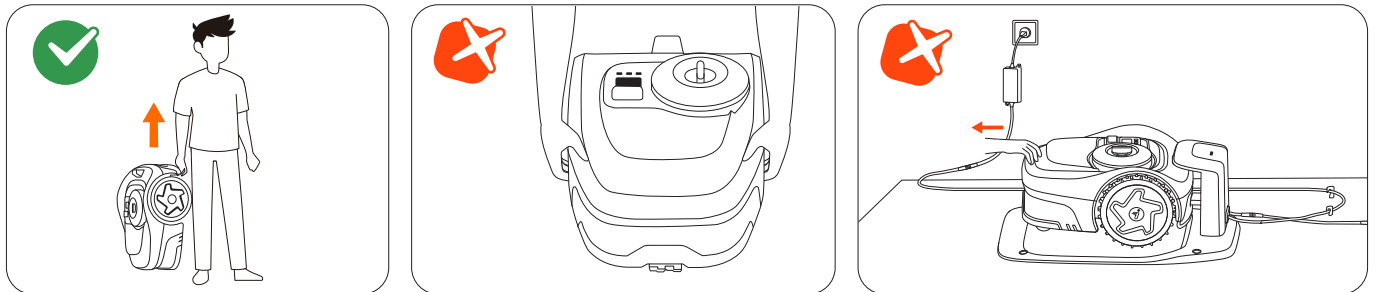

Empuje o jale el cortacésped por el asa, con el disco de corte en dirección opuesta a su cuerpo.

PRECAUCIÓN: NO levante el cortacésped por el asa cuando esté aparcado en la estación de carga. Saque siempre el cortacésped de la estación antes de levantarlo.

5.4 Batería y fuente de alimentación

Límites de temperatura de la batería

NO utilice ni almacene la batería a temperaturas extremas: superiores a 50°C (122°F) o inferiores a -20°C (-4°F). La protección de temperatura de la batería se activa cuando está por debajo de 0°C (32°F) o por encima de 53°C (127°F). El cortacésped no empieza a cortar. La carga se reanuda sólo cuando la temperatura de la batería vuelva al rango de seguridad: 3°C (37°F) o superior, o 49°C (120°F) o inferior.

Vida útil de la batería

Los daños en la batería causados por sobredescarga no están cubiertos por la Garantía Limitada.

La duración de la batería depende de la frecuencia de uso y del total de horas de funcionamiento. Si el tiempo de funcionamiento por carga completa es significativamente inferior al habitual o el rendimiento de siega disminuye, póngase en contacto con el servicio postventa para sustituir la batería.

Uso seguro de la fuente de alimentación

Conecte el cortacésped o sus periféricos únicamente a una fuente de alimentación protegida por un dispositivo de corriente residual (RCD) con una corriente de disparo de no más de 30 mA.

Desconecte siempre la fuente de alimentación y apague el cortacésped antes de:

- Desatascar el cable de alimentación
- Hacer limpieza o mantenimiento del cortacésped
- Comprobar daños después de que el cortacésped golpea un obstáculo

Utilice la fuente de alimentación sólo con la batería original aprobada por Navimow. El uso de baterías no originales puede provocar incendios, descargas eléctricas o lesiones personales. No cargue el cortacésped si la batería tiene fugas.

Inspección periódica

Inspeccione periódicamente el cable de alimentación, el enchufe, la caja, el cable de extensión y todos los componentes relacionados. Si se detecta algún daño, desgaste o signo de envejecimiento, deje de utilizar la fuente de alimentación inmediatamente.

⚠ ADVERTENCIA

- NO haga funcionar el cortacésped con un cable de alimentación dañado. Si el cable está dañado, hágalo sustituir por el fabricante, un servicio técnico autorizado o personal cualificado.
- Sustituya cualquier cable de extensión defectuoso únicamente por cables aprobados por Navimow.
- Mantenga todos los cables de extensión alejados de piezas móviles o peligrosas para evitar daños y la posible exposición a conductores bajo tensión.
- NO conecte ni toque cables o extensiones dañados antes de desenchufarlos. Las piezas dañadas pueden dejar al descubierto componentes eléctricos y provocar descargas eléctricas.

Reemplace la batería

NOTA: Utilice un modelo de batería que coincida con la capacidad de la batería original. Apague el cortacésped antes de cambiar la batería.

Para retirar la batería antigua, afloje los tornillos y desenchufe los cables.

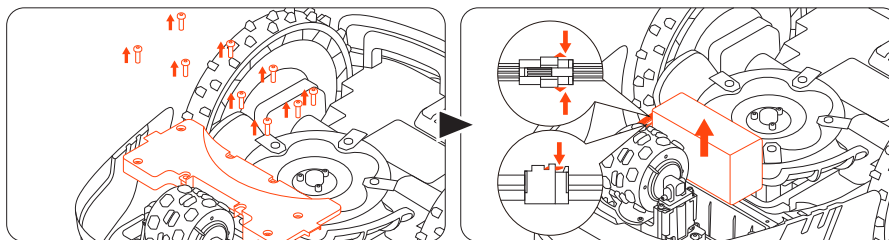

Para instalar la nueva batería, conecte los cables y coloque la batería en su ranura.

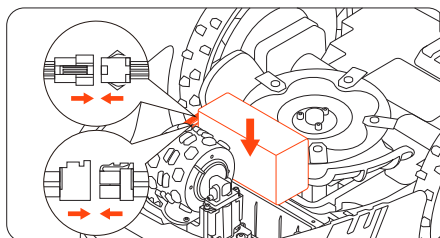

NOTA: Asegúrese de que los cables estén bien conectados.

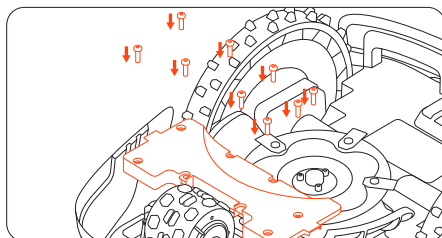

NOTA: Vuelva a instalar todos los tornillos y fijelos bien.

5.5 Almacenamiento y depósito

Para obtener un rendimiento y una vida útil óptimos, guarde el cortacésped en invierno o durante periodos prolongados de inactividad.

Condiciones de almacenamiento

- Guarde el cortacésped en un lugar fresco y seco. Evite la luz solar directa y las temperaturas extremas.
- Mantenga el cortacésped, la estación de carga y la fuente de alimentación alejados de fuentes de calor (como estufas o radiadores) y de productos químicos o sustancias corrosivas.
- Proteja la fuente de alimentación de la humedad y manténgala en un lugar bien ventilado.

Almacenamiento en invierno

Siga las instrucciones a continuación para guardar su cortacésped antes del invierno.

1. Desinstale el garaje Navimow (si ya está instalado) de la estación de carga y guárdelo.
2. Cargue el cortacésped al menos al 85% de batería y póngalo en hibernación. Vaya a **Mío > Ayuda y comentarios > Almacenamiento en invierno > Hibernar cortacésped**.
3. Desconecte la estación de carga y desenrosque los tornillos de tierra. Marque su ubicación.
4. (Si ya está instalada) Cubra la antena si está instalada en una pared o tejado. Quite la cabeza de la antena si está instalada en tierra.
5. Quite las cuchillas y limpie bien el cortacésped. Consulte 5.1 Limpieza y 5.2 Reemplace las cuchillas.
6. Ponga el cortacésped, la estación de carga y todos los cables en la caja. Guárdelos en interiores.

Almacenamiento en primavera

Siga las instrucciones a continuación para reacondicionar su cortacésped en primavera.

1. Retire todas las cubiertas del cortacésped.
2. Asegúrese de que la estación de carga esté limpia y libre de suciedad.
3. Vuelva a conectar los cables que se desconectaron durante el invierno. Compruebe si los cables están dañados o rotos y repárelos si es necesario.

NOTA: Compruebe que las hojas estén afiladas y cámbielas si es necesario. Revise y limpie la lente de la cámara para asegurar el correcto funcionamiento.

4. Encienda el cortacésped y compruebe si está vinculado a la aplicación y funciona correctamente.
5. Reinstale la estación de carga. Si la cambia de lugar o posición respecto al año anterior, actualice su ubicación desde **Inicio > Ajustes > Reubicación de la estación de carga**.

6. Garantía y conformidad

6.1 Sensores e interfaces

El cortacésped está equipado con sensores externos que garantizan funcionamiento, navegación y seguridad precisos. Todos los datos recogidos por estos sensores se utilizan estrictamente con fines operativos y no se comparten con terceros.

Módulo RTK (cinemática en tiempo real)

Se utiliza para el posicionamiento preciso del cortacésped. Los datos de localización GPS sólo se recogen cuando la función Antirrobo está activada. No se transmiten ni almacenan datos de localización durante otras operaciones.

Sensor de cámara frontal

Se utiliza para la detección de obstáculos y el posicionamiento. El sensor de la cámara no graba ni almacena vídeo, y sólo se utiliza en tiempo real para el sistema de navegación del cortacésped.

Sensor de elevación

Se utiliza para detectar si el cortacésped se levanta del suelo y detiene inmediatamente la rotación de las cuchillas para evitar lesiones. Este sensor no recoge ni almacena ningún dato del usuario.

Sensor IMU (Unidad de Medición Inercial)

Se utiliza para determinar la orientación y el movimiento del cortacésped para una navegación precisa. Funciona internamente y no accede ni transmite ningún dato personal ni de ubicación.

Las siguientes interfaces de red y servicios del dispositivo están activados por defecto:

- Interfaz Bluetooth y servicio Bluetooth personalizado, utilizados para la configuración de la red y el control del equipo a través de la App.
- Interfaz Wi-Fi, utilizada para la conexión a la red del equipo.
- Interfaz RTK, utilizada para el posicionamiento de equipos.

6.2 Certificaciones

La batería cumple con UN/DOT 38.3.

Declaración de conformidad de la Comisión Federal de Comunicaciones (FCC) de los EE. UU.

Este aparato cumple con la sección 15 de las normas de la FCC. El funcionamiento está sujeto a las siguientes dos condiciones: (1) Este dispositivo no puede causar interferencias perjudiciales y (2) este dispositivo debe aceptar cualquier interferencia recibida, incluidas las interferencias que puedan provocarle un funcionamiento no deseado.

Nota: Este producto ha sido comprobado y cumple los límites de los dispositivos digitales de clase B, según la sección 15 de las normas de la FCC. Estos límites están diseñados para proporcionar una protección razonable contra interferencias perjudiciales en instalaciones residenciales. Este equipo genera, utiliza y puede irradiar energía de radiofrecuencia y, si no se instala y utiliza de acuerdo con las instrucciones, puede causar interferencias perjudiciales en las comunicaciones de radio.

Sin embargo, no existe garantía de que no puedan producirse interferencias en una instalación en particular.

Si este equipo produce interferencias perjudiciales a la recepción de radio o televisión, que pueden determinarse encendiendo y apagando el aparato, se aconseja al usuario que corrija la interferencia aplicando una o varias de las siguientes medidas:

- Reorientar o reubicar la antena receptora.
- Aumentar la separación entre el equipo y el receptor.
- Conectar el equipo a un enchufe de un circuito distinto del que está conectado el receptor.
- Consultar al distribuidor o a un técnico de radio/TV con experiencia.

Este equipo respeta los límites de exposición a la radiación de la FCC establecidos para un entorno no controlado. Este equipo debe instalarse y manejarse a una distancia mínima de 20 cm (7,87 pulgadas) entre el radiador y su cuerpo. Este transmisor no debe colocarse ni funcionar junto con ninguna otra antena o transmisor.

Precaución de la FCC: Cualquier cambio o modificación no expresamente aprobado por la parte responsable del cumplimiento podría anular la autoridad del usuario para operar este equipo.

Declaración de cumplimiento en virtud de Industry Canada (IC)

Este dispositivo contiene transmisores exentos de licencia que cumplen con los RSS exentos de licencia de Innovación, Ciencia y Desarrollo Económico de Canadá.

El funcionamiento está sujeto a las siguientes dos condiciones:

1. Este dispositivo no puede causar interferencias.
2. Este aparato debe aceptar cualquier interferencia, incluidas las que puedan causar un funcionamiento no deseado del aparato.

L'émetteur exempt de licence contenu dans le présent appareil est conforme aux CNR d'Innovation, Sciences et Développement économique Canada applicables aux appareils radio exempts de licence. L'exploitation est autorisée aux deux conditions suivantes :

1. L'appareil ne doit pas produire de brouillage;
2. L'appareil doit accepter tout brouillage radioélectrique subi, même si le brouillage est susceptible d'en compromettre le fonctionnement.

Este equipo respeta los límites de exposición a la radiación de IC RSS-102 establecidos para un entorno no controlado. Este transmisor no debe colocarse ni funcionar junto con ninguna otra antena o transmisor. Este equipo debe instalarse y manejarse a una distancia mínima de 20 cm (7,87 pulgadas) entre el radiador y su cuerpo.

Cet équipement est conforme aux limites d'exposition au rayonnements IC RSS-102 établies pour un environnement non contrôlé. Cet équipement doit être installé et utilisé avec un minimum de 20cm de distance entre la source de rayonnement et votre corps.

Navimow no se hace responsable de ningún cambio o modificación no expresamente aprobado por Navimow. Tales modificaciones podrían invalidar el permiso del usuario para usar el equipo.

6.3 Garantía limitada

Garantía limitada y Acuerdo de arbitraje

AVISO: LEA ESTA GARANTÍA LIMITADA Y ACUERDO DE ARBITRAJE Y CONSÉRVELO PARA FUTURAS CONSULTAS. ESTE ACUERDO CONTIENE APARTADOS SOBRE GARANTÍA LIMITADA Y SOBRE ARBITRAJE REFERENTES A NAVIMOW ("PRODUCTO") Y SOBRE CUALQUIER Y TODAS LAS TRANSACCIONES Y RECLAMACIONES RELACIONADAS CON Y QUE SURJAN DEL PRODUCTO. ESTE ES UN ACUERDO LEGAL VINCULANTE ("ACUERDO") ENTRE USTED (YA SEA UN INDIVIDUO O UNA ENTIDAD) Y EL FABRICANTE WILLAND (BEIJING) TECHNOLOGY CO., LTD ("WILLAND") Y SUS AFILIADOS (INCLUYENDO, PERO NO LIMITADO A SU EMPRESA MATRIZ, SUBSIDIARIA, EMPRESAS AFILIADAS, PREDECESOR, EMPRESA POSTERIOR, ADMINISTRADORES, SUCESORES, CESIONARIOS, OFICIALES, DIRECTORES, GERENTES, EMPLEADOS, MIEMBROS Y ACCIONISTAS) (COLECTIVAMENTE LAS PARTES "NAVIMOW"), DISTRIBUIDORES DE NAVIMOW (COMO SE DEFINE A CONTINUACIÓN) Y SUS AFILIADOS (COLECTIVAMENTE "DISTRIBUIDORES DE NAVIMOW").

LA COMPRA DEL PRODUCTO, LA APERTURA DE SU EMBALAJE, SU USO, CONSERVACIÓN, LA EXPLOTACIÓN DE LOS BENEFICIOS DE ESTE ACUERDO, ASÍ COMO LA ACEPTACIÓN ELECTRÓNICA DEL MISMO, CONSTITUIRÁN LA ACEPTACIÓN DE ESTE ACUERDO. EN CASO DE QUE USTED, COMO PADRE(S) O TUTOR(ES) LEGAL(ES), COMPRE(N) ESTE PRODUCTO A NOMBRE DE O PARA SUS HIJOS, ACEPTA(N) Y APRUEBA(N) EN TODOS SUS ASPECTOS LOS TÉRMINOS Y CONDICIONES DEL ACUERDO Y ACEPTA(N) QUE TANTO USTED(ES) COMO SUS HIJOS QUEDAN OBLIGADOS POR ESTE ACUERDO. USTED RECONOCE Y ACEPTA QUE RECIBIÓ SUFICIENTE AVISO SOBRE ESTE ACUERDO Y QUE ACEPTA ESTE ACUERDO.

EL ACUERDO SE APLICA SOLAMENTE Y EXCLUSIVAMENTE AL PRODUCTO DISTRIBUIDO Y/O VENDIDO POR Y/O A TRAVÉS DE LAS PARTES DE NAVIMOW O LOS DISTRIBUIDORES DE NAVIMOW PARA EL MERCADO NORTEAMERICANO. SI USTED NO ES RESIDENTE EN EL MERCADO NORTEAMERICANO, COMUNÍQUESE CON NOSOTROS ANTES DE USAR EL PRODUCTO YA QUE PUEDE NO TENER UNA GARANTÍA O TENER UNA GARANTÍA DIFERENTE DE LA PROPORCIONADA EN ESTE DOCUMENTO. LA GARANTÍA LIMITADA TAMBIÉN SE PUEDE ENCONTRAR EN LÍNEA EN: navimow.com

ADVERTENCIA

EL USO DEL PRODUCTO POR PARTE DE UNA PERSONA QUE NO HAYA RECIBIDO UNA FORMACIÓN SUFICIENTE, QUE NO POSEA LA EXPERIENCIA NI LAS HABILIDADES NECESARIAS, NO LO UTILICE EN CONFORMIDAD CON EL MANUAL DEL USUARIO, SUS INSTRUCCIONES, ORIENTACIÓN Y/O ADVERTENCIAS DE SEGURIDAD O INFRINJA LAS MISMAS, PUEDE PROVOCARLE LESIONES CORPORALES GRAVES O INCLUSO LA MUERTE Y DAÑOS MATERIALES.

DEBE LEER CON ATENCIÓN TODAS Y CADA UNA DE LAS SECCIONES DE ESTE DOCUMENTO ANTES DE USAR EL PRODUCTO. SE LE ACONSEJA QUE CONSULTE A SUS PROPIOS PROFESIONALES Y ASESORES EN LO REFERENTE A LA INFORMACIÓN QUE AQUÍ FIGURA, ESPECIALMENTE EN LO RELACIONADO CON LA SEGURIDAD Y SUS DERECHOS Y OBLIGACIONES LEGALES.

1. Garantía limitada

Esta Garantía limitada cubre únicamente los defectos de cualquier material o defectos de fabricación del producto y de sus componentes, cuando tanto el producto como sus componentes se usan en condiciones normales y ordinarias. En caso de que se detecte un defecto cubierto por esta Garantía limitada, Navimow y/o otras Partes de Navimow repararán o sustituirán a su exclusivo criterio el producto defectuoso o los componentes del mismo conforme a esta Garantía limitada. El Periodo de garantía aplicable para la Garantía Limitada comienza en la fecha de la compra inicial del Producto, ya sea realizada en Navimow, a un Distribuidor, Vendedor o Agente de Navimow autorizado, (cada uno un "Distribuidor de Navimow" o, colectivamente, los "Distribuidores de Navimow"). Esta garantía le otorga derechos legales específicos, y si usted es un consumidor de los Estados Unidos, también puede tener otros derechos que varían de un estado a otro.

Producto cubierto por esta garantía	Periodo de la garantía limitada
i206 AWD, i210 AWD	3 años
Paquetes de baterías y adaptadores de corriente	2 años

Las cuchillas se consideran desechables y no están cubiertas por esta garantía.

Se considera como fecha de inicio del Período de Garantía Limitada la última de las siguientes:

- Fecha de la compra
- Fecha de la primera activación

ESTA GARANTÍA LIMITADA ES LA ÚNICA GARANTÍA EXPLÍCITA APLICABLE AL PRODUCTO Y A LAS PARTES QUE LO COMPONENTEN, Y A SUS ACCESORIOS Y SU SERVICIO DE REPARACIÓN. NAVIMOW Y LAS PARTES NAVIMOW RENUNCIAN A CUALQUIER OTRA GARANTÍA EXPRESA. NAVIMOW Y OTRAS PARTES DE NAVIMOW LIMITAN A LA DURACIÓN DE ESTA GARANTÍA LIMITADA EXPLÍCITA LA DURACIÓN Y RECURSOS DE TODAS LAS GARANTÍAS IMPLÍCITAS, INCLUYENDO A TÍTULO INFORMATIVO, PERO NO LIMITADO A, LAS GARANTÍAS DE COMERCIALIZACIÓN Y APTITUD PARA UN OBJETIVO EN PARTICULAR, YA SEA DERIVADO DE LA LEY, CURSO DE NEGOCIACIONES, PRESTACIONES, USO MERCANTIL O DE CUALQUIER OTRA FORMA. LA LIMITACIÓN Y EXCLUSIONES DE LA GARANTÍA QUE ANTECEDEN QUEDARÁN SUJETAS A CUALQUIER LEY DE OBLIGATORIO CUMPLIMIENTO QUE PROHIBA TAL EXCLUSIÓN, LIMITACIÓN, RESTRICCIÓN O MODIFICACIÓN DE LA GARANTÍA. PARA CUALQUIER GARANTÍA QUE PUEDA APLICARSE EN ESTOS CASOS EN BASE A QUE ESA GARANTÍA ES OBLIGATORIA POR LEY Y NO PUEDE SER EXCLUIDA, RESTRINGIDA O MODIFICADA DE FORMA EFECTIVA POR LA DECLARACIÓN ANTERIOR, LA DURACIÓN DE SU APLICABILIDAD SERÁ AQUELLA CUYO PERIODO RESULTE MÁS BREVE ENTRE EL PERIODO DISPUESTO AQUÍ POR LA GARANTÍA LIMITADA O EL EXIGIDO POR LA LEY EN VIGOR DEL PAÍS/ESTADO. ALGUNOS PAÍSES/ESTADOS NO PERMITEN LIMITACIONES EN LA DURACIÓN DE LAS GARANTÍAS IMPLÍCITAS, POR LO QUE PUEDE QUE LA LIMITACIÓN ANTERIOR NO SE LE APLIQUE.

2. Proceso del servicio de Garantía limitada

Los servicios en línea de Navimow están disponibles en navimow.com. Durante el uso del producto, si usted cree que el producto o un componente es defectuoso o no funciona correctamente. DEJE DE USAR EL PRODUCTO INMEDIATAMENTE Y GUÁRDELO DE MANERA ADECUADA. SI CONTINÚA USANDO EL PRODUCTO EN TALES CIRCUNSTANCIAS PUEDE PROVOCARLE LESIONES CORPORALES GRAVES O INCLUSO LA MUERTE O LA DE OTRAS PERSONAS. A partir de entonces, póngase inmediatamente en contacto con Navimow en navimowsupport-us@rlm.segway.com. El personal del servicio técnico de Navimow está disponible para ayudarlo en línea o telefónicamente para realizarle el diagnóstico del defecto, si lo hubiere, y para ofrecerle instrucciones adicionales. En caso de que necesite usar la garantía, deberá preparar los siguientes documentos: (i) la prueba de la compra original del Producto realizada en un Distribuidor de Navimow, (ii) el número de serie del Producto, y (iii) una descripción del defecto, si procede. Una vez verificado que usted tiene derecho a la cobertura o a los servicios de Garantía limitada, deberá facilitarnos su nombre, correo electrónico, dirección postal y número de teléfono de contacto y lo guiaremos para que pueda recibir nuestro servicio.

Si desea devolver la unidad defectuosa al servicio, será responsable de los gastos de envío y del riesgo de pérdida o daños que pueda producirse durante de usted a Navimow y (ii) de Navimow a usted. Para el envío a Navimow deberá introducir su producto o componente defectuoso dentro del embalaje original o en un embalaje aprobado por Navimow, que se le proporcionará a su cargo. Usted defenderá, indemnizará y eximirá a Navimow de cualquier pérdida o daño que pueda ser causado por un embalaje o envío inadecuado del producto o componente que usted haya hecho a Navimow.

Un proveedor de servicios autorizado o Distribuidor de Navimow realizará una inspección de su producto devuelto. Si Navimow determina razonablemente que el problema no lo cubre la Garantía Limitada, Navimow se lo notificará y le dará información sobre las opciones de reparación o sustitución de pago que tiene disponibles, o Navimow le devolverá su Producto sin reparar, y en ese caso, usted se hará responsable de los gastos de envío y seguro para la devolución de su Producto desde Navimow. En caso de que los servicios no estén cubiertos por la garantía limitada y usted rechace un servicio de pago recomendado por las Partes de Navimow y/o el Distribuidor de Navimow, entiende y reconoce que la falta de reparación o servicios del Producto puede aumentar el riesgo de caída o avería del Producto, lo que puede provocar daños materiales serios, lesiones corporales graves o la muerte, y usted acepta dar su consentimiento informado para asumir dicho riesgo.

En el caso de una devolución con derecho a la garantía o reparaciones, Navimow prestará el servicio de sustitución del Producto defectuoso por nuevos repuestos o reacondicionados del mismo o similar tipo sin coste para usted por ese servicio. Navimow se quedará con los repuestos que sustituya, que volverán a ser propiedad de Navimow. En tales circunstancias, Navimow pagará los gastos razonables del envío de devolución del producto.

3. Elegibilidad a la Garantía limitada

3.1 Navimow deberá recibir su solicitud de servicio dentro del periodo de Garantía limitada como se describe anteriormente. Del mismo modo, Navimow deberá recibir su producto de acuerdo con el proceso del servicio de la Garantía limitada definido anteriormente.

3.2 Su producto debe haber sido comprado a un Distribuidor de Navimow autorizado.

- 3.3 Debe presentar el recibo original de la compra.
- 3.4 El número de serie de su producto debe ser claramente legible, no debe estar oculto ni debe contener alteraciones o modificaciones.
- 3.5 Todos los sellos de seguridad deben estar intactos y en su lugar, y no deben haber sufrido modificaciones.

4. Exclusiones de la Garantía limitada

Esta Garantía limitada describe el servicio que usted tiene disponible en caso de que su producto requiera usar el servicio de garantía, y puede tener una protección adicional conforme a su legislación local. Esta Garantía limitada no cubre y excluye los daños a su producto o a cualquier componente del mismo provocados por:

- 4.1 Abuso, mal uso, imprudencia, negligencia o uso comercial.
- 4.2 Carga, almacenamiento, mantenimiento o funcionamiento inadecuados del producto que no cumplan con las instrucciones o limitaciones indicadas en el manual del usuario.
- 4.3 Uso del producto en incumplimiento de las leyes y reglamentaciones aplicables.
- 4.4 Uso del producto por parte de personas con experiencia inadecuada.
- 4.5 Accidente, colisión, conducir a una velocidad inadecuada en calles pavimentadas, conducir a una velocidad inadecuada en calles sin pavimentar, pasar sobre obstáculos, participar en carreras amateur, usarlo en una carrera profesional, uso en deportes en zonas de montaña, daño por fuego, daño por agua, daño por sustancias químicas, uso del producto sobrepasando los límites de temperatura de funcionamiento del producto, rociado con agua a alta presión, terremoto, caída, carga con peso excesivo.
- 4.6 Modificaciones a piezas mecánicas, modificaciones de partes electrónicas o modificaciones del software integrado en el producto.
- 4.7 Servicio, reparación y mantenimiento por parte de proveedores no autorizados.
- 4.8 Daños cosméticos.
- 4.9 Uso del producto con productos, componentes o accesorios de terceros.
- 4.10 El deterioro normal de las piezas de desgaste.
- 4.11 Uso del producto con piezas de desgaste vencidas.

5. EXENCIÓN Y LIMITACIÓN DE RESPONSABILIDAD

- 5.1 NAVIMOW Y LAS OTRAS PARTES DE NAVIMOW NO ASUMEN NI AUTORIZAN A PERSONA ALGUNA A ASUMIR EN SU REPRESENTACIÓN, NINGUNA OTRA OBLIGACIÓN NI RESPONSABILIDAD EN RELACIÓN CON UN PRODUCTO, LAS PARTES QUE LO COMPONEN, ACCESORIOS, SERVICIO DE REPARACIÓN O SOBRE ESTA GARANTÍA LIMITADA.
- 5.2 NI LAS PARTES DE NAVIMOW NI LOS DISTRIBUIDORES DE NAVIMOW SE HACEN RESPONSABLES DE NINGÚN DAÑO PRODUCIDO DURANTE EL USO DE UN PRODUCTO, LAS PARTES QUE LO COMPONEN, SUS ACCESORIOS, O POR CUALQUIER PROBLEMA, PÉRDIDA O DAÑO QUE PUDIESE HABERSE PRODUCIDO DEBIDO A CUALQUIER DEFECTO EN UN PRODUCTO, LAS PARTES QUE LO COMPONEN, ACCESORIOS, SERVICIO DE REPARACIÓN, O POR CUALQUIER OTRO DAÑO INCIDENTAL O INDIRECTO QUE PUDIERA HABER SUFRIDO EL COMPRADOR COMO RESULTADO DE ALGÚN DEFECTO EN UN PRODUCTO, SUS COMPONENTES, ACCESORIOS O SERVICIO DE REPARACIÓN. ALGUNOS PAÍSES/ESTADOS NO PERMITEN LA EXCLUSIÓN O LIMITACIÓN DE DAÑOS INCIDENTALES O SUBSIGUIENTES, POR LO QUE LA LIMITACIÓN O EXCLUSIÓN ANTERIOR PUEDE QUE NO SE LE APLIQUE EN LA MEDIDA EN QUE NO SE LO PERMITA LA LEGISLACIÓN EN VIGOR.
- 5.3 EN NINGÚN CASO LA RESPONSABILIDAD TOTAL Y GLOBAL DE LAS PARTES DE NAVIMOW Y LOS DISTRIBUIDORES DE NAVIMOW POR RECLAMACIONES DERIVADAS DE CUALQUIER LEY O TEORÍA APLICABLE, CONJUNTA O SEPARADAMENTE, QUE SURJAN O SE RELACIONEN CON LA COMPRA DEL PRODUCTO, USO DEL PRODUCTO, INCUMPLIMIENTO DE CONTRATO, RESPONSABILIDAD EXTRA CONTRACTUAL (INCLUYENDO LA NEGLIGENCIA) O DE CUALQUIER OTRO MODO, SOBREPASARÁ EL DEBER DE REPARAR O SUSTITUIR ALGÚN PRODUCTO DEFECTUOSO, QUEDANDO SUJETO ADEMÁS AL CRITERIO ÚNICO Y EXCLUSIVO DE NAVIMOW. EN NINGÚN CASO NAVIMOW, OTRAS PARTES DE NAVIMOW Y LOS DISTRIBUIDORES DE NAVIMOW SE HACEN RESPONSABLES ANTE CUALQUIER PERSONA POR DAÑOS EMERGENTES, INDIRECTOS, INCIDENTALES, ESPECIALES, EJEMPLARES, PUNITIVOS O INCREMENTADOS QUE SURJAN O ESTÉN RELACIONADOS CON, O EN RELACIÓN CON LA COMPRA DEL PRODUCTO, CUALQUIER INCUMPLIMIENTO DE ESTE ACUERDO O LOS DEBERES DEL FABRICANTE INDEPENDIENTEMENTE DE: (A) SI TALES DAÑOS HABÍAN SIDO PREVISIBLES, (B) SI NAVIMOW U OTRAS PARTES DE NAVIMOW HABÍAN SIDO INFORMADAS O NO DE LA POSIBILIDAD DE TALES DAÑOS, Y (C) LA TEORÍA JURÍDICA O DE EQUIDAD (CONTRATO, RESPONSABILIDAD EXTRA-CONTRACTUAL U OTRO) EN LA CUAL SE BASA LA RECLAMACIÓN, A MENOS QUE ESAS LIMITACIONES Y EXCLUSIONES ESTÉN PROHIBIDAS POR LA LEGISLACIÓN EN VIGOR.. LAS LIMITACIONES O EXCLUSIONES ANTERIORES SE APLICAN INCLUSO SI LAS RECLAMACIONES DE UN CLIENTE AGRAVADO O CUALQUIER OTRA PERSONA (QUE PUEDA TENER DERECHO A RECLAMAR CONFORME A ESTE ACUERDO EN VIRTUD DE LA LEY O EQUIDAD) NO CUMPLEN SU PROPÓSITO FUNDAMENTAL. EN CASO DE QUE ALGUNOS PAÍSES/ESTADOS NO PERMITAN LA EXCLUSIÓN O LIMITACIÓN DE DETERMINADOS O TODOS LOS DAÑOS ANTERIORES, EN LA MEDIDA EN QUE ESAS LIMITACIONES O EXCLUSIONES NO ESTÁN PERMITIDAS POR LA LEY, PUEDE QUE NO SE LE APLIQUEN. ALGUNOS PAÍSES/ESTADOS NO PERMITEN LA EXCLUSIÓN O LIMITACIÓN DE DAÑOS INCIDENTALES O SUBSIGUIENTES, POR LO QUE LA LIMITACIÓN O EXCLUSIÓN ANTERIOR PUEDE QUE NO SE LE APLIQUE, EN LA MEDIDA EN QUE NO SE LO PERMITA LA LEGISLACIÓN EN VIGOR.

5.4 En la medida en que lo permita la legislación en vigor, LAS PARTES DE NAVIMOW por el presente documento quedan EXENTAS de toda responsabilidad y, por lo tanto, no se hacen responsables de ningún daño, incluidos, entre otros, la muerte, las lesiones corporales o los daños materiales, que surjan o estén relacionados con cualquier conducta (incluidas las conductas indebidas), acción, inacción, acto (incluida la falta de actuar), omisión o negligencia por parte de cualquier agente, distribuidor, mayorista, minorista, proveedor de servicios o tercero autorizado o no autorizado que participe en la distribución del Producto o los servicios aquí descritos. En la medida en que lo permita la ley vigente, las declaraciones y garantías explícitas, si las hubiere, prestadas a partir de ese momento, serán las únicas garantías y declaraciones realizadas por LAS PARTES DE NAVIMOW a USTED, cualquier cliente o usuario final. LAS PARTES DE NAVIMOW no se hacen responsables de ninguna otra garantía o declaración que pueda ser otorgada o proporcionada por otra persona, a menos que LAS PARTES DE NAVIMOW hayan autorizado explícitamente por escrito dicha garantía o declaración adicional para ser asignada al consumidor o usuario final.

6. Reclamaciones, resolución de conflictos y arbitraje

LAS CLÁUSULAS CONTENIDAS EN EL PRESENTE DOCUMENTO SON LEGALMENTE VINCULANTES ENTRE USTED (UNA PERSONA FÍSICA O JURÍDICA) Y NAVIMOW, SUS AFILIADOS, LAS PARTES DE NAVIMOW Y LOS DISTRIBUIDORES DE NAVIMOW. LAS CLÁUSULAS CONTENIDAS EN EL PRESENTE DOCUMENTO PUEDEN AFECTAR SUS DERECHOS, Y ES SU RESPONSABILIDAD LEER LOS SIGUIENTES ARTÍCULOS. USTED PUEDE OPTAR POR EXCLUIRSE DEL ACUERDO EN UN PLAZO DE 30 DÍAS NATURALES DESDE LA PRIMERA COMPRA DEL CONSUMIDOR ENVIANDO UN CORREO ELECTRÓNICO A OPTOUT@SEGWAY.COM Y FACILITANDO LA INFORMACIÓN CORRESPONDIENTE. PARA OBTENER MÁS INFORMACIÓN, CONSULTE LA SECCIÓN 6.3.

6.1 Arbitraje vinculante

Las Partes de Navimow y los Distribuidores de Navimow y usted acuerdan que cualquier conflicto, controversia o reclamación que surja de o se relacione con este acuerdo, la garantía limitada, la venta, estado o rendimiento del producto, ya sea basado en el contrato, agravio, fraude, tergiversación o cualquier otra teoría legal en derecho o en equidad, lo que incluye, entre otros, cualquier conflicto por fallecimiento, lesión o daños a la propiedad, será sometida a arbitraje vinculante cuando sea solicitado por cualquiera de las partes, notificándose esa solicitud a la otra parte. El arbitraje será realizado por la Asociación Estadounidense de Arbitraje (AAA) en conformidad con sus Reglas de arbitraje comercial y los Procedimientos complementarios para conflictos relacionados con el consumidor (en conjunto, las "Reglas de la AAA"). Las reglas de la AAA están disponibles en Internet en adr.org, o por teléfono en AAA al 1-800-778-7879. El arbitraje será realizado ante un único mediador, cuya decisión no puede exceder, ni en cantidad ni en forma, la reparación permitida por la cláusula de "Exención y limitación de responsabilidad" del presente documento, sujeto a la ley vigente. El tribunal arbitral estará facultado para fallar ante cualquier objeción a su propia jurisdicción o a la validez o exigibilidad de cualquier parte del acuerdo arbitrado. Cualquier decisión del mediador será definitiva y puede ser presentada a juicio en cualquier juzgado de jurisdicción competente. Usted renuncia al derecho a que su conflicto sea visto en un juicio con jurado. Usted renuncia al derecho a participar en acciones colectivas que surjan de o se relacionen con reclamaciones o conflictos con las Partes de Navimow y/o los Distribuidores de Navimow. Usted acuerda solicitar un arbitraje únicamente de forma individual. Este acuerdo no permite el arbitraje colectivo o cualquier otra reclamación presentada como demandante o miembro del colectivo en cualquier procedimiento de arbitraje colectivo o representativo. El tribunal arbitral no puede gestionar los casos de más de una persona y no puede dirigir de otra manera cualquier forma de procedimiento representativo o de grupo. En caso de que la prohibición del arbitraje de grupo se considere inválida o inejecutable, las demás partes del acuerdo de arbitraje continuarán siendo válidas.

La cláusula de la Sección 6 de "Resolución de reclamos y conflictos" continuará siendo válida una vez que este acuerdo o la garantía limitada hayan finalizado o vencido o en caso de que una institución competente con facultades reales y jurisdicción sobre esta materia dictamine que este acuerdo y garantía limitada son nulos, anulables, inválidos o no ejecutables, ya sea en su totalidad o en parte.

Las Partes de Navimow y los Distribuidores de Navimow exigen, y usted por el presente acuerda, que usted arbitrará sus demandas contra las Partes de Navimow y los Distribuidores de Navimow en conformidad con el arbitraje descrito anteriormente antes de ejercitar sus derechos al amparo de la Ley de Garantías Magnuson-Moss ("Magnuson-Moss Warranty Act"). El Título I de la Ley de Garantías Magnuson-Moss no exige que usted reivindique los derechos y compensaciones que le correspondan no establecidos en el título I de la Ley de Garantías Magnuson-Moss.

6.2 Demanda de escasa cuantía

En cualquier arbitraje en el cual el importe total de su reclamación, sin incluir los honorarios de abogados y peritos, sea de US\$5 000,00 o menos ("Demanda de escasa cuantía"), el árbitro puede, si la decisión le es favorable, adjudicar a su favor sus honorarios razonables de abogados, peritos y costas como parte de cualquier decisión, siempre y cuando el fallo efectivo y confirmativo del árbitro considere que la demanda no es improcedente. En una causa de menor cuantía, se requiere que usted pague el importe que resulte menor entre no más de la mitad de los honorarios totales administrativos, por servicios y del árbitro, y 50,00 US\$ de esos honorarios, y las Partes de Navimow pagarán el importe restante de los mismos. En una causa de menor cuantía, las Partes de Navimow no recuperarán ningún honorario de abogado siempre que la reclamación que usted presente no se considere improcedente. Los honorarios administrativos, de servicios y del árbitro, en los cuales los daños totales reclamados por usted, sin incluir los honorarios de abogados y de peritos, superen los US\$5 000,00 ("Reclamación de Mayor Cuantía") se determinarán en conformidad con las Reglas

de la AAA (“Asociación Estadounidense de Arbitraje”). En una causa de mayor cuantía, el mediador puede otorgar a la parte ganadora los honorarios razonables de abogado, perito y costas, o prorratear los mismos entre las partes. El mediador estará facultado para conceder la tutela declarativa de derechos o establecer medidas cautelares, previa solicitud de cualquiera de las partes.

6.3 Exclusión voluntaria

USTED PUEDE OPTAR POR ABANDONAR ESTE PROCEDIMIENTO DE RESOLUCIÓN DE CONFLICTOS ENVIANDO AVISO A LAS PARTES DE NAVIMOW EN UN PLAZO MÁXIMO DE TREINTA (30) DÍAS NATURALES DESDE LA FECHA DE COMPRA DEL PRODUCTO POR PARTE DEL PRIMER COMPRADOR. PARA OPTAR POR SU EXCLUSIÓN DEBE ENVIAR UN AVISO POR CORREO ELECTRÓNICO A NAVIMOW A OPTOUT@SEGWAY.COM, FIGURANDO EN EL ASUNTO: “ARBITRATION OPT-OUT” (OPCIÓN DE EXCLUSIÓN DE ARBITRAJE). EL AVISO DE ESTA OPCIÓN DEBERÁ SER ENVIADO POR CORREO ELECTRÓNICO INCLUYENDO (A) SU NOMBRE, DIRECCIÓN DE CORREO ELECTRÓNICO, DIRECCIÓN POSTAL Y NÚMERO DE TELÉFONO; (B) LA FECHA EN LA QUE SE COMPRÓ EL PRODUCTO; (C) EL NOMBRE DEL MODELO DEL PRODUCTO O NÚMERO DEL MODELO Y (D) EL NÚMERO DE SERIE. ALTERNATIVAMENTE, PUEDE OPTAR POR ELIMINARSE ENVIANDO UNA CARTA DE ELECCIÓN A NAVIMOW, 98 Spit Brook Rd. Suite 2203, Nashua, New Hampshire, 03062. EN UN PLAZO DE TREINTA (30) DÍAS NATURALES A PARTIR DE LA FECHA DE LA PRIMERA COMPRA DEL PRODUCTO POR PARTE DEL USUARIO FINAL AL DISTRIBUIDOR DE NAVIMOW. LA CARTA DE EXCLUSIÓN CONTENDRÁ LA SIGUIENTE INFORMACIÓN: (A) SU DIRECCIÓN POSTAL Y NÚMERO DE TELÉFONO; (B) LA FECHA EN LA QUE SE COMPRÓ EL PRODUCTO; (C) EL NOMBRE DEL MODELO DEL PRODUCTO O NÚMERO DEL MODELO; (D) EL NÚMERO DE SERIE Y (E) LA SIGUIENTE DECLARACIÓN: EL CONSUMIDOR MENCIONADO ANTERIORMENTE OPTA POR SU EXCLUSIÓN DEL PROCEDIMIENTO DE RESOLUCIÓN DE CONFLICTOS SEGÚN LO DISPONE ESTA GARANTÍA LIMITADA. ESTAS SON LAS DOS ÚNICAS MANERAS EFECTIVAS DE EXCLUIRSE DE ESTE PROCEDIMIENTO DE RESOLUCIÓN DE CONFLICTOS. HABER OPTADO POR EXCLUIRSE DE ESTE PROCEDIMIENTO DE RESOLUCIÓN DE CONFLICTOS NO AFECTARÁ A LA COBERTURA DE LA GARANTÍA LIMITADA EN FORMA ALGUNA Y USTED CONTINUARÁ DISFRUTANDO DE LOS BENEFICIOS DE LA GARANTÍA LIMITADA.

6.4 Ley Federal de Arbitraje

Esta cláusula de arbitraje se rige por la Ley Federal de Arbitraje. Este acuerdo certifica una transacción en comercio interestatal y por lo tanto su interpretación y ejecución se rigen por la Ley Federal de Arbitraje.

6.5 Procedimiento

Esta cláusula de arbitraje se rige por la Ley Federal de Arbitraje. Este acuerdo certifica una transacción en comercio interestatal y por lo tanto su interpretación y ejecución se rigen por la Ley Federal de Arbitraje.

A continuación se describe el proceso de arbitraje:

- A. Envíe por correo postal un Aviso de conflicto a Navimow. Antes de iniciar un arbitraje contra las Partes de Navimow y/o los Distribuidores de Navimow, deberá notificar de buena fe su litigio a las Partes de Navimow y/o a los Distribuidores de Navimow. Incluya su información de contacto, sus pretensiones y la reparación que usted pide obtener de las Partes de Navimow y de los Distribuidores de Navimow y cualquier información que usted crea que sea de ayuda para resolver la reclamación. Las Partes de Navimow y los Distribuidores de Navimow analizarán su Aviso de conflicto para determinar si las Partes de Navimow y los Distribuidores de Navimow pueden resolverlo conjuntamente con usted para evitar el arbitraje. El aviso debe ser enviado por correo certificado a la atención de: Disputas, NAVIMOW, 98 Spit Brook Rd. Suite 2203, Nashua, New Hampshire, 03062. Deberá guardar una copia del aviso para su archivado.
- B. Espere 30 días. Las Partes de Navimow y los Distribuidores de Navimow analizarán su Aviso de conflicto en un plazo de treinta (30) días a partir de la fecha en que Navimow reciba su Aviso de conflicto. Si no tiene noticias de Navimow en treinta (30) días a partir de la recepción de su Aviso de conflicto, puede proceder a presentar un procedimiento de arbitraje contra las Partes de Navimow y los Distribuidores de Navimow. Si Navimow le presenta por escrito una oferta de conciliación, debe conservarla, pues en caso de arbitraje se requerirá que las Partes de Navimow y los Distribuidores de Navimow y usted exhiban esta oferta de conciliación al árbitro. Sin perjuicio de lo anterior, esa oferta, si la hubiere, no se exhibirá al mediador hasta después de que decida sobre la pertinencia de su demanda.
- C. Complete una Demanda de arbitraje. Puede iniciar el procedimiento de arbitraje completando una Demanda de arbitraje que incluya una declaración básica de (i) los nombres, las direcciones y los números de teléfono de las partes involucradas; (ii) su descripción del conflicto; y (iii) una declaración breve detallando por qué tiene derecho a una reparación.
- D. Envíe a las Partes de Navimow y/o a los Distribuidores Navimow su Demanda de arbitraje. Puede enviar las Partes de Navimow y los Distribuidores de Navimow su Demanda de arbitraje a la siguiente dirección: Atención: Disputas, NAVIMOW, 98 Spit Brook Rd. Suite 2203, Nashua, New Hampshire, 03062. Deberá guardar una copia del aviso para su archivado.
- E. Envíe a AAA dos (2) copias de su Demanda de arbitraje. La Demanda de arbitraje incluye la dirección a la que debe enviar dos (2) copias de su Demanda de arbitraje. Esta dirección es: AAA Case Filing Services, 1101 Laurel Oak Road, Suite 100, Voorhees, NJ 08043, Estados Unidos, sujeta a enmiendas y actualizaciones por parte de AAA. También debe incluir una copia de esta póliza de garantía y el cargo por presentación correspondiente. Navimow le reembolsará este cargo por presentación. Si no puede pagar el cargo por presentación, póngase en contacto con Navimow, y Navimow pagará el cargo por usted si en su reclamación pide una reparación menor de US\$75 000. La AAA cuenta con la opción de presentación en línea, que puede encontrar en su sitio web: www.adr.org.

- F. Nombramiento de árbitro por la AAA. Si ninguna reclamación del arbitraje supera los US\$75 000, la AAA designará un árbitro y les notificará a usted y las Partes de Navimow y/o los distribuidores de Navimow el nombre y la cualificación del árbitro. La AAA exige que todos los árbitros las relaciones pasadas o presentes con las partes, los posibles testigos y los abogados de las partes. Si el árbitro mantiene alguna relación de este tipo, la AAA se lo comunicará a las Partes de Navimow y a usted. Si usted o las Partes de Navimow objetan sobre la elección del árbitro realizada por la AAA, tendrán siete (7) días para informárselo a la AAA.
- G. Elija la Audiencia que desea. A menos que usted y las Partes de Navimow acuerden celebrar las audiencias de arbitraje en otro lugar, el arbitraje se realizará en el condado (o en la localidad) en la que compró el producto. Si su reclamación asciende a US\$10 000 o menos, puede elegir si quiere que la audiencia se celebre por teléfono o en persona. En caso contrario, puede optar por celebrar todo el arbitraje a través de correspondencia escrita con el árbitro, sin incluir una audiencia interactiva. Una vez que la AAA haya comenzado el arbitraje, usted tendrá diez (10) días para informar a la AAA sobre su opción de audiencia. Si usted no elige, la AAA celebrará el arbitraje por correspondencia escrita sin audiencia interactiva. Si su reclamación supera los US\$10 000, el derecho a audiencia se determinará según las reglas de la AAA. Esas reglas actualmente disponen una audiencia en persona si su reclamación sobrepasa US\$10 000, pero usted y las Partes de Navimow pueden acordar si esa audiencia se va a celebrar en persona o por teléfono, o si es mejor realizarla por escrito.
- H. Decisión del árbitro. En un plazo de catorce (14) días desde la finalización de la audiencia en persona o por teléfono, o desde la presentación de toda la argumentación por escrito al árbitro, si ha elegido que se realice el arbitraje por correspondencia escrita, el árbitro emitirá una decisión por escrito. Esa decisión incluirá las averiguaciones y conclusiones esenciales en las cuales el árbitro ha fundamentado su decisión. Las Partes de Navimow responderán inmediatamente al árbitro, notificándole si y en qué medida las Partes de Navimow asumen su conformidad con la decisión, cumpliendo las obligaciones que han acordado respetar. Cualquier decisión del árbitro podrá ser utilizada por cualquiera de las partes por cualquier motivo.
- I. Las partes acuerdan mantener estrictamente confidencial cualquier conducta, comunicación, y la información divulgada y/o comunicada a la otra parte bajo la Sección 6 (Reclamaciones, Resolución de Conflictos y Arbitraje Obligatorio), incluyendo pero no limitado a la existencia de resolución de conflictos, mediación (si las partes acuerdan llevar a cabo la mediación), solución, arbitraje, procedimientos arbitrales, presentaciones hechas por las partes y las decisiones tomadas por el tribunal arbitral, incluyendo sus decisiones, en la medida que no sean ya de dominio público, excepto en procedimientos judiciales relacionados con la decisión o cuando sea requerido por la legislación en vigor.

7. Tercero beneficiario previsto

(a) Si una persona física recibe un Producto que es nuevo como regalo de su comprador original y este receptor no se convierte en parte de este Acuerdo, este receptor será considerado como un tercero beneficiario del presente Acuerdo. (b) Si (i) una persona física pertenece a la familia o al hogar de un comprador del Producto, (ii) es razonable esperar que dicha persona pueda utilizar, consumir o verse afectada por el Producto, y (iii) esta persona no es parte de este Acuerdo, esta persona será considerada como tercero beneficiario del presente Acuerdo.

8. Prescripción

Las partes acuerdan que cualquier conflicto, controversia o reclamación que surja de, relacionada con, o en relación con este Acuerdo, la garantía limitada, la venta, condición o ejecución del Producto, ya sea basado en contrato, agravio, fraude, tergiversación o cualquier otra teoría legal por ley o en equidad, incluyendo pero no limitado a cualquier reclamación por muerte, lesión o daños a la propiedad, deberá iniciarse en el plazo de un año a partir de la causa de la demanda.

9. Divisibilidad

Si cualquier término, cláusula o disposición de este acuerdo es inválido, ilegal o inaplicable en cualquier jurisdicción, dicha invalidez, ilegalidad o inaplicabilidad no afectará a ningún otro término, cláusula o disposición de este acuerdo ni invalidará o hará inaplicable dicho término, cláusula o disposición en ninguna otra jurisdicción. Tras la determinación de que cualquier término, cláusula o disposición es inválido, ilegal o inaplicable, las partes negociarán de buena fe, y si la negociación falla, el tribunal arbitral podrá modificar este acuerdo para dar efecto a la intención original de las partes del modo más cercano posible con el fin de que las transacciones contempladas se realicen tal como se habían contemplado originalmente en la medida de lo posible.

10. Idioma

Este acuerdo puede ser traducido a diferentes idiomas. En caso de conflicto, prevalecerá y servirá de base la versión en inglés.

7 Contáctenos

Fabricante: Willand (Beijing) Technology Co., LTD.

Dirección: Room 203, A-1 Bldg. Zhongguancun Dongsheng Technology Park (Northern Territory), n.º 66, Xixiaokou Rd, Haidian Dist., Beijing, China.

Fabricado para: Navimow Inc.

Dirección: 98 Spit Brook Rd. Suite 2203, Nashua, Nuevo Hampshire 03062, Estados Unidos

Correo electrónico: navimowsupport-us@rlm.segway.com

Página web: navimow.com

Comuníquese con nosotros si tiene problemas relacionados con el funcionamiento, el mantenimiento y la seguridad, así como errores o averías en su cortacésped.

NAVIMOW