

Série Segway Navimow X3
Manuel de l'utilisateur



Table des matières

1. Aperçu	3
1.1 Introduction	3
1.2 Fonctionnement de l'EFLS 3.0	4
1.3 Avertissements de sécurité	5
1.4 Symboles et étiquettes	7
1.5 Contenu de la boîte	8
1.6 Pièces et fonctions	9
1.7 Spécifications	13
1.8 Accessoires (vendus séparément)	15
2. Installation et cartographie	19
2.1 Avant de commencer	19
2.2 Activer la tondeuse	20
2.3 Recherche d'emplacements	21
2.4 Installer l'antenne GNSS et la station de chargement	23
2.5 Mettre à niveau vers le dernier micrologiciel	25
2.6 Cartographier la zone de travail	26
3. Usage quotidien	30
3.1 Tonte	30
3.2 Application Navimow	32
3.3 Paramètres de la tondeuse	34
3.4 Fonctionnalités de sécurité	35
3.5 Fonctionnalités avancées	36
3.6 Paramètres de l'application	37
4. Maintenance	38
4.1 Nettoyage	38
4.2 Remplacer les lames	39
4.3 Maintenance des pièces principales	39
4.4 Transport	40
4.5 Batterie	40
4.6 Alimentation	41
4.7 Stockage	41
4.8 Recyclage et élimination en fin de vie	42
5. FAQ et résolution des problèmes	42
6. Informations importantes	43
6.1 Europe	43
6.2 Amérique du Nord	51
7. Contactez-nous	57

Bienvenue

Merci d'avoir choisi la série Navimow X3 !

Présentation de la série Segway Navimow X3 – les dernières tondeuses robotisées sans fil. La série Navimow X3 atteint un niveau d'efficacité deux fois plus rapide que la moyenne du secteur, ce qui en fait la solution idéale pour les pelouses de grande taille. Les améliorations innovantes des lames et la vitesse de tonte accélérée offrent des performances inégalées, vous offrant une pelouse impeccable à chaque utilisation.

1. Aperçu

1.1 Introduction

Série Segway Navimow X3

Segway Navimow a été le pionnier des tondeuses robotisées résidentielles sans câbles de délimitation, en lançant la série Navimow H comme produit de première génération en 2022. Segway présente désormais la série Navimow X3, une nouvelle gamme de tondeuses robotisées conçues pour les grandes pelouses. Les modèles X3 peuvent couvrir des pelouses allant de 1 500 à 10 000 m² (0,5 acre à 2,5 acres pour les États-Unis et le Canada). Cela fait de la série X3 la solution optimale pour un entretien de pelouse sans effort.

Navimow utilise un système de tonte robotisé avancé qui s'appuie sur une limite virtuelle, éliminant ainsi le besoin d'un câblage de délimitation complexe. Facile à utiliser et à gérer, la série Segway Navimow X3 vous libère du temps pour des activités plus agréables tout en garantissant une pelouse toujours impeccable.

Le système Navimow comprend une tondeuse robotisée, une station de chargement, une antenne de système de navigation satellite global (Global Navigation Satellite System, GNSS) et une application dédiée. La tondeuse robotisée et l'antenne GNSS reçoivent simultanément des signaux de positionnement provenant de satellites pour localiser précisément l'emplacement de la tondeuse et définir la zone de travail. La station de chargement recharge la batterie de la tondeuse. L'application facilite le contrôle à distance de la tondeuse et fournit une surveillance de l'état en temps réel.

Tondeuse

La tondeuse robotisée est alimentée par une batterie lithium-ion rechargeable. En utilisant l'application Navimow sur votre téléphone, vous pouvez définir les limites d'une zone de travail. La tondeuse coupe alors automatiquement l'herbe à l'intérieur des limites. Les parcours de tonte sont calculés par l'algorithme en fonction de la forme de la zone de travail afin d'obtenir la meilleure efficacité de tonte. Si la batterie est déchargée avant la fin de la tonte, l'appareil retourne automatiquement à sa station de chargement pour se recharger.

3

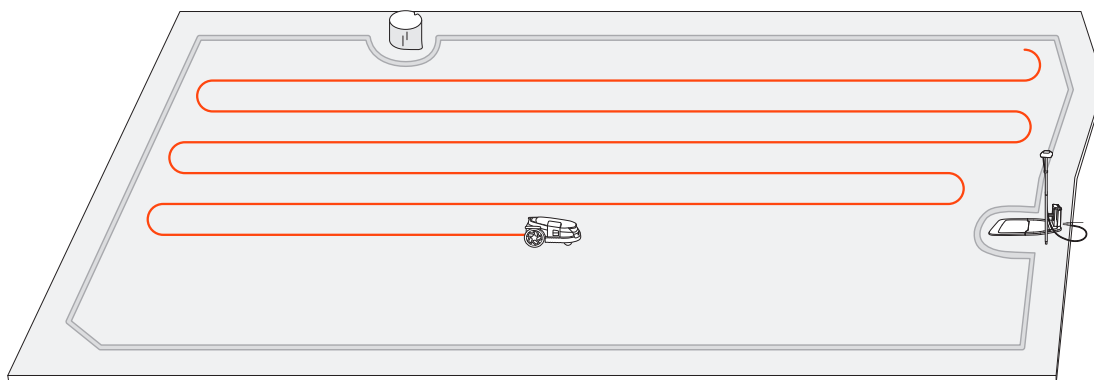

Application Navimow

L'application Navimow est une partie importante du système Navimow. Vous pouvez suivre les instructions interactives affichées via l'application pour terminer l'installation du système et configurer la zone de travail. Vous pouvez également utiliser l'application pour personnaliser les paramètres de la tondeuse, gérer la zone de travail, afficher l'état de travail de la tondeuse, contrôler la tondeuse à distance, etc. Vous pouvez également obtenir le contenu d'aide et de support officiel le plus récent et le plus complet via l'application.

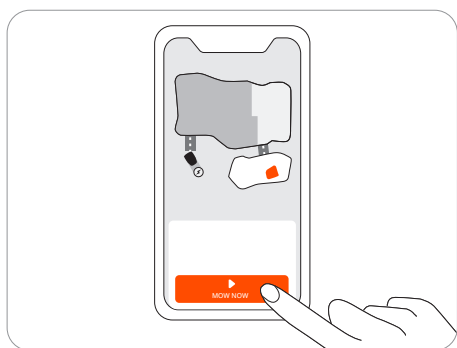

1.2 Fonctionnement de l'EFLS 3.0

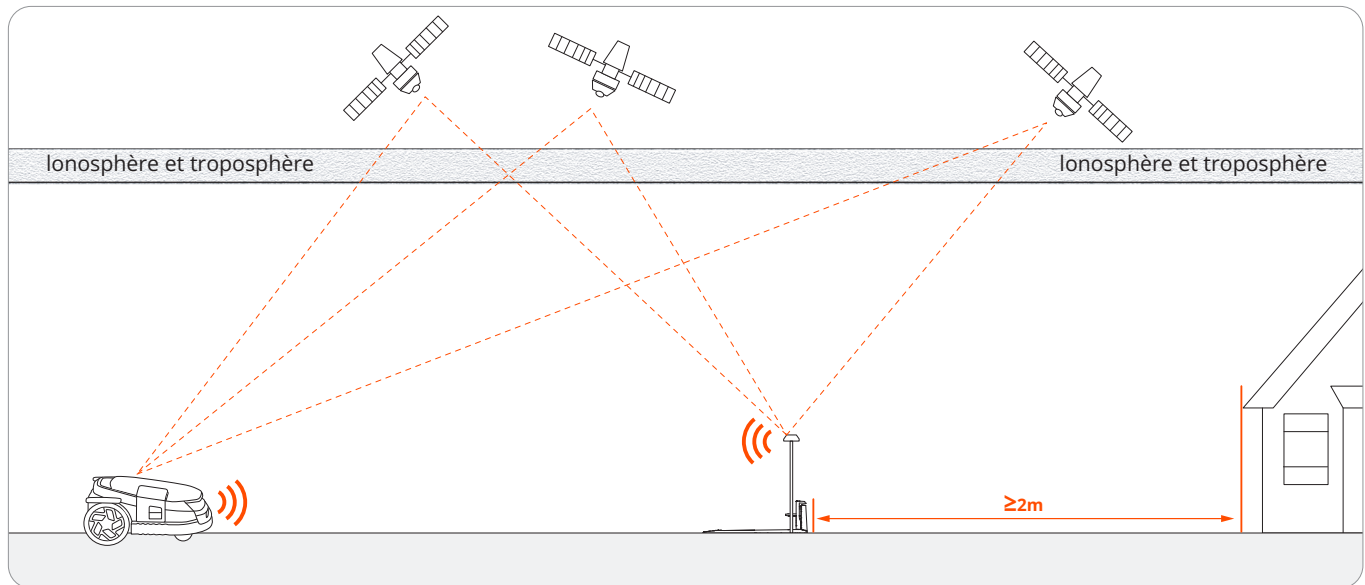

La technologie EFLS (Exact Fusion Location System) est un système de positionnement avancé qui intègre plusieurs capteurs pour offrir une navigation précise pour les tondeuses robotisées. Développé pour répondre aux problèmes de faible efficacité de tonte et de configuration complexe dans l'entretien automatisé des pelouses, EFLS permet aux tondeuses robotisées sans fil de fonctionner dans des limites virtuelles avec une précision exceptionnelle. En remplaçant les câbles de limite traditionnels par une cartographie virtuelle, la technologie EFLS permet de gagner du temps et d'améliorer considérablement l'efficacité de la tonte, définissant ainsi les bases d'une tonte de précision. Positionné à l'avant-garde des solutions intelligentes d'entretien des pelouses et de l'automatisation, EFLS redéfinit l'efficacité et la commodité d'utilisation pour les propriétaires, les jardiniers professionnels et les gestionnaires d'installations.

EFLS 3.0, tel qu'implémenté dans la série Navimow X3, améliore encore la tonte de pelouse de précision en incorporant le VSLAM des caméras gauche et droite dans le VSLAM monoculaire existant d'EFLS 3.0, élargissant le champ de vision (FOV) à un impressionnant 300 degrés pour une fiabilité inégalée. Solution pionnière dans l'entretien automatisé des pelouses, EFLS 3.0 est le premier système du secteur à intégrer VSLAM et odométrie visuelle-inertielle (VIO) avec deux antennes RTK. Sa configuration unique, optimisée pour les zones vastes et complexes, positionne EFLS comme un leader de l'industrie et un précurseur de tendances, ouvrant la voie à de futures avancées dans les tondeuses robotisées.

Couplée à la technologie VIO raffinée, EFLS 3.0 améliore la précision de positionnement pour une navigation fluide dans des environnements difficiles. Les antennes RTK doubles offrent une couverture et une précision supérieures, ce qui permet un fonctionnement robuste sur de grandes pelouses complexes. Avec une configuration triple caméra, EFLS 3.0 double la couverture visuelle du système, permettant aux tondeuses de naviguer en toute confiance dans les zones difficiles, telles que les passages étroits ou les murs à faible texture. Les antennes RTK doubles optimisent encore la réception du signal satellite, tandis qu'un algorithme intelligent ajuste dynamiquement les données des stations de base primaires et secondaires, assurant une stabilité de positionnement robuste basée sur RTK sur de vastes pelouses segmentées.

À chaque itération, la technologie EFLS se rapproche d'une vision d'entretien des pelouses entièrement automatisée et de haute précision, accessible, efficace et adaptable. La technologie EFLS redéfinit l'entretien automatisé des pelouses grâce à la précision, à l'innovation et à des fonctionnalités robustes, façonnant un avenir où la gestion intelligente des pelouses devient la norme dans les domaines résidentiel, commercial et public. L'avenir de l'entretien des pelouses est arrivé et EFLS est à l'avant-garde.

1.3 Avertissements de sécurité

IMPORTANT

LIRE ATTENTIVEMENT AVANT L'UTILISATION CONSERVER POUR RÉFÉRENCE FUTURE

- 1) Veuillez à installer et à utiliser Navimow (appelée tondeuse dans le manuel) et la station de chargement conformément aux instructions. Rendez-vous sur navimow.segway.com pour obtenir le manuel de l'utilisateur complet et les derniers documents utilisateur.
- 2) La tondeuse est réservée à une utilisation par des particuliers. L'utilisation de la tondeuse à des fins autres que la tonte peut entraîner des blessures graves. Pour éviter les risques de blessures, veuillez lire et comprendre tous les avertissements et mises en garde. Vous pouvez réduire le risque en suivant les instructions et avertissements dans ce manuel, mais vous ne pouvez pas éliminer tous les risques. L'opérateur ou l'utilisateur est responsable des accidents ou des dangers survenant à d'autres personnes sur sa propriété.
- 3) Navimow est dotée de nombreux capteurs de sécurité intégrés, cependant, les risques de sécurité existent toujours. Définissez une heure de tonte lorsqu'il n'y a aucune personne ou animal sur la pelouse. Informez les voisins des risques d'accidents ou de dangers. Lorsque vous utilisez la tondeuse sur une pelouse publique, ou lorsque votre pelouse est ouverte sur le terrain de votre voisin ou la rue, protégez ou clôturez la pelouse, ou placez un panneau d'avertissement autour de la zone de tonte indiquant : AVERTISSEMENT Tondeuse automatique Tenez-vous à l'écart de la machine ! Surveillez les enfants !
- 4) NE modifiez PAS la tondeuse vous-même. Des modifications pourraient interférer avec le fonctionnement de la tondeuse, engendrer des blessures graves et/ou des dommages, et annuler la Garantie limitée. N'utilisez que des pièces et accessoires approuvés par Navimow.
- 5) Le fabricant recommande que l'utilisateur soit âgé de 18 à 70 ans. Assurez-vous d'avoir la formation nécessaire avant d'utiliser la machine.

AVERTISSEMENT

Ne permettez jamais aux enfants, aux personnes aux capacités physiques, sensorielles ou mentales réduites ou manquant d'expérience et de connaissances ou à des personnes ne connaissant pas ces instructions d'utiliser la machine. Les réglementations locales peuvent restreindre l'âge de l'opérateur.

Avant de tondre :

- Vérifiez régulièrement que toutes les pièces de la tondeuse fonctionnent normalement.
- Pour de meilleurs résultats de tonte, il est recommandé de tondre par temps sec. Lors de la tonte sous la pluie, l'herbe coupée peut se coincer au bas de la tondeuse, ce qui fait glisser la tondeuse. NE PAS tondre par mauvais temps, comme une forte pluie, un orage ou de la neige.
- Inspectez périodiquement la zone où la tondeuse doit être utilisée et retirez les pierres, bâtons, fils, jouets et autres objets indésirables. La garantie limitée ne couvre pas les dommages causés par des objets laissés sur la pelouse.
- Pour éviter tout dommage éventuel, maintenez la tondeuse en fonctionnement à au moins 1 mètre des têtes d'arrosage. La tondeuse et l'arrosage ne doivent PAS fonctionner simultanément. Ajustez les horaires de tonte pour qu'ils soient actifs à un moment différent de l'arrosage.
- NE permettez JAMAIS aux enfants de toucher l'alimentation, la station de chargement, les lames, le compartiment de la batterie ou toute pièce présentant des espaces tels que les roues.

AVERTISSEMENT

N'utilisez jamais la machine ou ses accessoires si les protections ou les écrans sont endommagés, ou si le cordon électrique est endommagé ou usé.

Pendant la tonte :

- Tenez-vous à l'écart des lames rotatives. NE mettez PAS vos mains ou vos pieds sous ou à proximité des lames rotatives.
- Faites attention aux petits objets ou aux pierres projetés lors de la tonte. Gardez une distance de sécurité avec la tondeuse lorsqu'elle fonctionne.
- NE laissez PAS la machine fonctionner sans surveillance si vous savez qu'il y a des animaux domestiques, des enfants ou des personnes à proximité.
- N'allez PAS au-delà des capacités de la tondeuse. Si vous contrôlez à distance la tondeuse et ses accessoires, il est recommandé de le faire depuis une position assise ou stationnaire. Si vous êtes debout ou que vous marchez pendant l'opération, gardez votre équilibre et faites attention où vous marchez.

AVERTISSEMENT

- NE laissez PAS les enfants se tenir à proximité ou jouer avec la tondeuse lorsqu'elle est en marche.
- NE PAS soulever la tondeuse pendant qu'elle est en marche. NE montez PAS sur la tondeuse.
- NE tondez PAS sur des zones présentant des pentes plus raides que l'inclinaison maximale à l'intérieur de la zone de travail (50 %), ainsi que la limite (25 %).
- Si la tondeuse émet un son anormal ou signale une alarme, appuyez immédiatement sur le bouton STOP.
- En cas de vibrations anormales, éteignez la tondeuse, placez-la sur un sol plat pendant environ 30 secondes, puis redémarrez. Si le problème persiste, contactez un service après-vente agréé.
- NE touchez PAS les pièces dangereuses en mouvement avant qu'elles ne se soient complètement arrêtées.

Utilisation sûre :

- NE faites PAS fonctionner la tondeuse en dehors des limites de température : 0-40 °C (32-104 °F), car des températures basses/élevées peuvent réduire les performances de la tondeuse et même entraîner des accidents.
- NE placez RIEN sur la tondeuse ou la station de chargement.
- Il est recommandé de confier l'entretien régulier de la tondeuse (voir Entretien dans le Manuel de l'utilisateur) à un adulte.
- Vérifiez régulièrement les dispositifs d'avertissement pour vous assurer qu'ils sont opérationnels. Ces dispositifs comprennent l'avertisseur sonore, le voyant LED sur la station de chargement et la lumière ambiante sur la tondeuse.
- Avant de charger, veuillez lire Comment charger dans le Manuel de l'utilisateur. Une mauvaise utilisation peut provoquer un choc électrique, une surchauffe ou une fuite de liquide corrosif.
- Utilisez uniquement le pack batterie d'origine ou celui du même modèle comme spécifié par Navimow. Chaque tondeuse contient un pack batterie. Selon le modèle de tondeuse spécifique, la capacité nominale de la batterie est de 6, 8, 10 ou 12,8 Ah. Contactez le service après-vente pour faire remplacer le pack batterie par un technicien professionnel.
- N'utilisez pas de batteries non rechargeables. Pour recharger la batterie, utilisez uniquement le bloc d'alimentation amovible fourni avec cet appareil. Pour l'Union européenne et la Norvège : NBW32D007D0N01-EU ; Pour le Royaume-Uni : NBW32D007D0N01-UK ; Pour la Suisse : NBW32D007D0N01-CH ; Pour les États-Unis et le Canada : NBW32D007D0N01-US ; Pour l'Australie et la Nouvelle-Zélande : NBW32D007D0N01-AU.
- Ne démontez ou ne perforez PAS le boîtier de la batterie. Tenir à l'écart des objets métalliques pour éviter les courts-circuits. Tenir à l'écart du feu, de la chaleur et de la lumière directe du soleil.
- Pour de plus amples informations sur la, batterie et les déchets électriques, veuillez contacter le service de traitement des déchets ménagers, votre bureau local ou régional de gestion des déchets ou votre point de vente.
- Lors du remplacement des lames, soyez prudent et portez des gants de protection car les lames peuvent causer des blessures.
- Si le cordon de l'alimentation ou de la rallonge est endommagé ou emmêlé pendant l'utilisation, débranchez l'alimentation de la prise de courant, puis démêlez-le. Pour éviter tout danger, tirez sur le corps de la fiche plutôt que sur le cordon lorsque vous séparez l'alimentation de la prise de courant. Contactez le service après-vente et demandez à un technicien professionnel de réparer ou de remplacer le cordon.
- Lors du nettoyage, de l'inspection d'éventuels dommages ou de la vérification des anomalies, la tondeuse doit être éteinte et la station de chargement doit être débranchée de l'alimentation électrique.

1.4 Symboles et étiquettes

Veillez étudier attentivement les symboles sur le produit et les étiquettes et comprenez leur signification :



⚠ **AVERTISSEMENT** - Lisez le manuel d'instructions avant d'utiliser la machine.



⚠ **AVERTISSEMENT** - Ne touchez pas la lame rotative.



⚠ **AVERTISSEMENT** - Gardez une distance de sécurité avec la machine pendant son fonctionnement.



⚠ **AVERTISSEMENT** - Ne montez pas sur la machine.



⚠ **AVERTISSEMENT** - Actionnez le dispositif de désactivation avant de travailler sur ou de soulever la machine*.

* Le dispositif de désactivation fait ici référence au verrouillage de sécurité. Avant de soulever ou d'utiliser la tondeuse, activez le verrouillage de sécurité en appuyant sur MOW+HOME pendant plus de 3 secondes.



⚠ **AVERTISSEMENT** - Il est interdit de jeter ce produit avec les déchets ménagers normaux. Assurez-vous que le produit est recyclé conformément aux exigences légales locales.

7



Ce produit est conforme aux directives CE applicables.

RoHS

Ce produit est conforme aux réglementations de restriction des substances dangereuses.



Veillez lire les instructions avant de charger l'appareil.



Appareil de classe II



Polarité du port de charge



Efficacité niveau VI



SMPS incorporant un transformateur d'isolement de sécurité résistant aux courts-circuits (intrinsèquement ou non)

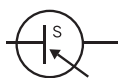

Unité d'alimentation à découpage (Switch mode power supply unit, SMPS)

IP66

Protégé contre la pénétration totale de la poussière et contre les jets d'eau à haute pression provenant de n'importe quelle direction



≤ 5000 m

L'altitude maximale d'utilisation est de 5 000 m



Courant continu

T.A. : 40 °C

La température maximale d'utilisation est de 40 °C



Appareil de classe III



Courant alternatif

1.5 Contenu de la boîte

En cas de pièces manquantes ou défectueuses, veuillez contacter le service après-vente. Nous vous recommandons de conserver l'emballage pour un transport et une expédition futurs.

- Série Segway Navimow X3

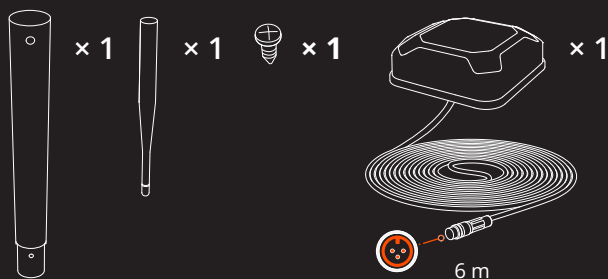
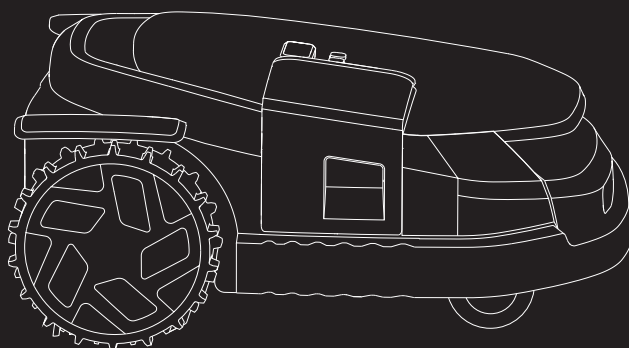

Antenne GNSS

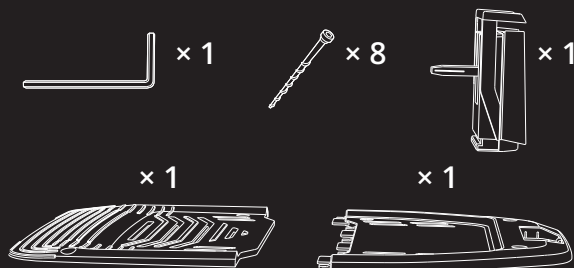

station de chargement et kit d'installation



Alimentation (pour la station de chargement)



Rallonge pour l'alimentation

AVERTISSEMENT

Bouts pointus. Ne pas pointer vers des personnes.

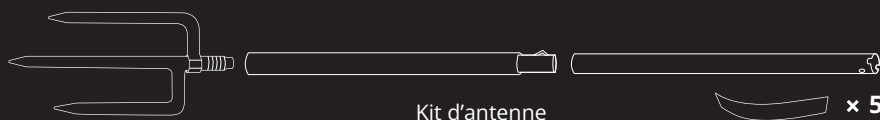

Kit d'antenne

- Documents utilisateur

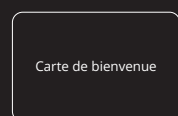

Carte de bienvenue

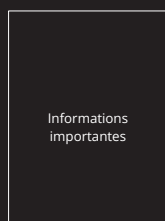

Informations importantes

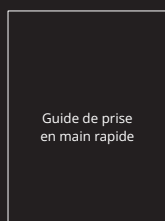

Guide de prise en main rapide

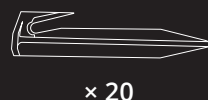

Piquets pour fixer la rallonge



Lames et boulons de rechange

1.6 Pièces et fonctions

1.6.1 Tondeuse

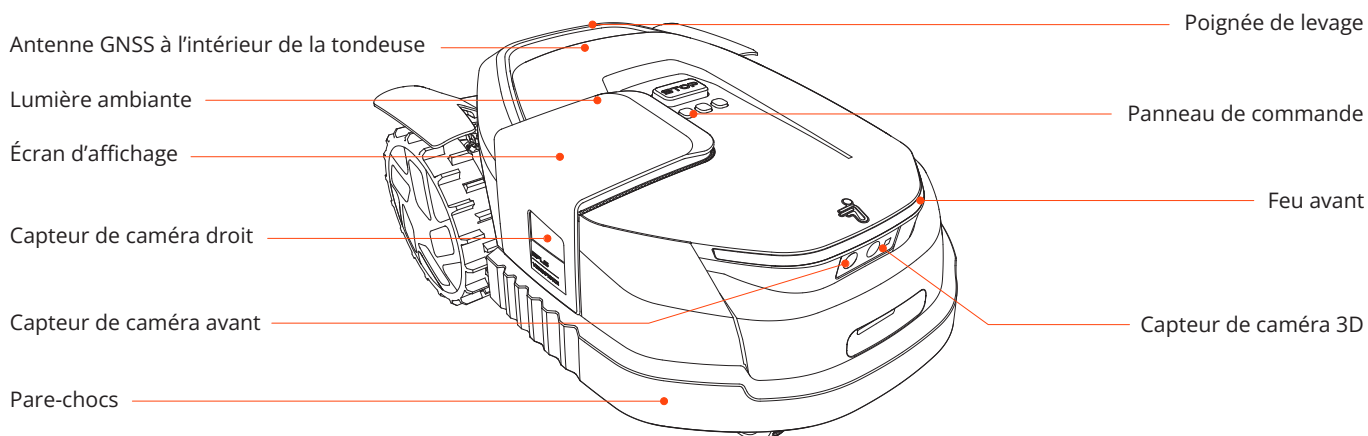

- Panneau de commande : Les boutons peuvent être utilisés pour démarrer la tonte, verrouiller/déverrouiller la tondeuse, envoyer la tondeuse se recharger et d'autres opérations de base.
- Écran d'affichage : Cet écran d'affichage matriciel utilise des icônes et des animations pour afficher l'état de la tondeuse.
- Lumière ambiante : Navimow aura des effets d'éclairage spécifiques pour vous rappeler de faire attention à l'état de la tondeuse.
- Feu avant : La lumière LED blanche est utilisée pour l'éclairage, notamment pendant la nuit. Elle s'allume également lorsque la tondeuse se gare sur la station de chargement.
- Antenne GNSS à l'intérieur de la tondeuse : En plus de l'antenne GNSS, il y a également une antenne GNSS à l'intérieur de la tondeuse pour améliorer la précision du positionnement. Voir 1.2 Fonctionnement de l'EFLS 3.0.
- Capteurs de caméra gauche, droite et avant : détectent les objets non herbeux pour éviter de les heurter, EFLS 3.0 utilise les caméras pour capturer les principales caractéristiques visuelles de la pelouse.
- Capteur de caméra 3D : Il s'agit d'un capteur ToF (Time-of-Flight) utilisé pour éviter les obstacles et tondre le long des bordures. Contrairement à d'autres capteurs basés sur une caméra qui s'appuient sur la lumière ambiante pour la détection des objets, le capteur ToF fonctionne bien dans toutes sortes de conditions d'éclairage.
- Pare-chocs : Lorsque le pare-chocs heurte un obstacle et déclenche le capteur interne, la tondeuse recule et évite l'obstacle.
- Poignée de levage : Vous aide à soulever la tondeuse si nécessaire.

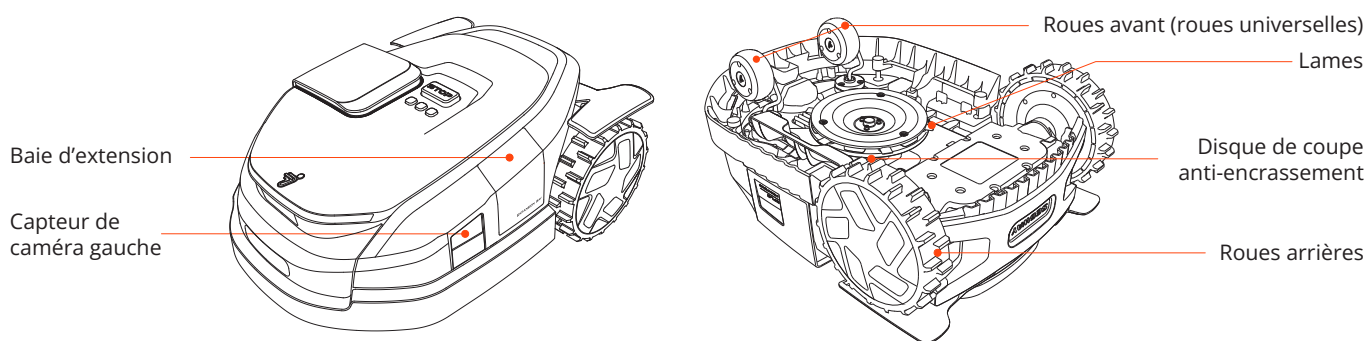

- Lames : Les 6 lames peuvent tourner librement après avoir été fixées au disque de coupe. Lors de la tonte, le disque de coupe rotatif génère une force centrifuge pour maintenir les lames pointées vers l'extérieur afin que les lames puissent couper l'herbe. Lorsqu'elle heurte un obstacle, la lame tourne à l'intérieur. Voir 4.2 Remplacer les lames pour les instructions de remplacement.
- Disque de coupe anti-encrassement : réduit les risques que les débris d'herbe restent coincés dans les lames, ce qui permet d'utiliser les lames plus longtemps.
- Baie d'extension : un port externe utilisé pour l'installation d'accessoires supplémentaires, permettant une personnalisation ultérieure.

1.6.2 Affichage et contrôle

Opération	Écran d'affichage	Lumières sur la tondeuse	Opération	Écran d'affichage	Lumières sur la tondeuse
Mise sous tension : Appuyez sur le bouton OK et maintenez-le enfoncé pendant 1 seconde pour allumer la tondeuse		Jaune palpitant	Retourner à la station de chargement : Appuyez sur HOME puis sur OK		Bleu fixe ou jaune clignotant
Initialisation : Attendez 30 secondes jusqu'à ce que la tondeuse soit complètement sous tension		Jaune palpitant	Arrêtée : Appuyez sur STOP		Rouge fixe
Mise hors tension : Appuyez et maintenez le bouton OK pendant 3 secondes		Jaune palpitant	Verrouillage enfants : Activez via l'application		/
Forcer une mise hors tension : Appuyez sur le bouton OK et maintenez-le enfoncé pendant 10 secondes.		/	Verrouillage de sécurité : Appuyez sur MOW+HOME pendant plus de 3 secondes pour verrouiller la tondeuse		/
Erreur lors de la mise sous tension : Appuyez et maintenez la touche OK pendant 10 secondes		Rouge clignotant	Déverrouillage : Appuyez sur n'importe quel bouton de la tondeuse et entrez le code PIN		/
Mise en charge		Vert palpitant : La charge est en cours Vert fixe : Entièrement chargée	Veille : Appuyez sur OK pour changer et afficher différents statuts		Niveau de batterie + signal GPS médiocre
Erreur : Suivez les instructions via l'application pour effacer le code d'erreur		Rouge clignotant			Niveau de batterie + signal GPS stable
Soulevée, inclinée ou retournée		Rouge fixe			Réseau cellulaire + Bluetooth
Mise à jour du micrologiciel		Blanc palpitant			Réseau Wi-Fi + Bluetooth
Cartographie		Bleu fixe ou jaune clignotant	Animaux à proximité		/
Les lames sont sur le point de tourner		Blanc clignotant	Tondre : Appuyez sur MOW puis sur OK		Bleu fixe ou jaune clignotant

1.6.3 Comment saisir le code PIN

Saisissez le code PIN avant d'utiliser la tondeuse. Appuyez sur MOW ou HOME pour modifier le numéro et appuyez sur OK pour confirmer le code.

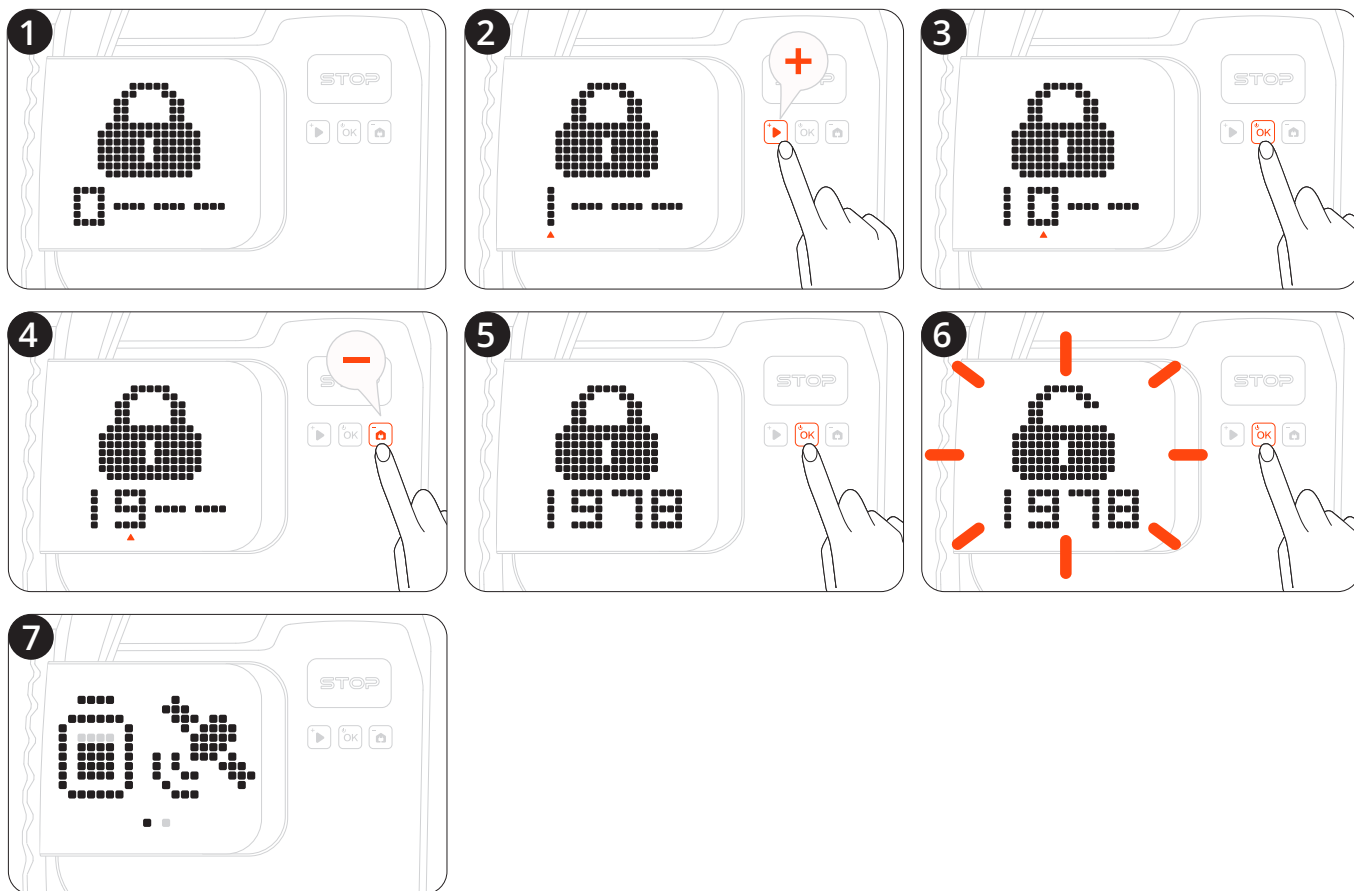

1.6.4 Station de chargement et antenne GNSS

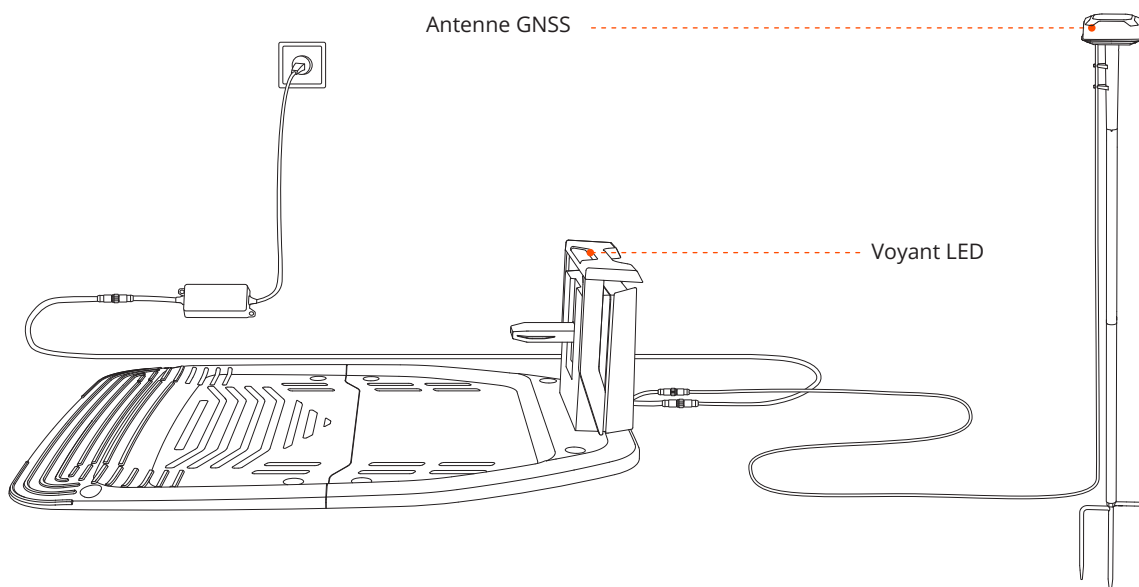

- Antenne GNSS : Reçoit des signaux satellites pour améliorer la précision de positionnement de la tondeuse. Pour les grandes pelouses et les jardins complexes, utilisez une double antenne pour étendre la couverture du signal GPS.
- Voyant LED : Indique l'état de charge avec une lumière verte.

1.7 Spécifications

SKU		X315	X330	X350	X390
Informations de base	Suffixe du modèle et régions prises en charge :	E : Europe A : Australie et Nouvelle-Zélande N : États-Unis et Canada			
	Nom du produit	Série Segway Navimow X3			
	Marque	Segway Navimow			
	Dimensions : Longueur × Largeur × Hauteur	698 x 550 x 307 mm (27,5 x 21,7 x 12,1 po)			
	Poids net (Batterie incluse)	19,55 kg	19,84 kg	19,84 kg	19,90 kg
	Matériau	Châssis tondeuse : PC+ASA			
Paramètres de la tondeuse	Zone de tonte recommandée	X315E, X315A : 1 500 m ² X315N : 0,5 acre	X330E, X330A : 3 000 m ² X330N : 1 acre	X350E, X350A : 5 000 m ² X350N : 1,5 acres	X390E, X390A : 10 000 m ² X390N : 2,5 acres
	Temps de tonte typique par charge complète[1]	Environ 120 minutes	Environ 160 minutes	Environ 200 minutes	Environ 240 minutes
	Capacité de surface par heure	Environ 300 m ² (0,074 acre)		Environ 350 m ² (0,087 acre)	
	Largeur de coupe	23,7 cm			
	Lames de coupe	6			
	Hauteur de coupe	Europe, Australie, Nouvelle-Zélande : 20-70 mm (1,2-2,8 pouces) États-Unis et Canada : 50-100 mm (2-4 po)			
	Ajustement de la hauteur de coupe	Électronique			
	Disque de coupe	Disque de coupe anti-encrassement			
	Temps de charge	Environ 60 minutes	Environ 65 minutes	Environ 80 minutes	Environ 100 minutes
	Mode de travail GNSS	GPS, Beidou, Galileo			
Émissions sonores[2]	Niveau de puissance acoustique mesuré LWA	60 dB(A)			
	Incertitudes de puissance acoustique KWA	3 dB(A)			
	Niveau de pression acoustique LpA	52 dB(A)			
	Incertitudes de pression acoustique KpA	3 dB(A)			
Conditions de travail	Température de fonctionnement	-0 à 40 °C (-32 à 104 °F) ; 10 à 35 °C (50 à 95 °F) recommandé			
	Température de stockage	-20 à 50 °C (-4 à 122 °F) ; 10 à 35 °C (50 à 95 °F) recommandé			
	Protection IP	IP66 pour le corps de la tondeuse, la station de chargement et l'alimentation électrique			
	Pente max. à l'intérieur de la zone de travail	50 %			
	Pente max. à la limite	25 %			

Conditions de travail	Angle de coupe minimal autour des coins	90°			
Connectivité	Plage fréquences Bluetooth®	2400,0–2483,5 MHz			
	Connexion radio bande ISM	Europe : 865-868 MHz Australie, Nouvelle-Zélande, États-Unis et Canada : 915-918 MHz			
	Réseau Wi-Fi/Cellulaire	Wi-Fi 2,4 GHz/5,0 GHz Europe : LTE-FDD : B1/B3/B5/B7/B8/B20/B28 LTE-TDD : B38/B40/B41 Australie, Nouvelle-Zélande : LTE-FDD : B1/B2/B3/B4/B5/B7/B8/B28/B66 LTE-TDD : B38/B40/B41 États-Unis et Canada : LTE-FDD:B2/B4/B5/B12/B13 LTE-TDD : B14/B66/B71			
Moteur d'entraînement	Vitesse nominale max.	0,8 m/s	1,0 m/s		
	Type de moteur	Moteur de moyeu à engrenages			
Moteur de lame	Vitesse nominale max.	2 800 tr/min			
	Type de moteur	Moteur sans balais			
Pack batterie	Type de batterie	Batterie au lithium-ion			
	Tension nominale	21,6 V CC			
	Capacité nominale/énergie	6 Ah / 130 Wh	8 Ah / 173 Wh	10 Ah / 216 Wh	12,8 Ah / 277 Wh
	Système de gestion de batterie	Protection surchauffe, court-circuit, surintensité et surcharge			
Alimentation	Modèle d'unité d'alimentation	Pour l'Union européenne et la Norvège : NBW32D007D0N01-EU Royaume-Uni : NBW32D007D0N01-UK Suisse : NBW32D007D0N01-CH Australie, Nouvelle-Zélande : NBW32D007D0N01-AU États-Unis et Canada : NBW32D007D0N01-US			
	Tension d'entrée	100–240 V CA			
	Tension de sortie	32 V CC MAX			
	Courant de sortie	7 A MAX			
	Longueur du câble	1,5 m			
Station de chargement	Tension d'entrée	32 V CC			
	Courant d'entrée	7 A MAX			
	Tension de sortie	25,2 V CC			
	Courant de sortie	5 A MAX	6 A MAX	7 A MAX	7 A MAX
	Voyant indicateur	LED			
Autres caractéristiques	Roue avant	Roue omnidirectionnelle avec capteur Hall intégré			
	Roue arrière	Pneu TPU avec moteur de moyeu à engrenages			
	Capteurs	Capteur IMU, capteur de levage, encodeur de roue, capteur de pare-chocs, 3 caméras HD avec champ de vision de 300°, caméra ToF avec champ de vision de 110°			
Emballage	Dimensions de la boîte	885 x 585 x 400 mm (34,8 x 23,0 x 15,8 po)			
	Contenu	Carte de bienvenue Guide de prise en main rapide Informations importantes			

1. Testé à une vitesse de coupe standard avec une batterie pleine à une température ambiante de 25 °C lors de la tonte d'une pelouse fraîchement tondu. Le produit peut tondre plus par heure sur des zones ouvertes que sur de petites pelouses séparées. Lorsque l'herbe est humide ou longue, la capacité de travail est également réduite. Plus la surface de la pelouse est plate, plus la capacité de travail est grande.
2. Les déclarations d'émissions sonores sont conformes à la norme EN 50636-2-107.

1.8 Accessoires (vendus séparément)

1.8.1 Kit de montage d'antenne

Dans la plupart des cas, vous pouvez trouver un emplacement approprié sur le terrain. Si vous devez installer l'antenne sur un mur ou sur un toit, suivez ces étapes :

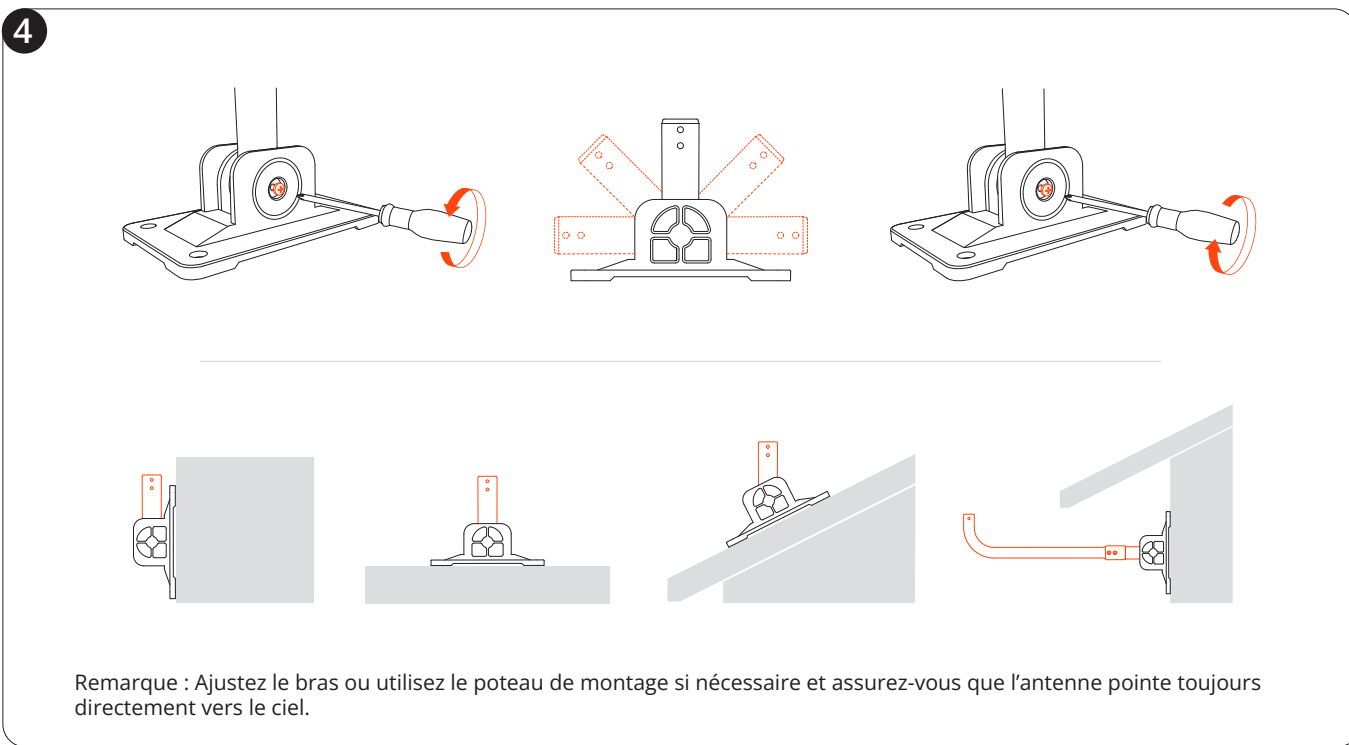
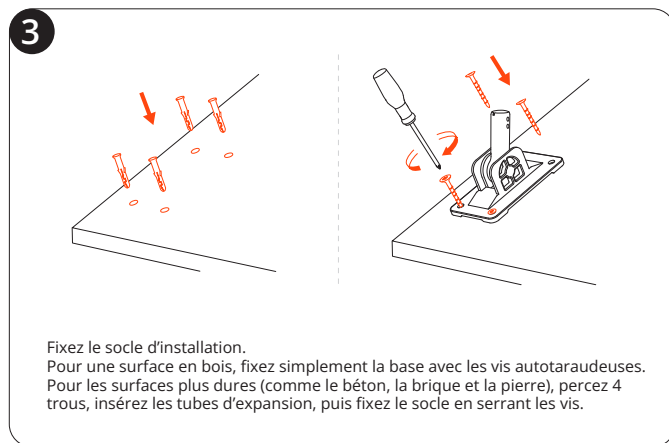
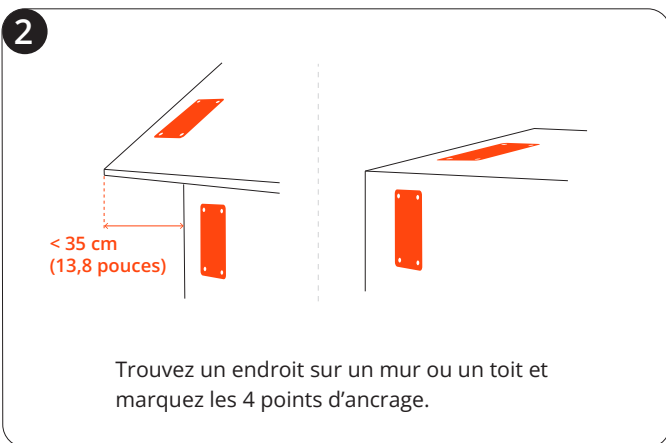
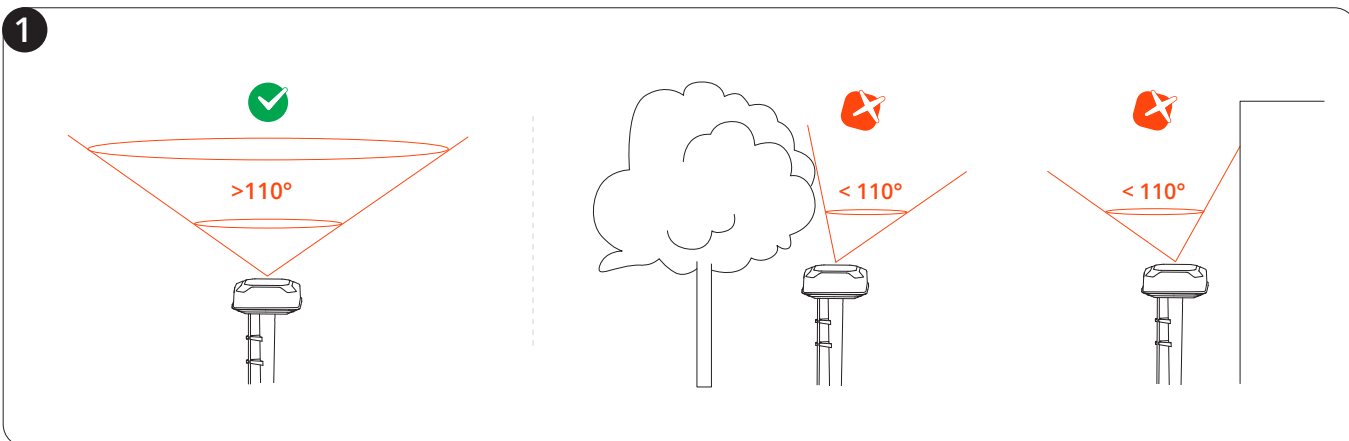

5

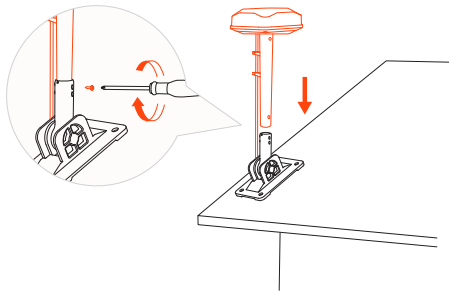

Installez l'antenne sur le bras.



Si vous souhaitez installer l'antenne sous le toit, ajoutez le poteau de montage au bras pour l'étendre. Installez et serrez les vis pour fixer le bras au poteau.

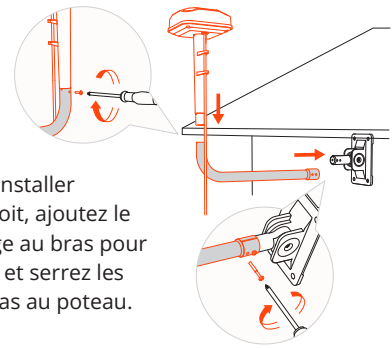

6

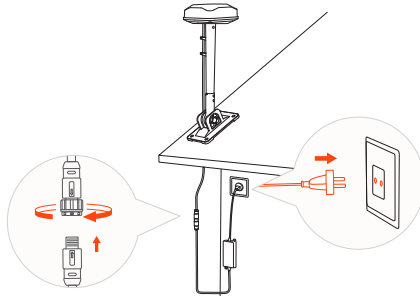

Remarque : n'utilisez pas plus de 3 rallonges d'antenne. Contactez votre revendeur local pour l'achat.

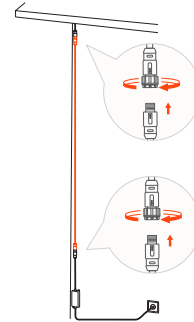

7

Tenez l'antenne à un endroit où vous souhaitez l'installer. Vérifiez si le voyant de la tondeuse devient vert ou bleu fixe (ce qui signifie que le signal est fort).

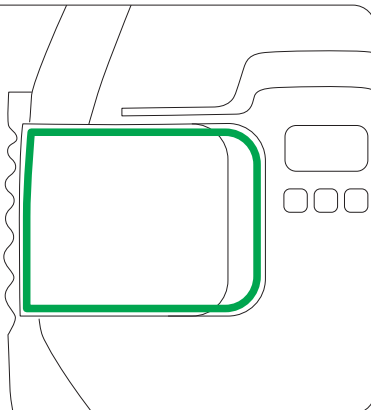

L'emplacement de l'antenne principale affecte la précision du positionnement. Si vous déplacez l'antenne principale après l'enregistrement de la carte, vous devez créer une nouvelle carte. Le déplacement de **l'antenne d'amélioration du signal** ne nécessite pas de nouvelle cartographie.

1.8.2 Alimentation pour l'antenne

Cet adaptateur convient lorsque vous devez installer l'antenne loin de la station de chargement, en particulier lorsqu'il y a une prise de courant extérieure.

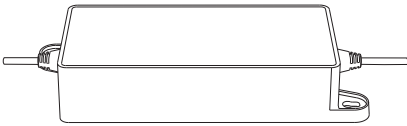

1.8.3 Rallonge d'antenne

Il s'agit d'une rallonge d'antenne supplémentaire de 10 mètres pour l'alimentation électrique.

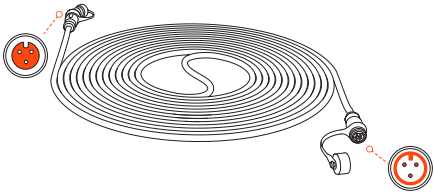

1.8.4 Antenne d'amélioration du signal

Cette antenne supplémentaire peut fonctionner avec votre antenne principale (fournie dans la boîte avec votre tondeuse). Associez cette antenne à votre tondeuse lorsque vous avez besoin d'étendre la couverture du signal GPS.

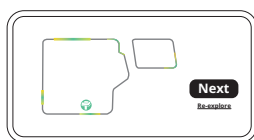
- 

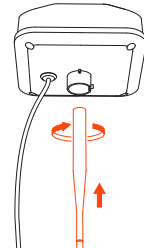
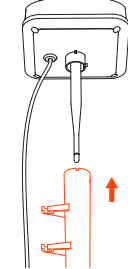
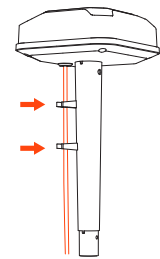
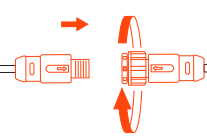
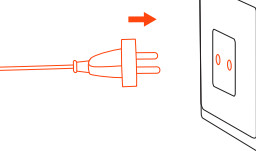
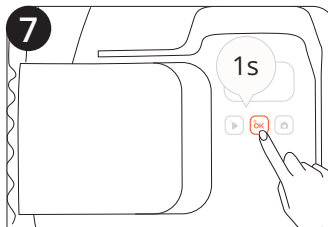
Utilisez la fonctionnalité Localisateur d'antenne via l'application pour savoir où l'installer.
- 
- 
- 
- 
- 
- 

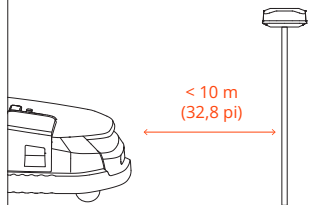
Assurez-vous que la tondeuse est sous tension.
- 

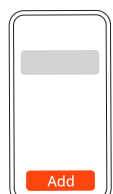
< 10 m (32,8 pi)
- 

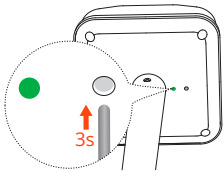
Accédez à EFLS 3.0 > Double antenne > Ajouter
- 

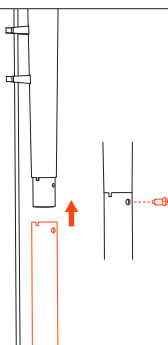
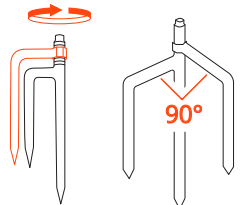
Si le voyant ne clignote pas en vert, appuyez sur le bouton avec une épingle.
- 
- 

90°

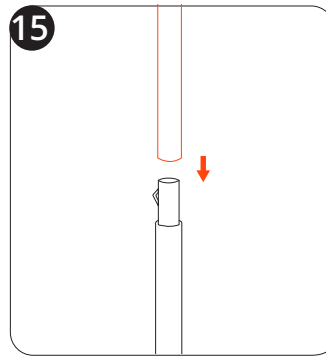
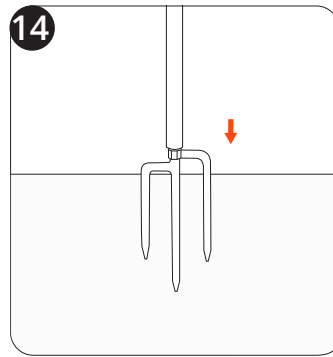
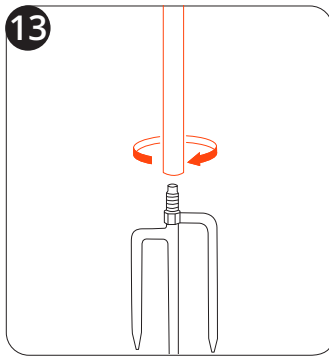

1.8.5 Navimow Garage L

Le garage est entièrement compatible avec la série Navimow X3, car il ne bloque pas les signaux GPS ou la connectivité réseau. Le garage offre une protection supplémentaire contre le soleil et la pluie. Le couvercle rabattable permet d'accéder facilement au panneau de commande afin de pouvoir utiliser la tondeuse sur la station de chargement.

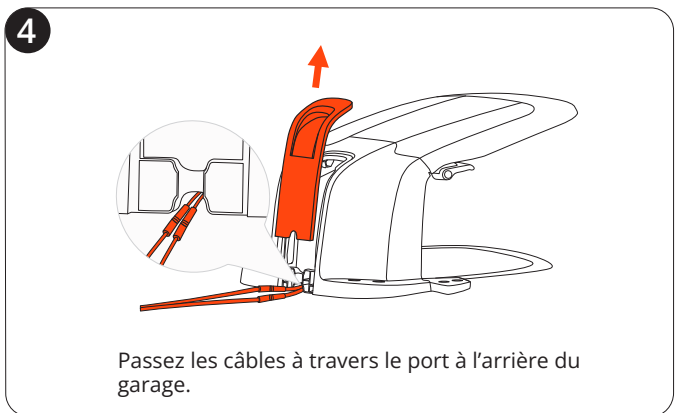
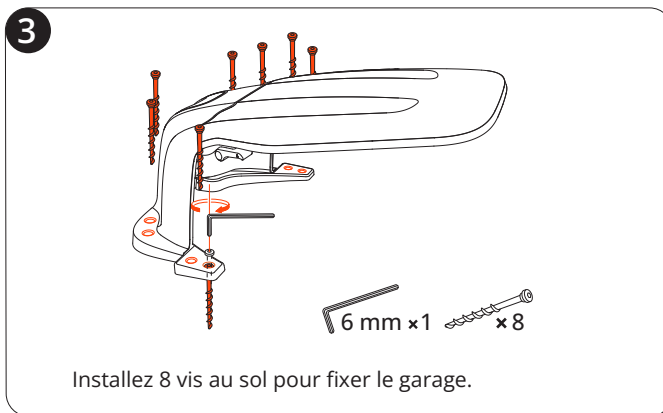
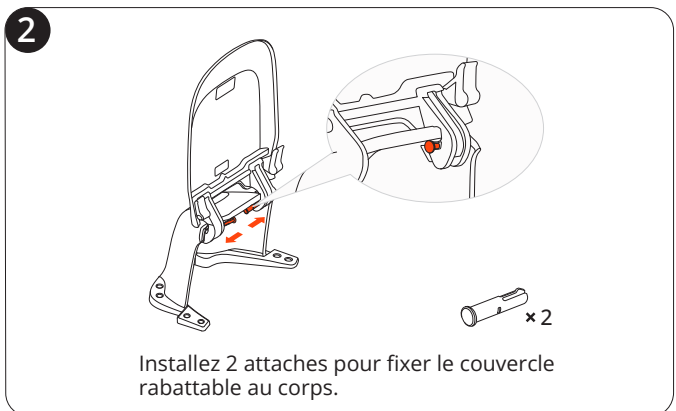
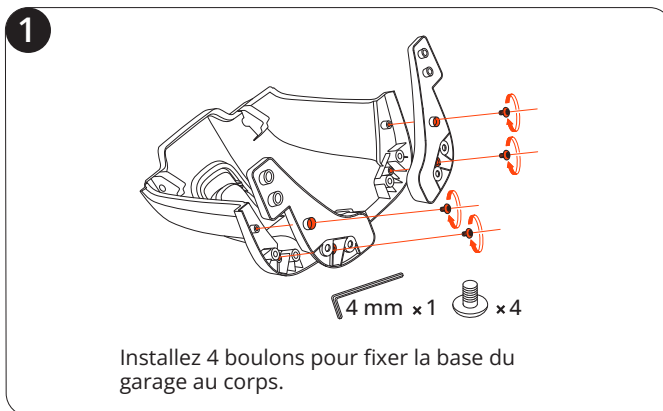

1.8.6 Ensemble de lames Plus

Cet ensemble de 12 lames et 15 boulons permet de remplacer les lames et boulons usés de votre tondeuse.



2. Installation et cartographie

2.1 Avant de commencer

Préparer l'application



Pour assurer une configuration réussie, veuillez scanner le QR code pour télécharger l'application Navimow. Vous pouvez également accéder au Google Play Store (Android) ou à l'App Store Apple (iOS) et rechercher « Navimow ». Après avoir installé l'application, veuillez vous inscrire et vous connecter.

REMARQUE : Pendant l'utilisation, l'application vous demandera des accès Bluetooth, de positionnement GPS et de réseau Wi-Fi si nécessaire. Pour garantir une utilisation normale, il est recommandé d'activer les accès ci-dessus. Pour plus d'informations, veuillez consulter notre Politique de confidentialité. Accédez à Paramètres > Application > À propos > Politique de confidentialité.

Nettoyer la pelouse

Enlevez les débris, les tas de feuilles, les jouets, les fils, les pierres et autres obstacles. Assurez-vous que les enfants et les animaux domestiques soient hors de la pelouse. Veuillez couper votre pelouse à une hauteur maximale de 10 cm.

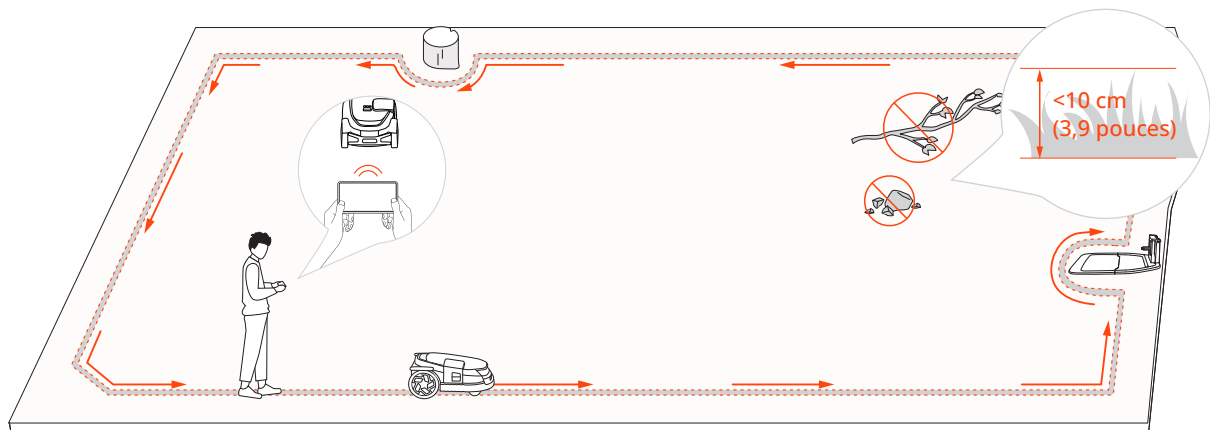

Charger la tondeuse pour la première fois

Une tondeuse neuve peut avoir une batterie faible après une durée de stockage prolongée. Chargez complètement la tondeuse avant la première utilisation. Placez la tondeuse dans la station de chargement. Assurez-vous que la bande de charge de la tondeuse et la bande de contact de la station de chargement se touchent correctement.

2.2 Activer la tondeuse

Maintenez le bouton OK enfoncé pendant 1 seconde pour allumer la tondeuse. Associez votre tondeuse à un smartphone via Bluetooth. Connectez-vous à un réseau 4G ou un réseau Wi-Fi. Suivez les instructions via l'application pour d'autres paramètres.

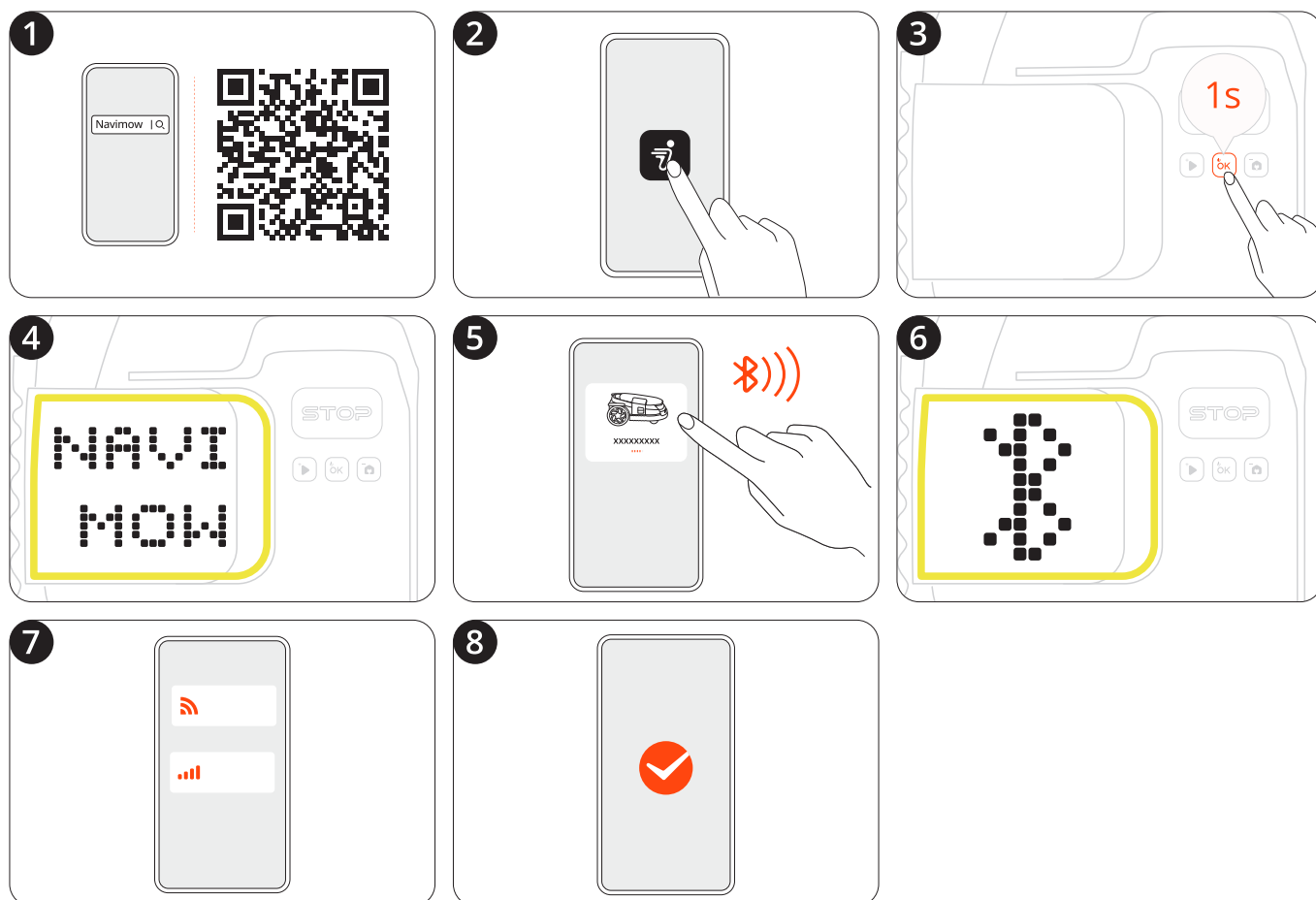
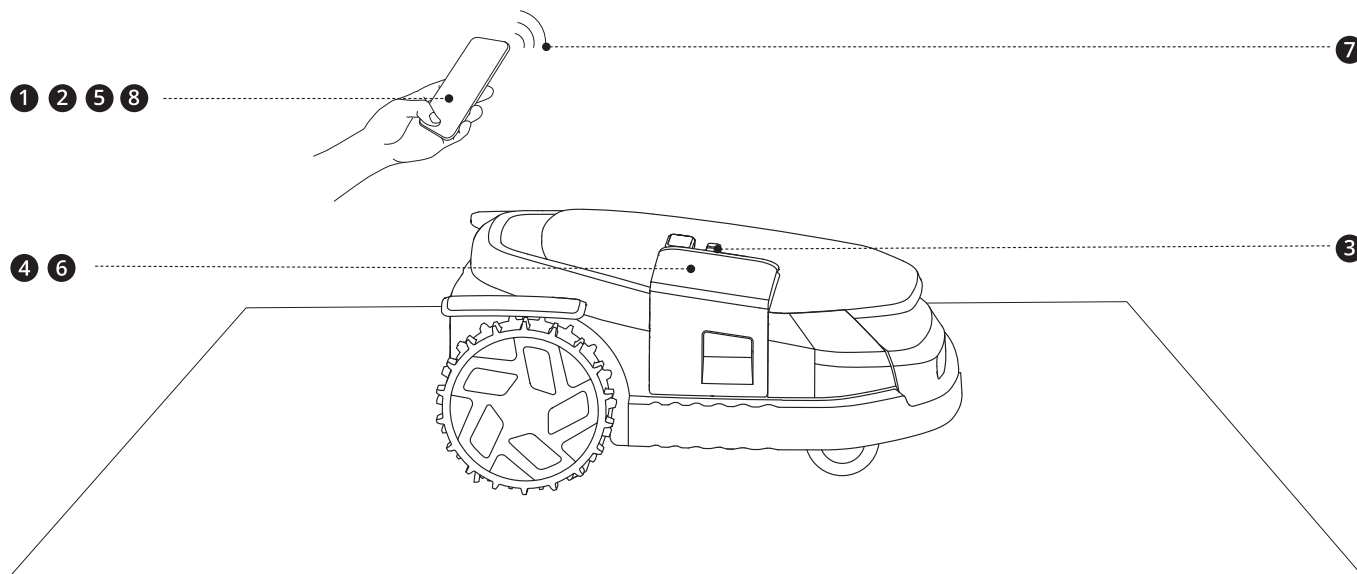

2.3 Recherche d'emplacements

Pour les tondeuses X3, vous pouvez choisir d'installer une seule antenne, qui est l'antenne principale incluse dans la boîte.

Ou vous pouvez acheter une antenne supplémentaire appelée Antenne d'amélioration du signal pour étendre la couverture du signal GPS :

- Si vous possédez une maison avec un jardin à l'avant et un jardin à l'arrière, il est recommandé d'installer deux antennes, une à l'avant, l'autre à l'arrière. Lorsque la tondeuse fonctionne sur toute la zone, le positionnement peut toujours être stable avec chaque antenne couvrant l'avant et l'arrière.
- Si votre pelouse est trop grande pour qu'une seule antenne couvre toute la zone de tonte, il est recommandé d'installer deux antennes. De cette façon, avec chaque antenne couvrant un rayon maximum de 200 mètres, deux antennes peuvent travailler ensemble pour améliorer le signal GPS global.

La station de chargement doit être placée près de l'antenne principale.

2.3.1 Principes de base

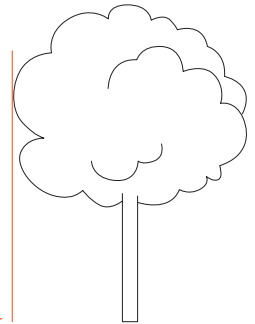
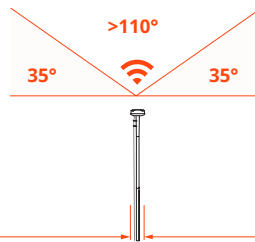

21

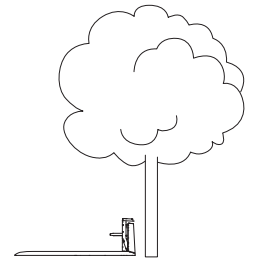
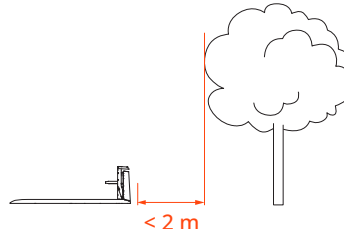
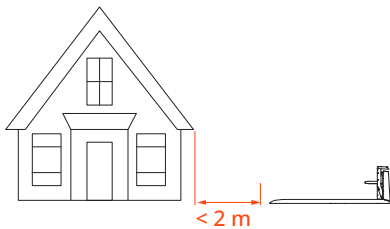
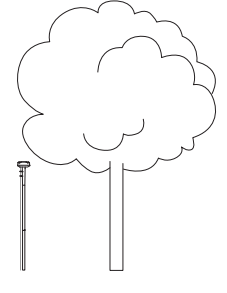
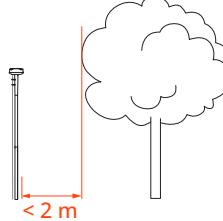
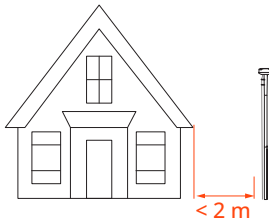

2.3.2 Rechercher des emplacements à l'aide de Localisateur d'antenne

Lorsque vous n'êtes pas sûr des emplacements spécifiques pour l'installation des antennes et des stations de chargement en fonction des principes de positionnement, vous pouvez utiliser le Localisateur d'antenne pour vous aider. En fonction du nombre d'antennes que vous souhaitez installer, obtenez des recommandations sur les emplacements où installer l'antenne principale, l'antenne d'amélioration du signal et la station de chargement.

Accédez à Paramètres > TONDEUSE > Maintenance et outils > Localisateur d'antenne et suivez les instructions ci-dessous :

1. Guidez la tondeuse le long des bordures de la pelouse, afin qu'elle puisse collecter des données sur l'environnement alentour.
2. Choisissez les emplacements souhaités pour les antennes et les stations de chargement. La recommandation est donnée en fonction de la puissance du signal GPS, vous aidant à identifier les meilleurs endroits.
3. Suivez les recommandations données par le Localisateur d'antenne pour installer votre antenne et votre station de chargement, ou ajustez leurs emplacements si nécessaire.

2.3.3 Vérifier les emplacements à l'aide de l'analyseur de signal satellite

Lorsque la tondeuse et l'antenne sont connectées au même satellite, on parle de « satellite co-visible ». Pour un positionnement précis de la tondeuse, il faut au moins 5 satellites co-visibles. Avoir plus de satellites co-visibles signifie que le positionnement est meilleur.

L'analyseur de signal satellite vous aide à vérifier si votre antenne et la station de chargement sont installées au bon endroit. Accédez à Paramètres > TONDEUSE > Maintenance et outils > Analyseur de signal satellite.

Si le résultat indique qu'il y a suffisamment de satellites co-visibles, cela signifie que l'emplacement de la station de chargement et de l'antenne est correct. Si le résultat indique qu'il n'y a pas assez de satellites co-visibles, cela signifie que vous devez déplacer la station de chargement et l'antenne à des endroits différents. Ensuite, vérifiez à nouveau le nombre de satellites co-visibles.

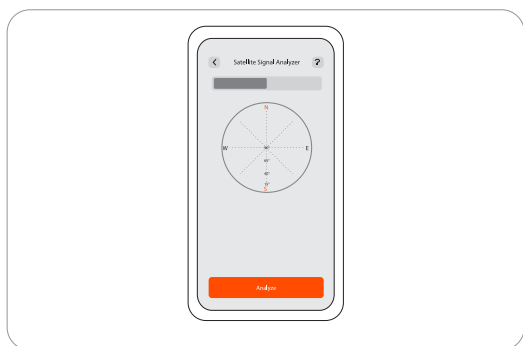

2.4 Installer l'antenne GNSS et la station de chargement

2.4.1 Installer l'antenne principale et la station de chargement

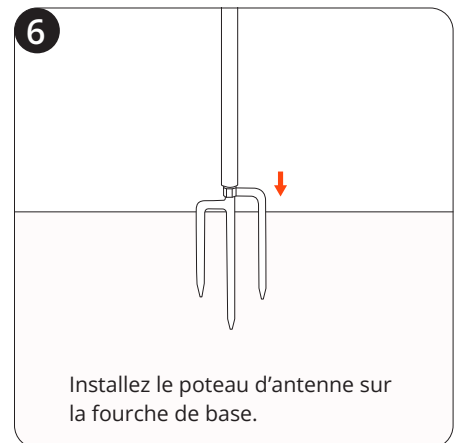
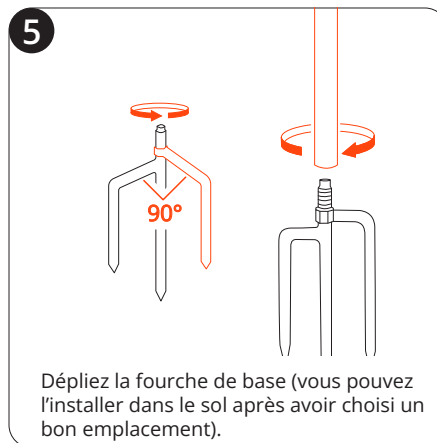
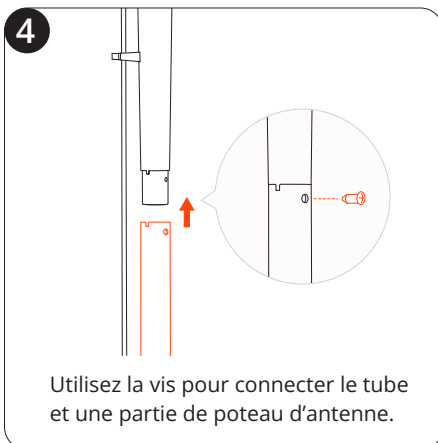
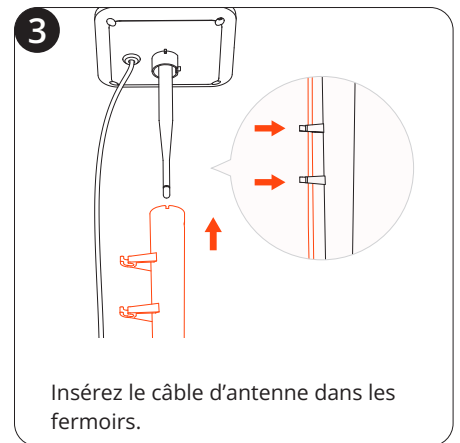
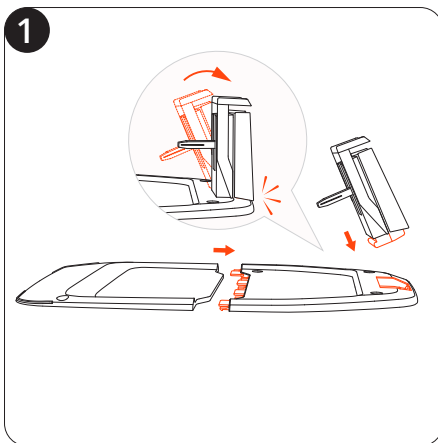
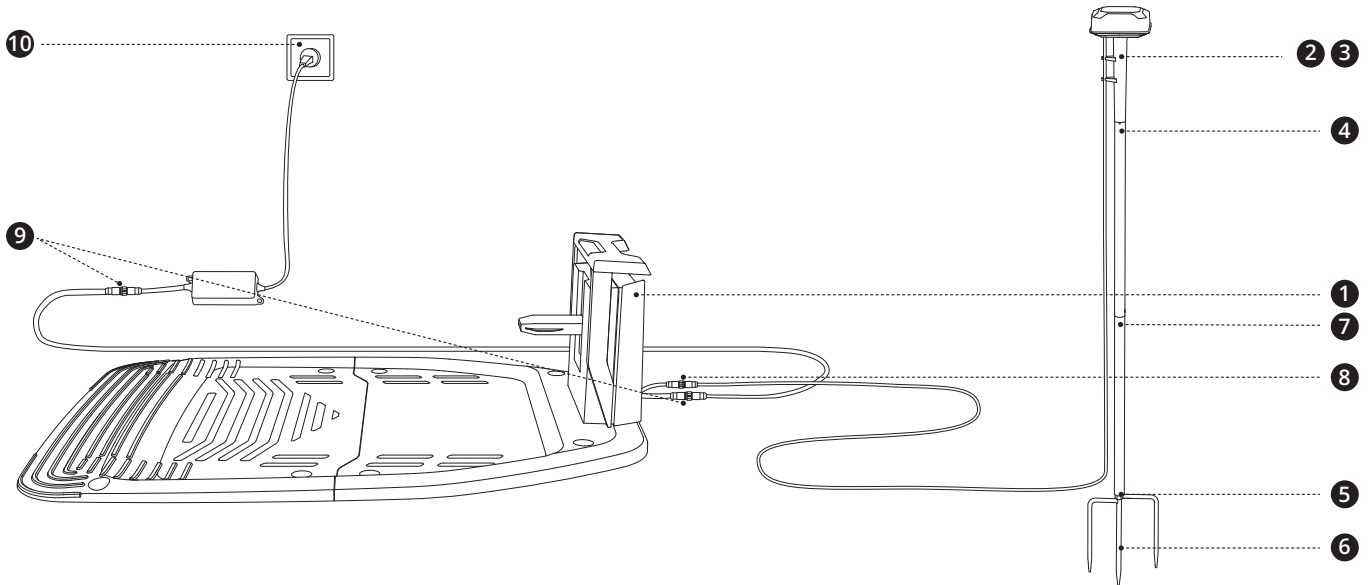

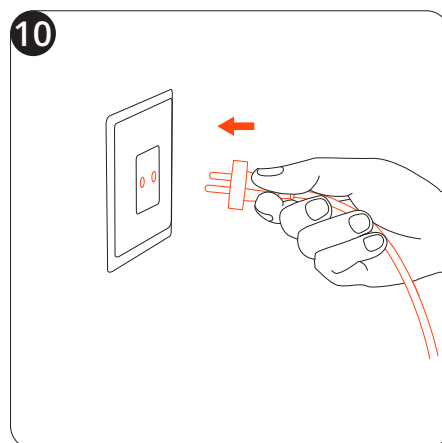
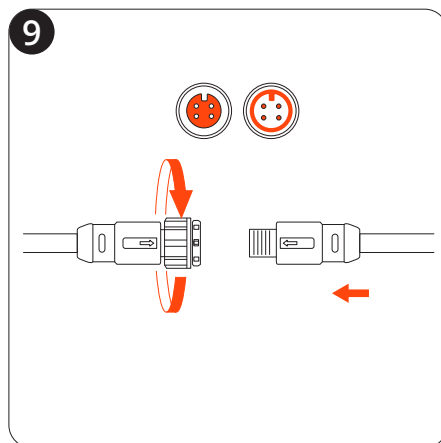
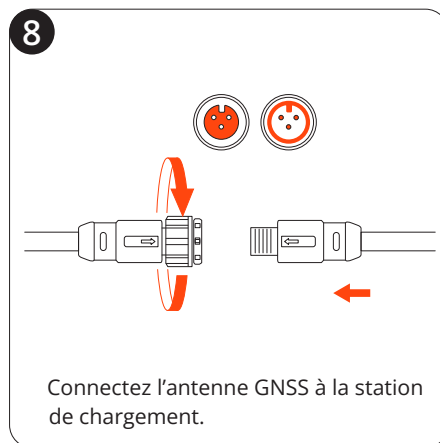
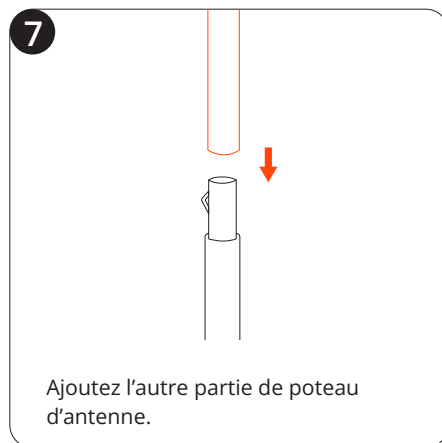

2.4.2 Appairer l'antenne d'amélioration du signal (en option)

Répétez les étapes de 1.8 pour assembler l'antenne d'amélioration du signal. Branchez un adaptateur séparé pour l'antenne (12 V 1 A) sur une prise de courant.

Pour appairer l'antenne d'amélioration du signal à votre tondeuse, suivez les instructions ci-dessous :

REMARQUE : Assurez-vous que la tondeuse est déjà sous tension et que l'antenne d'amélioration du signal est branchée.

1. Placez la tondeuse à moins de 10 mètres de l'antenne.
2. Ajoutez l'antenne d'amélioration du signal à partir de Paramètres > TONDEUSE > Fonctionnalités avancées > EFLS 3.0 > Double antenne > Ajouter.
3. Suivez les instructions via l'application et appuyez sur le bouton en bas de la tête de l'antenne. Le voyant sur le côté gauche deviendra vert, ce qui signifie que l'appairage est réussi.

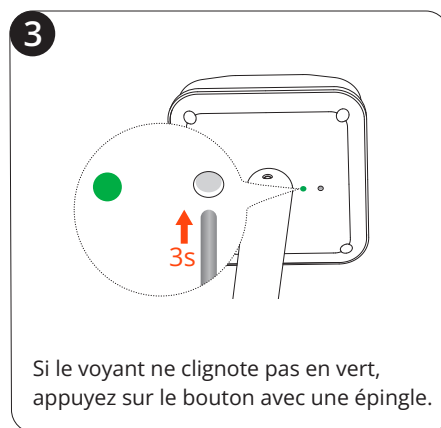
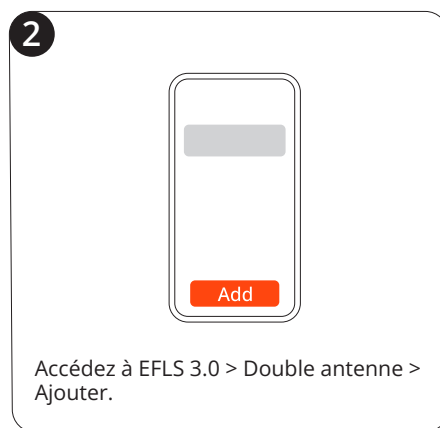
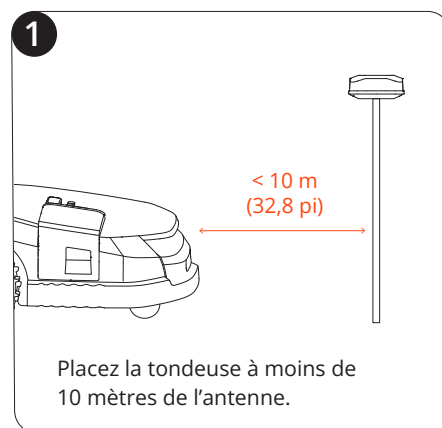

2.4.3 Effectuer le contrôle automatique

1. Poussez la tondeuse pour l'amener sur la station de chargement.
2. Veuillez attendre que le voyant de la tondeuse devienne vert.
3. (Facultatif) Si le voyant ne devient pas vert, allez dans Paramètres > TONDEUSE > Maintenance et outils pour vérifier les emplacements à l'aide de l'analyseur de signal satellite. Pour plus d'informations, voir 2.3.3 Vérifier les emplacements à l'aide de l'analyseur de signal satellite.

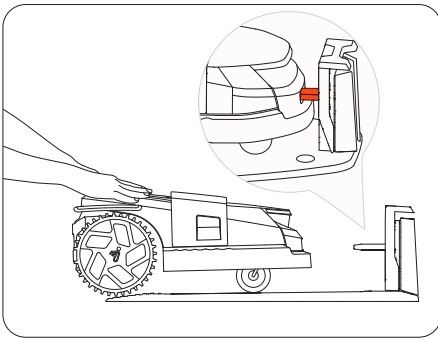

2.4.4 Fixation en place

Si la vérification automatique est concluante, vous pouvez continuer et sécuriser l'emplacement de la station de chargement. Si ce n'est pas le cas, vous devez déplacer l'antenne et la station de chargement.

REMARQUE : Assurez-vous que les câbles ne sont pas placés sur la pelouse ou à un endroit où la tondeuse pourrait passer. Sinon, les câbles pourraient être endommagés.

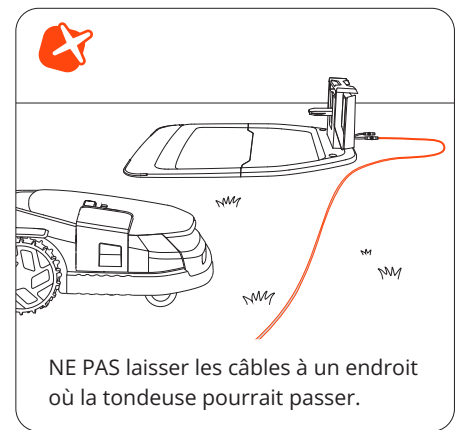
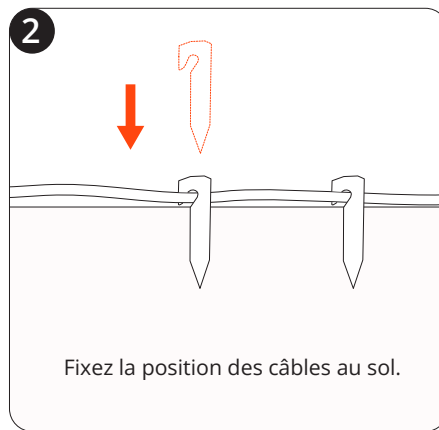
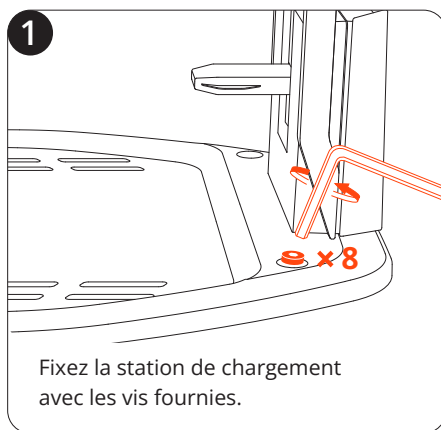

2.5 Mettre à niveau vers le dernier micrologiciel

Navimow utilise la technologie OTA (Over-The-Air) pour mettre à jour le micrologiciel. Pour profiter pleinement de Navimow, avant de l'utiliser, veuillez effectuer une mise à niveau vers le dernier micrologiciel. Accédez à Paramètres > TONDEUSE > Mes appareils > Version du micrologiciel.

Après avoir activé la tondeuse, maintenez la connexion au réseau, suivez les instructions de la fenêtre contextuelle et attendez 10 à 30 minutes pour que la mise à niveau du micrologiciel s'effectue automatiquement en fonction des conditions du réseau. Pendant ce processus, veuillez ne pas éteindre ou effectuer d'autres opérations. Vous pouvez commencer à l'utiliser une fois que l'application vous a indiqué que la mise à niveau a réussi.

2.6 Cartographier la zone de travail

2.6.1 Cartographier la limite

Une limite définit la bordure d'une zone de tonte.

Si vous avez plusieurs pelouses ou une grande pelouse qui doit être divisée en plusieurs parties, créez plusieurs zones et reliez-les avec des passages.

1. Assurez-vous que la tondeuse est sous tension. Avec la connexion Bluetooth, votre téléphone se connectera automatiquement à la tondeuse.

REMARQUE : Si la tondeuse est verrouillée, vous devez entrer le code PIN avant d'utiliser la tondeuse.

2. Appuyez sur « Créer une carte » pour commencer la cartographie.

3. Étalonnez la tondeuse pour assurer un positionnement précis.

4. Trouvez un point de départ adéquat le long de la bordure de votre pelouse. Restez à moins de 6 m de la tondeuse pendant le processus de cartographie.

5. Marchez le long du bord.

Angle : Assurez-vous de suivre une ligne droite avec un angle de virage régulier non inférieur à 90°.

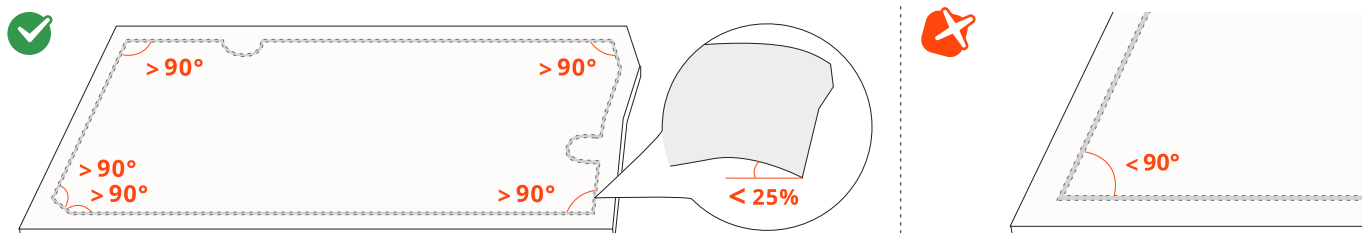
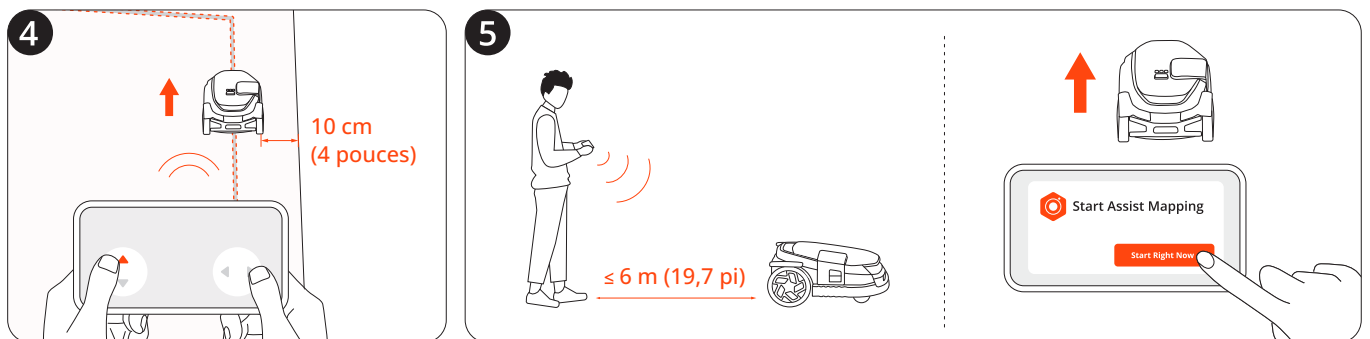
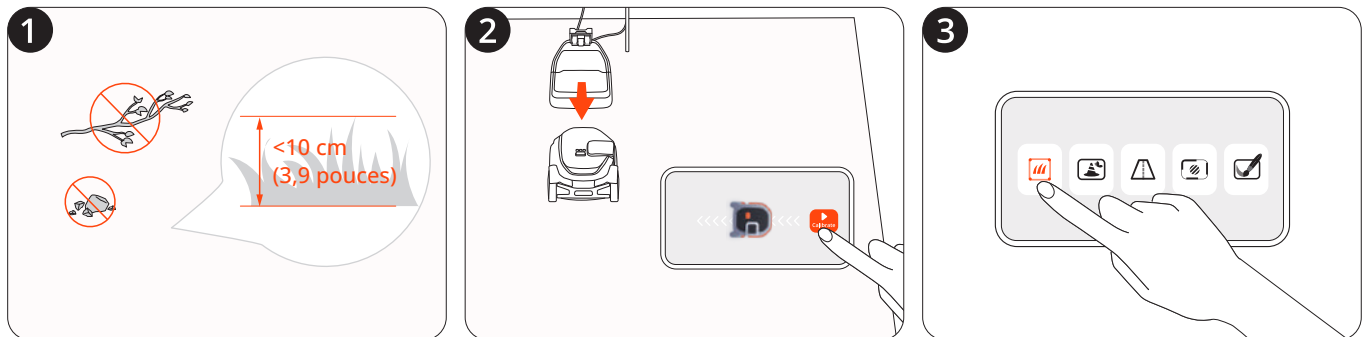
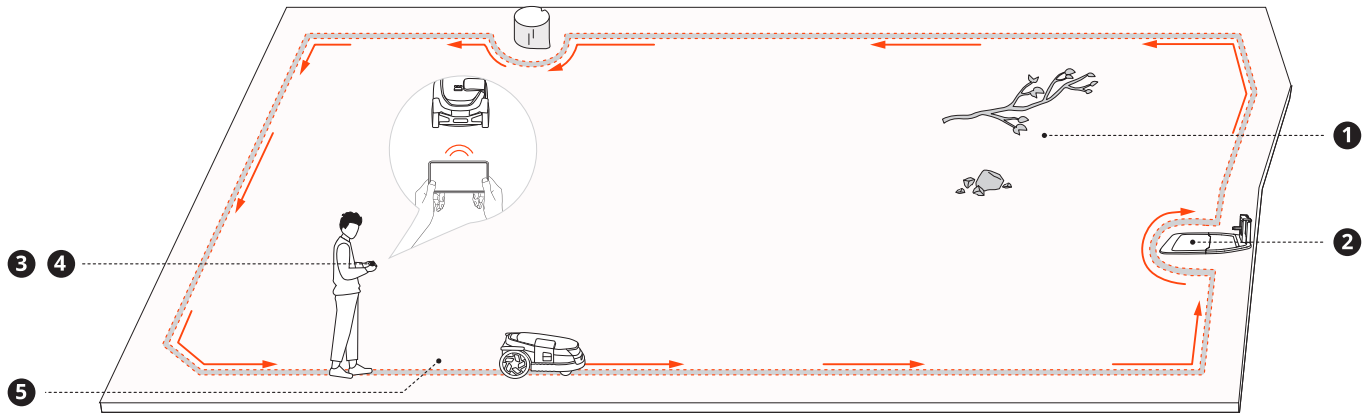

Type de limite

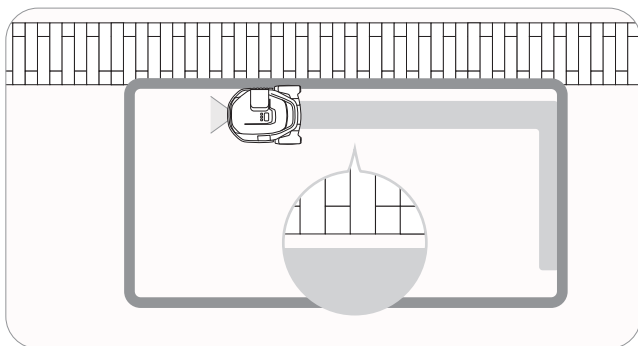

Limite standard : En choisissant l'icône Limite standard , la tondeuse restera dans la limite définie tout en tondant le long des bordures. Vous n'avez pas besoin de guider précisément la tondeuse le long des bordures, car les capteurs de caméra collecteront automatiquement les données de l'environnement. Vous pouvez également activer Assist Mapping, car les capteurs de caméra identifieront automatiquement les bordures de la pelouse, afin que la tondeuse puisse s'orienter elle-même.

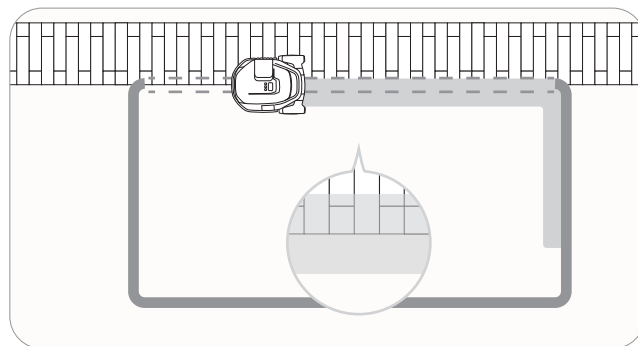

Limite de chevauchement : En choisissant l'icône Limite de chevauchement , la tondeuse peut rouler sur la bordure afin de tondre complètement l'herbe jusqu'à la zone non herbeuse pendant la tonte. Le chemin ou le pavé doit être au même niveau que la pelouse.

REMARQUE : Assurez-vous que la hauteur entre l'herbe et la zone non herbeuse est inférieure à 1 cm.

Assist Mapping

Les capteurs de caméra de la tondeuse capturent la limite physique de la pelouse et Assist Mapping sera déclenché. Par conséquent, la tondeuse peut créer automatiquement des limites en naviguant seule le long des bordures, ce qui facilite la cartographie.

Contrôlez la tondeuse à distance vers les bordures de la pelouse. Lorsque la caméra détecte des bordures de pelouse nettes, vous pouvez décider de démarrer ou non Assist Mapping.

Lorsque l'icône  ou  dans le coin supérieur droit clignote, touchez-la et démarrez Assist Mapping.

27

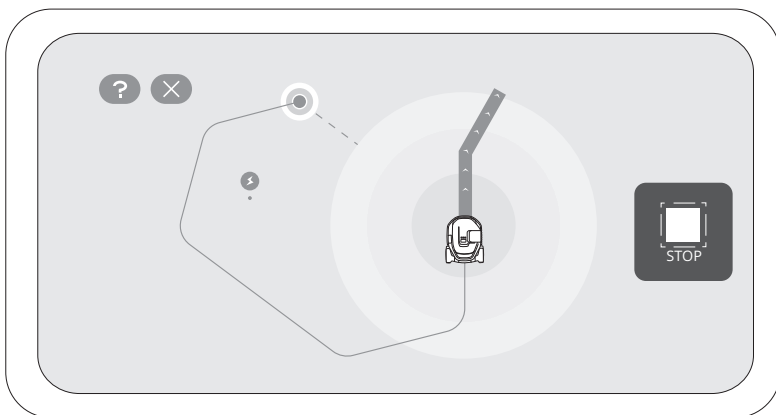

- Gardez votre téléphone actif et évitez de passer à d'autres applications.
- Restez à moins de 6 m de la tondeuse pendant l'exécution d'Assist Mapping.
- Si la tondeuse se comporte de manière anormale, vous pouvez arrêter Assist Mapping à tout moment et contrôler manuellement la tondeuse.

Zone isolée

Lorsque vous avez créé une zone qui n'est connectée ni à la station de chargement ni via d'autres zones, cette zone devient une zone isolée.

Vous ne pouvez commencer à tondre qu'en appuyant sur le bouton MOW de la tondeuse et devez la ramener pour la recharger.

REMARQUE : Les horaires de tonte ne sont pas pris en charge dans les zones isolées.

28

2.6.2 Créer une partie hors limitation (Îlot de vie naturelle)

Les capteurs de caméra peuvent identifier les objets sur la pelouse et la tondeuse peut éviter de les heurter. Pour protéger à la fois votre tondeuse et les objets sur la pelouse, vous pouvez poser des bordures pour les objets ou les zones dans lesquelles vous ne souhaitez pas que la tondeuse pénètre. Par exemple, un parterre de fleurs, un fossé, un trou, des décorations de pelouse, un étang, une piscine, des têtes d'arrosage ou des racines émergées. Si vous avez récemment installé un trampoline ou un barbecue sur la pelouse, vous pouvez également définir une partie hors limitation pour le protéger.



Suivez les instructions de l'application. Lorsque vous devez annuler la zone (comme lorsque vous retirez le trampoline de la pelouse), supprimez-la simplement via l'application.

Une partie hors limitation est également appelée un îlot de vie naturelle. Vous pouvez également aménager des endroits où l'herbe est laissée à l'état naturel, créant ainsi un terrain de jeu et un habitat pour la faune comme les abeilles, les papillons et les hérissons.

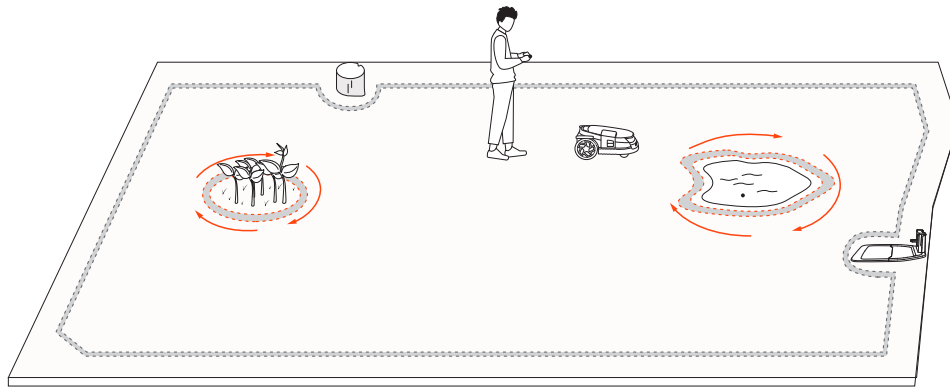

REMARQUE : Faites un angle de virage en douceur lors du réglage des parties hors limite. Les angles ne doivent pas être inférieurs à 90°. Vous devez également marcher le long de la bordure lors de la configuration de la partie hors limite. Pour les instructions, voir 2.6.1 Cartographie de la limite.

2.6.3 Créer un passage

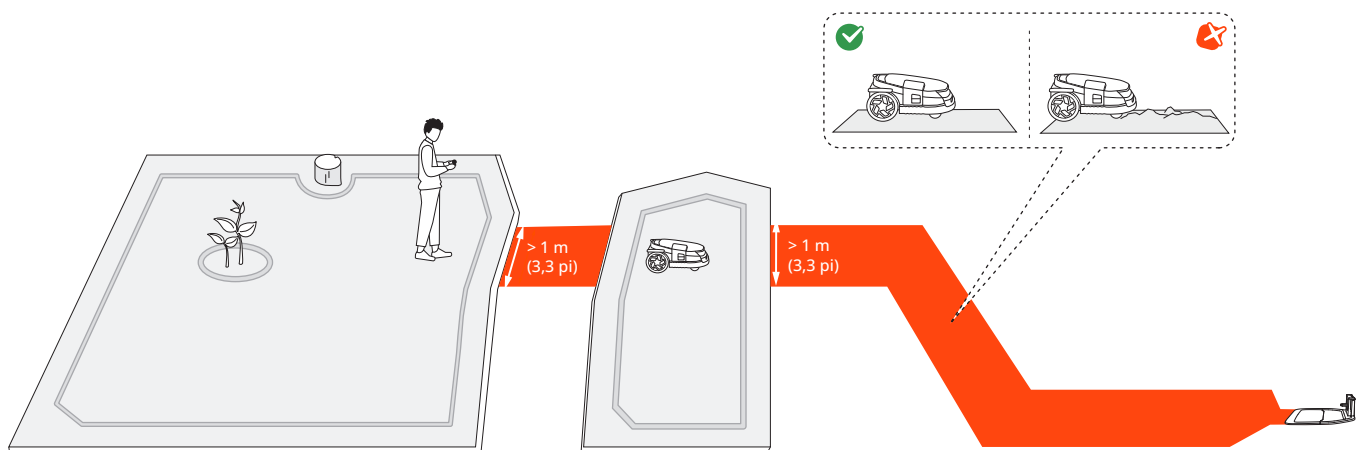

Un passage peut être créé pour relier deux zones distinctes ou pour relier la bordure d'une pelouse à la station de chargement. Pour améliorer l'évitement d'obstacle à l'intérieur d'un passage, vous pouvez activer « Évitement d'obstacle du passage » dans Paramètres > TONDEUSE > Fonctionnalités avancées > VisionFence.

REMARQUE : Le passage dans lequel vous choisissez de faire passer la tondeuse doit avoir une largeur supérieure à 1 m.

2.6.4 Créer une zone hors limites VisionFence

Une zone hors limites VisionFence est un endroit où la tondeuse désactive automatiquement la caméra utilisée pour éviter les obstacles, de sorte que la tondeuse passe directement au lieu de se détourner.

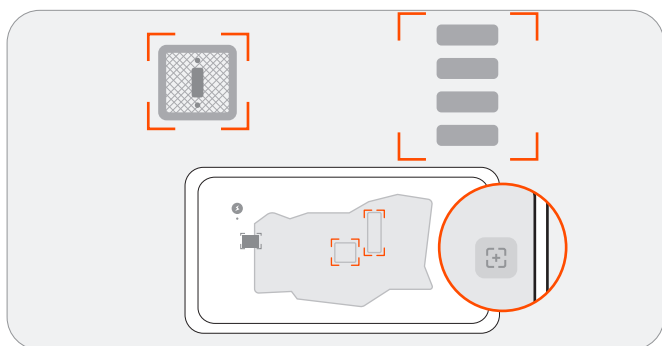

Si vous avez besoin que la tondeuse traverse des zones plates et sans herbe pour obtenir une tonte complète, vous pouvez configurer une zone hors limites VisionFence.

Ces zones peuvent être, par exemple, des routes gravillonnées ou des trous d'accès d services publics, que la détection visuelle amène la tondeuse à éviter.

Suivez les instructions de l'application. Vous pouvez ajuster la taille d'une zone hors limites VisionFence, la déplacer à un autre endroit ou la supprimer.

2.6.5 Créer un Gribouillis

Un gribouillis est un dessin ou un motif amusant que vous pouvez créer sur votre pelouse à l'aide de votre tondeuse. En choisissant un design (un logo ou une combinaison de lettres et de chiffres) et un emplacement, la tondeuse laissera cette partie de la pelouse non coupée. Une fois le reste de la pelouse tondu, le gribouillis sera visible.



Suivez les instructions de l'application. Vous pouvez décider combien de temps le gribouillis restera avant que la tondeuse ne le tonde complètement une fois les jours actifs (jusqu'à 30 jours) terminés.

3. Usage quotidien

3.1 Tonte

3.1.1 Comment Navimow tond-elle ?

Tonte le long de la limite et autour des parties hors limitation

Votre tondeuse tond le long de la limite et tond autour des parties hors limitation lorsqu'elle démarre une tâche de tonte.

Si l'environnement est complexe, pour éviter les risques, vous pouvez désactiver « Tonte des bordures » depuis Gestion des cartes > Modifier > Tonte des bordures pour chaque zone.

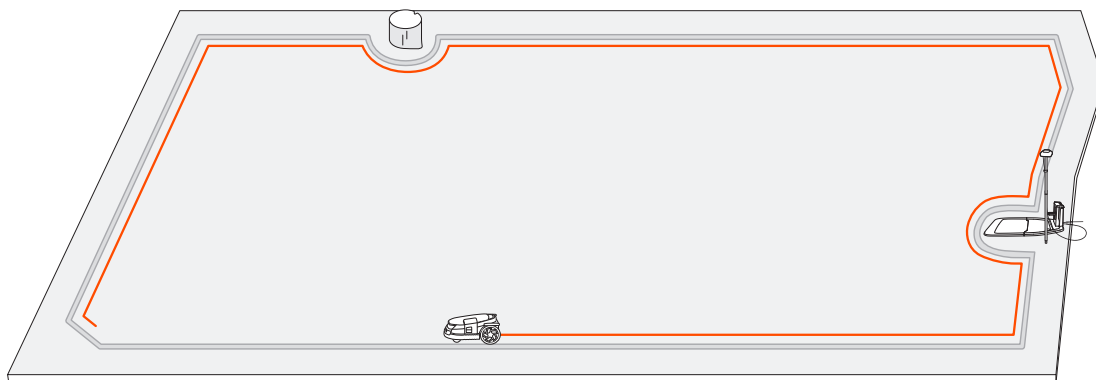

Tonte avec motifs systématiques

À l'intérieur de la zone de travail, la tondeuse tond la pelouse en suivant une trajectoire planifiée calculée par un algorithme pour une efficacité maximale.

La tondeuse peut changer de direction de tonte en fonction de vos choix. Cela permet d'éviter les parcours de tonte répétitifs. Pour personnaliser les directions de tonte pour chaque zone de tonte, voir Personnaliser les directions de tonte dans 3.1.2 Gérer plusieurs zones.

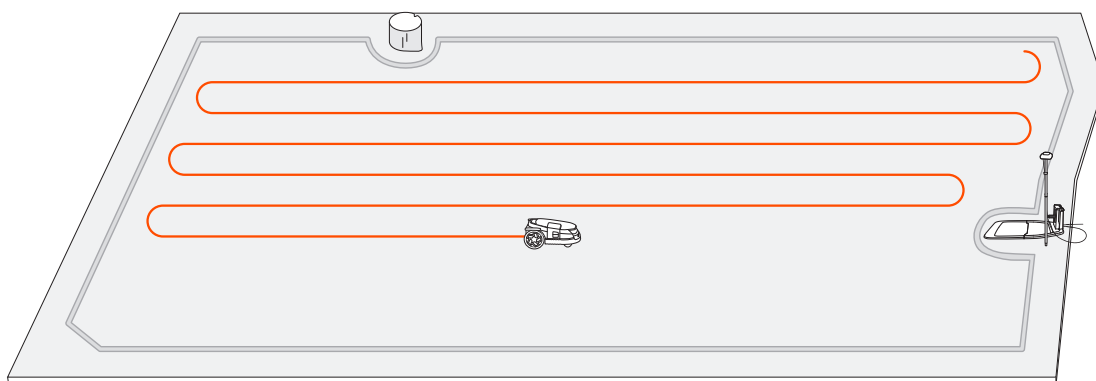

3.1.2 Gérer plusieurs zones

Vous pouvez créer plusieurs zones pour votre carte, chaque zone ayant un nom unique et une direction de tonte personnalisée, ainsi qu'un horaire de tonte.

Pour la tonte manuelle, vous pouvez choisir de tondre toutes les zones ou seulement certaines d'entre elles. Pour la tonte programmée, vous pouvez configurer des programmes pour toutes les zones ou pour certaines zones.

Une zone est automatiquement créée après que les limites d'une zone de travail ont été tracées. Vous pouvez continuer à créer plusieurs zones et les relier par des passages. Pour plus d'informations, voir 2.6.3 Créer un passage.

Renommer les zones

1. Appuyez pour sélectionner une zone.
2. Appuyez sur « Modifier » et personnalisez les paramètres de la zone sélectionnée.
3. Appuyez sur l'icône « Renommer » pour donner un nom à la zone.

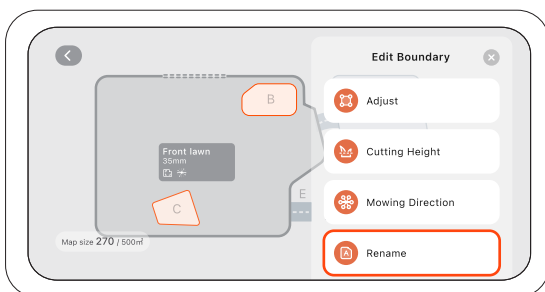

Personnaliser les directions de tonte

La tondeuse peut changer automatiquement sa direction de tonte en fonction de vos choix dans Gestion des cartes > Modifier > Direction de tonte. Vous pouvez choisir une ou plusieurs directions pour que la tondeuse change de direction à chaque fois qu'elle termine un cycle de tonte.

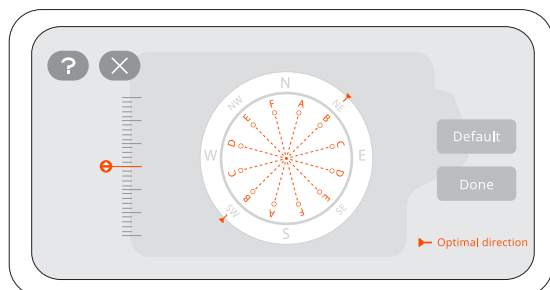

Créer ou modifier les horaires de tonte

1. Allez dans Paramètres > TONDEUSE > Tonte > Horaire de tonte.
2. Sélectionnez un jour pour établir un horaire.
3. Définissez l'heure de début et l'heure de fin.
4. Sélectionnez la/les zone(s) à laquelle l'horaire doit s'appliquer.
5. Appuyez sur « Confirmer » pour enregistrer les paramètres.

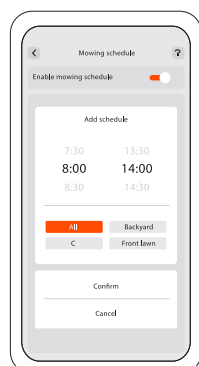

Activer ou désactiver les horaires de tonte

Vous pouvez désactiver les horaires de tonte si vous ne voulez pas que la tondeuse suive l'horaire.

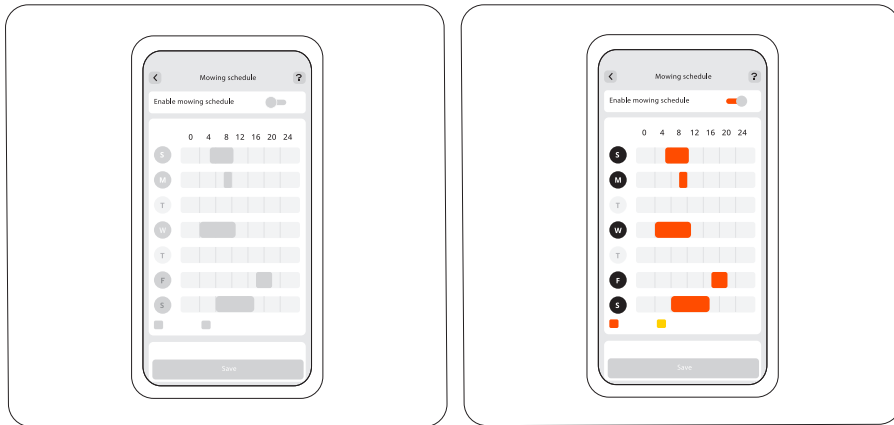

Activer ou désactiver le cycle de tonte

Lorsque cette option est désactivée, si la progression de la tonte dans les zones sélectionnées atteint 100 %, la tondeuse s'arrête et retourne à la station de chargement, même si l'heure de fin programmée n'est pas encore atteinte.

Lorsque cette option est activée, si la progression de la tonte dans les zones sélectionnées atteint 100 %, la tondeuse commence un nouveau cycle de tonte et continue à tondre jusqu'à ce que l'heure de fin programmée soit atteinte.

Diviser et fusionner des zones

Pour diviser une zone en zones plus petites, contrôlez manuellement la tondeuse pour couper une zone en deux. Accédez à la page « Gestion des cartes », sélectionnez une zone et recherchez « Diviser » dans « Modifier ». Les nouvelles zones suivront les mêmes paramètres que l'ancienne.

Pour fusionner plusieurs zones en une seule, accédez à la page « Gestion des cartes », sélectionnez une zone, recherchez « Fusionner » dans « Modifier », choisissez une zone adjacente et fusionnez-les. Vous ne pouvez fusionner que deux zones à la fois

3.2 Application Navimow

3.2.1 Introduction

L'application Navimow est une partie importante de Navimow, vous pouvez utiliser l'application pour :

1. Associer et activer la tondeuse.
2. Créer une carte (zone de travail) avec plusieurs zones de tonte.
3. Vérifier l'état et la progression du travail de la tondeuse, contrôler à distance la tondeuse pour la démarrer, l'arrêter ou la retourner à la station de chargement, etc.
4. Visualiser et modifier les paramètres de travail de la tondeuse (gestion des cartes, horaires de tonte, etc.).
5. Visualiser et modifier les paramètres de sécurité/fonctionnement de la tondeuse (tonte de nuit, réinitialisation du code PIN, antivol, etc.)
6. Mettre à jour le micrologiciel et modifier la connexion réseau.
7. Dissocier et conserver ou effacer les données de l'utilisateur.
8. Obtenir des documents utilisateur et une assistance après-vente via Chat en direct.

3.2.2 Télécharger, s'inscrire, se connecter

1. Veuillez rechercher et télécharger l'application Navimow via l'App Store Apple ou Google Play Store.
2. Inscrivez-vous et connectez-vous à votre compte.
3. Activez la fonction Bluetooth de votre téléphone et assurez-vous que votre téléphone dispose d'un signal réseau.

REMARQUES :

1. Si vous avez enregistré un compte via d'autres services de Segway-Ninebot, vous pouvez vous connecter à l'application Navimow avec le compte et vice versa.
2. Si vous annulez votre compte Navimow, toutes les données relatives à Segway-Ninebot seront supprimées.
3. Pendant l'utilisation, l'application Navimow vous demandera l'accès au Bluetooth (iOS et Android), à la localisation (iOS et Android) et au Wi-Fi (Android). Pour garantir une utilisation normale, veuillez accorder les accès ci-dessus.
4. Si vous utilisez Navimow avec un appareil mobile iOS, lors de la première configuration du réseau Wi-Fi de la tondeuse, assurez-vous d'abord que votre téléphone portable est connecté au même réseau Wi-Fi.

3.2.3 Mise à jour de l'application Navimow et du micrologiciel

Pour bénéficier des dernières fonctionnalités et mises à jour, gardez toujours votre application Navimow à jour. Vous recevrez une notification vous rappelant qu'une nouvelle version de l'application est disponible.

Pour vérifier manuellement les mises à jour du micrologiciel, allez dans Paramètres > TONDEUSE > Mes appareils > Version du micrologiciel.

Pour mettre à jour le micrologiciel, les conditions suivantes doivent être remplies :

- La tondeuse se trouve sur la station de chargement.
- La tondeuse est connectée à un réseau et le signal est fort (via 4G ou Wi-Fi).
- La puissance de la batterie est supérieure à 20 %.
- Aucune tâche de tonte programmée dans l'heure suivante.

Pour plus d'informations sur la mise à jour du micrologiciel, voir 2.5 Mettre à niveau vers le dernier micrologiciel.

3.2.4 Page d'accueil de l'application

La page d'accueil affiche l'état de la tondeuse, l'état des antennes, la progression du travail et les tâches de tonte. Vous pouvez choisir d'afficher la zone de travail de toutes les zones ou des zones sélectionnées, de démarrer ou d'interrompre les tâches de tonte et de renvoyer la tondeuse à la base. Vous pouvez également accéder au Chat en direct, à la page de notification et à la page des paramètres en appuyant sur les icônes situées en haut de la page d'accueil.

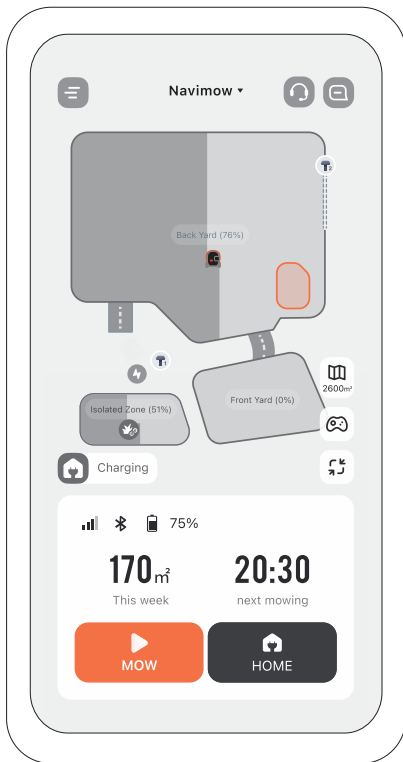

Gestion des cartes		Permet d'accéder à la page de gestion des cartes
Niveau de batterie		Niveau de batterie et état de charge
Antenne		1 indique l'antenne principale et 2 indique l'antenne d'amélioration du signal
Bluetooth		Bluetooth connecté. Lorsque vous êtes déconnecté, appuyez pour vous reconnecter.
Connectivité		Affiche le réseau auquel la tondeuse est connectée (Wi-Fi ou cellulaire) et l'intensité du signal
État de la tondeuse		Tâches en cours/Mise à niveau du micrologiciel/Chargement/Sur le chemin du retour à la station de chargement/ État inconnu/Tâche arrêtée/Dysfonctionnement/Batterie insuffisante
		La précision de la carte s'améliore ou a été améliorée/Mauvais positionnement/Hors ligne/Initialisation
		Tonte retardée par diverses conditions météorologiques
Passer à d'autres appareils	Navimow ▾	Appuyez pour passer à une autre tondeuse et renommer vos tondeuses dans Paramètres > TONDEUSE > Informations de base
Paramètres et notifications		Appuyez pour afficher les paramètres/notifications de la tondeuse et de l'application
Chat en direct		Entrée du Centre d'aide où vous trouverez des documents utilisateur et un service de Chat en direct pour répondre à vos questions ou demandes

3.3 Paramètres de la tondeuse

3.3.1 Ajouter, basculer et dissocier des appareils

Vous pouvez ajouter plusieurs tondeuses à partir de Paramètres > TONDEUSE > Mes appareils > Gestion de l'appareil et changer/ajouter un appareil et passer à une autre tondeuse en sélectionnant un autre numéro de série (SN) dans la liste. Lors du déverrouillage de la tondeuse, vous devez vérifier votre identité en saisissant les caractères cachés de votre adresse e-mail ou de votre numéro de téléphone.

Vous pouvez choisir de conserver ou d'effacer vos données d'utilisateur après avoir dissocié la tondeuse.

3.3.2 Paramètres réseau

Vous pouvez gérer le réseau utilisé par Navimow sur la page de gestion du réseau. Sur la page des paramètres Wi-Fi, vous pouvez afficher le réseau Wi-Fi actuellement connecté ou vous reconnecter au Wi-Fi. Vous pouvez choisir d'utiliser uniquement la 4G, ou uniquement le Wi-Fi, ou de laisser le système choisir automatiquement le type de réseau pour vous en fonction de l'état de la connexion.

3.3.3 Fuseau horaire et pays

Vous pouvez sélectionner manuellement votre fuseau horaire et votre pays ou région afin que les horaires de tonte suivent l'heure locale. Vous pouvez activer le mode Heure d'été si votre région applique cette pratique. De cette façon, la tondeuse peut s'adapter automatiquement à l'heure locale en été et en hiver.

3.3.4 Paramètres de son et lumière

Les effets sonores sont activés par défaut. Lorsque vous les désactivez, la tondeuse n'émet aucun son de notification pendant la tonte et la charge.

3.3.5 Rétroaction vocale (synthèse vocale)

La fonction de rétroaction vocale permet à votre tondeuse de communiquer avec vous à l'aide d'une voix ou d'un ton sélectionné. Lorsqu'elle est activée, la tondeuse signalera les mises à jour de statut dans la langue choisie. Accédez à Paramètres > TONDEUSE > Mes appareils > Son et lumière > Rétroaction vocale.

3.3.6 Partage d'appareil

Vous pouvez partager votre tondeuse avec d'autres personnes depuis Paramètres > TONDEUSE > Mes appareils > Gestion de l'appareil > Partage d'appareil.

Cette fonctionnalité vous permet d'inviter jusqu'à 5 utilisateurs inscrits sur l'application Navimow pour partager votre tondeuse. Envoyez-leur simplement une invitation, qui expirera sous 7 jours si elle n'est pas acceptée. Une fois qu'ils auront accepté, ils auront un accès complet pour gérer la tondeuse. Vous et vos invités pouvez annuler le partage à tout moment.

3.3.7 Double antenne

Si vous avez acheté l'antenne d'amélioration du signal, vous pouvez l'associer à la tondeuse à partir de Paramètres > TONDEUSE > Fonctionnalités avancées > EFLS 3.0 > Double antenne. Pour les instructions, voir 1.8 Accessoires (vendus séparément).

Localiser : Si vous n'êtes pas sûr que l'antenne soit l'antenne principale ou l'antenne d'amélioration du signal, appuyez sur « Localiser ». Le voyant de l'antenne clignotera en vert, indiquant celle que vous recherchez.

Synchronisation : Les deux antennes fonctionnent ensemble comme un système de positionnement, ce qui signifie qu'elles sont synchronisées et que la précision du positionnement devient meilleure.

Supprimer : Si vous n'utilisez plus l'antenne d'amélioration du signal actuelle, vous pouvez la supprimer. L'antenne principale ne peut pas être supprimée.

En ligne/hors ligne : Il est possible que l'une des antennes soit parfois hors ligne, mais elles seront automatiquement synchronisées lorsque la tondeuse tond la pelouse.

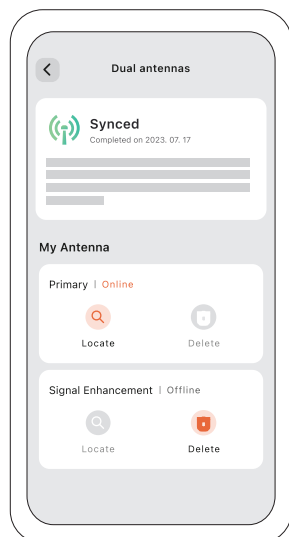

3.4 Fonctionnalités de sécurité

3.4.1 Réinitialisation du code PIN

Vous pouvez réinitialiser le code PIN dans Paramètres > TONDEUSE > Fonctionnalités de sécurité > Verrouillage de l'appareil > Réinitialiser le code PIN.

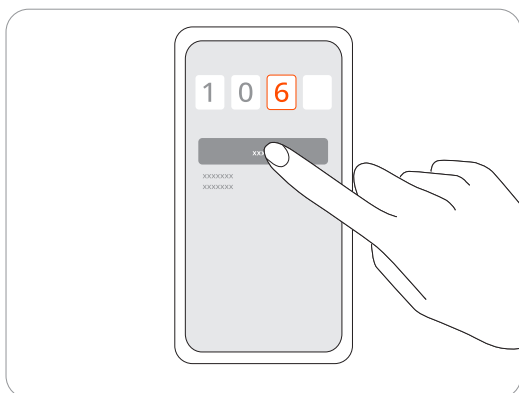

3.4.2 Activer et utiliser l'antivol

La fonctionnalité antivol peut localiser précisément votre tondeuse et prévenir les incidents tels que le vol de tondeuse. Vous pouvez choisir d'activer l'alarme lorsque la tondeuse est soulevée et lorsque la tondeuse franchit la limite virtuelle.

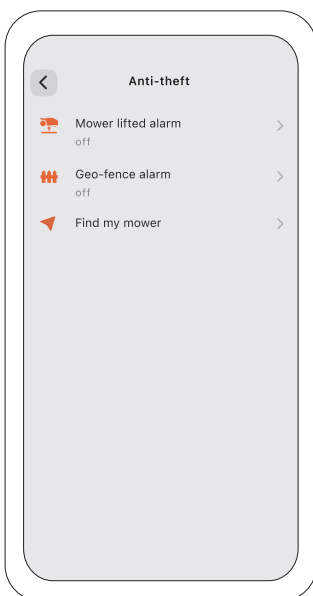

Alarme levage tondeuse

Cette alarme vous avertit si votre tondeuse est soulevée du sol pendant quelques secondes. Lorsqu'elle est activée, vous entendrez une alarme et recevrez une notification sur votre application. Pour arrêter l'alarme, entrez le code PIN sur la tondeuse.

Si vous devez transporter la tondeuse vers un autre endroit, il est recommandé de connecter votre téléphone via Bluetooth au préalable pour éviter les fausses alarmes.

Alarme de géobarrière

Cette alarme vous avertit si votre tondeuse dépasse une limite désignée. Lorsqu'elle est activée, vous entendrez une alarme et recevrez une notification sur votre application. Pour arrêter l'alarme, entrez le code PIN sur la tondeuse.

Lorsque l'alarme de géobarrière est activée, vous pouvez ajuster le rayon de la géobarrière et vérifier l'emplacement de Navimow sur la carte en temps réel. Si la tondeuse n'a plus de batterie et s'éteint sur le chemin du retour à la station de chargement, vous pouvez trouver où elle s'est arrêtée via l'application.

REMARQUES :

1. Si la fonctionnalité antivol est activée, vous devez saisir le code PIN sur la tondeuse avant de l'éteindre.
2. La fonctionnalité antivol ne peut être utilisée que sous un réseau 4G. Assurez-vous que votre service 4G n'a pas expiré.

3.4.3 Verrouillage de l'appareil

Le verrouillage de sécurité et le verrouillage enfants sont utilisés pour assurer la sécurité de la tondeuse et empêcher toute opération involontaire. Pour les activer, allez dans Paramètres > TONDEUSE > Fonctionnalités de sécurité > Verrouillage de l'appareil.

Verrouillage de sécurité

Le verrouillage de sécurité empêche l'activation accidentelle de la tondeuse lorsqu'elle doit être transportée ou nettoyée. Appuyez sur MOW+HOME pendant plus de 3 secondes pour verrouiller la tondeuse. Une fois verrouillée, la tondeuse est inutilisable jusqu'à ce que vous la déverrouilliez avec le code PIN.

Verrouillage enfants

Le verrouillage enfants empêche les enfants ou les animaux domestiques d'utiliser accidentellement la tondeuse en touchant les boutons pendant qu'elle fonctionne ou est en veille.

En l'activant depuis Verrouillage de l'appareil > Verrouillage enfants, les boutons de la tondeuse ne répondront pas aux pressions ou aux touchers. La tonte et d'autres paramètres peuvent toujours être ajustés sur l'application.

3.5 Fonctionnalités avancées

3.5.1 Paramètres VisionFence

Éviter les obstacles dans les passages

Vous pouvez activer l'interrupteur Channel Sense et la tondeuse peut « voir » l'environnement et passer intelligemment en évitant activement les obstacles ou autres objets distincts du sol. Même lorsque le signal GPS est faible autour du passage, la tondeuse peut toujours réussir à passer avec une détection visuelle.

Respectueux des animaux

Vous pouvez activer le mode « Respectueux des animaux » afin que la tondeuse reste à l'écart des animaux domestiques et des petits animaux à proximité en ajustant sa trajectoire en temps réel. Accédez à Paramètres > TONDEUSE > Fonctionnalités avancées > VisionFence > Respectueux des animaux. Cela permet d'éviter de blesser accidentellement des animaux sauvages tels que les hérissons et de réduire les risques d'effrayer ou de déranger les animaux domestiques à proximité.

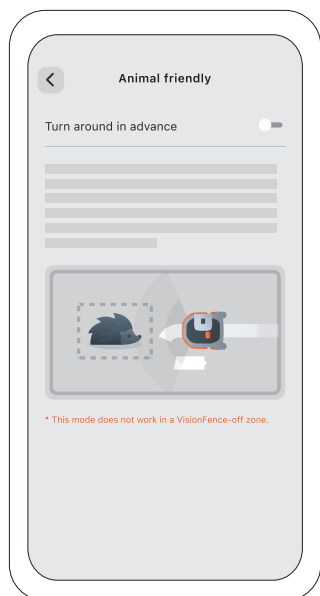

3.5.2 Adaptation aux conditions météorologiques

La tondeuse peut réagir aux informations météorologiques en temps réel et adapter ses horaires de tonte, soit en arrêtant la tâche en cours, soit en retardant les tâches à venir. Vous pouvez définir la manière dont vous souhaitez que la tondeuse réagisse dans ces conditions météorologiques : pluie, neige, temps chaud, gel et vent fort.

Pour garantir une pelouse en bonne santé et une durée de vie plus longue pour votre tondeuse, accédez à Paramètres > TONDEUSE > Fonctionnalités avancées > Adaptation aux conditions météorologiques pour personnaliser les paramètres pour chaque type de météo.

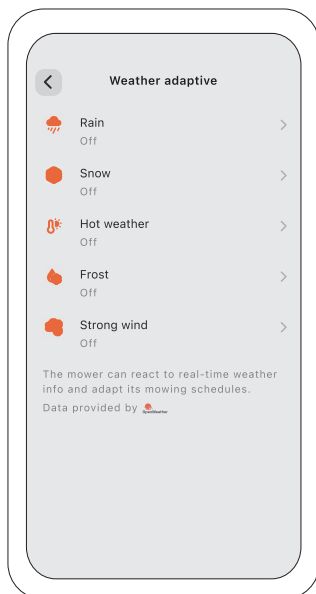

3.6 Paramètres de l'application

Accédez à Paramètres > Application pour parcourir et régler les paramètres liés à l'application Navimow.

37

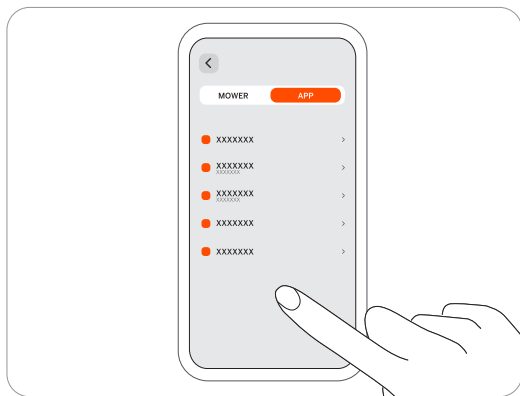

Compte et sécurité

Vous pouvez vérifier votre adresse e-mail ou votre numéro de téléphone portable associé, modifier le mot de passe, télécharger les données et supprimer votre compte.

Langue

Vous pouvez définir la langue sur celle dont vous avez besoin. Actuellement, 22 langues sont prises en charge, à savoir l'anglais, l'allemand, le français, le néerlandais, l'italien, le suédois, le norvégien, le finnois, le danois, le portugais, l'espagnol, le tchèque, le slovaque, le polonais, l'estonien, le lituanien, le letton, le bulgare, le hongrois, le croate, le roumain et le slovène.

Aide et commentaires

Vous pouvez consulter les derniers documents utilisateur, les tutoriels vidéo, les FAQ et nous contacter pour une assistance via le Chat en direct ici.

Unités

Vous pouvez passer des unités métriques aux unités impériales ici.

À propos

Vous pouvez consulter la version actuelle de l'application, le dernier Accord utilisateur et la Politique de confidentialité ici.

Se déconnecter

Vous pouvez vous déconnecter de votre compte ici et vos données ne seront pas supprimées après la déconnexion.

4. Maintenance

Pour obtenir de meilleurs résultats de tonte et augmenter la durée de vie, assurez-vous de garder la tondeuse propre et les lames en bon état. L'inspection et la maintenance doivent être effectuées par un adulte chaque semaine. Toute pièce endommagée ou usée doit être remplacée.

N'effectuez PAS de maintenance lorsque vous portez des sandales ouvertes ou êtes pieds nus. Portez toujours des pantalons longs et des chaussures de travail lors de l'entretien de la tondeuse.

4.1 Nettoyage

Utilisez une brosse douce ou un chiffon pour nettoyer soigneusement l'extérieur de la tondeuse. Ne la nettoyez PAS avec de l'alcool, de l'essence, de l'acétone ou tout autre solvant corrosif/volatile. Ces substances peuvent endommager l'aspect et la structure interne de votre tondeuse.

Pour un raccordement correct, inspectez et nettoyez périodiquement les débris et la boue éventuellement présents sur la station de chargement. Assurez-vous que toutes les pièces de connexion de la station de chargement, la rallonge et l'alimentation électrique ne sont pas obstrués.

A. Châssis et disque de coupe

Si le châssis et le disque de coupe sont sales, nettoyez-les à l'aide d'une brosse ou d'un tuyau d'arrosage. NE PAS utiliser de nettoyeur haute pression. Dans le même temps, assurez-vous que le disque de coupe tourne librement et que les lames peuvent pivoter librement.

MISE EN GARDE : l'eau à haute pression peut s'infiltrer dans les joints et endommager les pièces électroniques et mécaniques.

B. Carter de lame

Vérifiez régulièrement le carter de lame. Si de la boue, de l'herbe coupée ou d'autres objets s'accumulent sur le carter de lame, retirez-les avec une brosse sèche ou un grattoir.

C. Roues avant (roues universelles)

Inspectez et nettoyez régulièrement les roues universelles. Si les roues sont bloquées, nettoyez les débris et lubrifiez les roues.

D. Roues arrière

Vérifiez et nettoyez régulièrement les roues arrière. Enlevez les brins d'herbe ou autres objets. Si les roues sont encombrées de boue ou de saleté, lavez-les à l'aide d'un tuyau d'arrosage.

E. Lentille de la caméra

Vérifiez et nettoyez régulièrement la lentille de la caméra. Une lentille de caméra tachée peut affecter les performances de la tondeuse.

F. Port de charge

Vérifiez si des brins d'herbe ou des saletés sont coincés dans le port de charge et nettoyez-les à temps. Sinon, la tondeuse ne peut pas être chargée en raison d'un mauvais contact.

AVERTISSEMENT

- Avant le nettoyage, assurez-vous que la tondeuse est hors tension.
- Avant de retourner la tondeuse, il faut la mettre hors tension.

4.2 Remplacer les lames

Le disque de coupe change automatiquement de sens de rotation plusieurs fois pendant la tonte pour éviter une usure excessive d'un côté. Si la tondeuse est utilisée régulièrement, il est recommandé de remplacer les lames et les vis tous les 1 à 2 mois pour garantir la sécurité et de meilleurs résultats de tonte. Remplacez les 6 lames et leurs vis en même temps pour un système de coupe sûr.

L'herbe mouillée est plus susceptible de coller aux lames et à la partie inférieure de la tondeuse, ce qui peut nuire à ses performances et nécessiter un nettoyage plus fréquent. Pour obtenir des résultats optimaux et préserver la santé de votre pelouse, il est préférable d'éviter de tondre lors de fortes pluies ou lorsque la pelouse est excessivement humide.

Il est normal que l'herbe coupée s'accumule sur les lames pendant la tonte. La conception des lames leur permet de continuer à tourner en douceur autour des vis, même en présence de petites quantités d'herbe coupée ou de débris. Cette accumulation occasionnelle d'herbe coupée ne devrait pas avoir d'impact négatif sur la capacité de la tondeuse à couper efficacement l'herbe. La tondeuse est conçue pour remplir sa fonction même si un minimum d'herbe coupée s'accumule sur les lames au fil du temps.

Bien que l'herbe coupée puisse être enlevée lors du remplacement des lames, une action immédiate n'est pas nécessaire à moins qu'une quantité excessive d'herbe coupée ne soit coincée sur les lames.

⚠ AVERTISSEMENT

Portez des gants de protection lorsque vous inspectez ou entretenez la lame.

N'utilisez PAS de tournevis électrique pour installer ou desserrer le disque de coupe. Utilisez uniquement le bon type de vis et de lames d'origine approuvées par Navimow. Modèle de lame : X3A06E.

NE réutilisez PAS les vis. Cela pourrait provoquer des blessures graves.

Comment remplacer les lames

1. Éteignez la tondeuse.
2. Pour éviter les rayures, placez la tondeuse sur une surface douce et propre dans une position à l'envers.
3. Utilisez un tournevis cruciforme pour desserrer les vis.
4. Retirez le disque de coupe anti-encrassement, les vis et les lames.
5. Fixez le disque anti-encrassement et les nouvelles lames avec les nouvelles vis (couple de serrage : 1 N m). Assurez-vous que les lames peuvent pivoter librement.

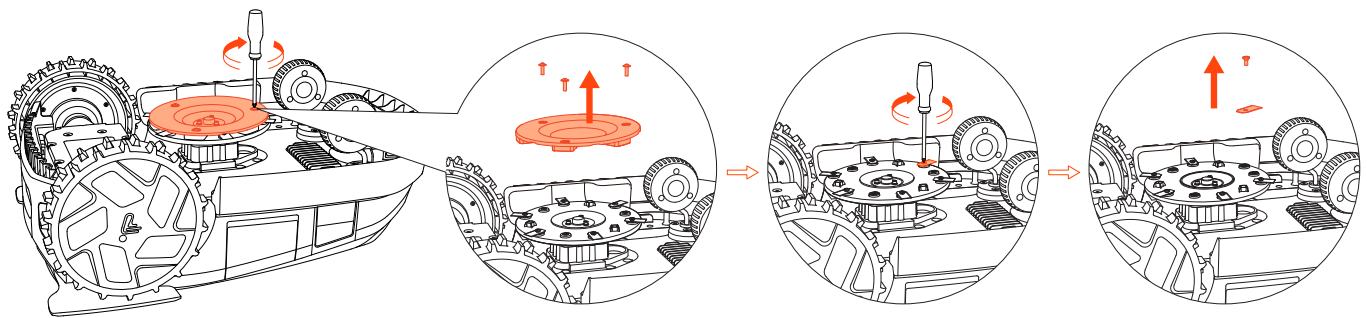

REMARQUE : Après avoir fixé les lames et les vis, les lames sembleront toujours desserrées. Ce phénomène est normal car les lames doivent tourner pendant la tonte. Les lames sont intentionnellement conçues pour tourner librement lorsqu'elles sont fixées au disque de coupe. Lors de la tonte, la rotation du disque de coupe génère une force centrifuge qui oriente les lames vers l'extérieur. Cette orientation vers l'extérieur permet aux lames de couper efficacement l'herbe.

4.3 Maintenance des pièces principales

Les éléments clés de la tondeuse, notamment les lames, le châssis, le port de charge et l'objectif de la caméra, nécessitent un entretien régulier pour garantir les performances optimales de la tondeuse.

Accédez à Paramètres > TONDEUSE > Maintenance et outils > Maintenance des pièces et vérifiez les heures de fonctionnement de ces pièces clés. Cela peut être utilisé comme rappel pour nettoyer et entretenir ces pièces clés.

4.4 Transport

Pour protéger la tondeuse, utilisez l'emballage d'origine pour le transport longue distance. Avant de soulever, de déplacer ou de transporter autrement le produit, éteignez-le. Manipulez avec soin et évitez les chocs violents, par exemple en la lançant ou en appliquant une forte pression sur elle. Ne soulevez ou ne transportez jamais la tondeuse lorsque le moteur est en marche.

Comment déplacer ou soulever correctement

Transportez la tondeuse par la poignée, le disque de coupe étant opposé à votre corps.

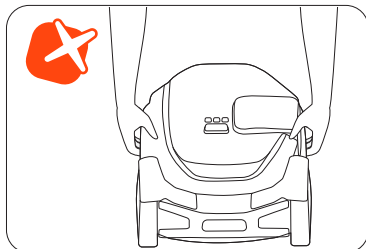
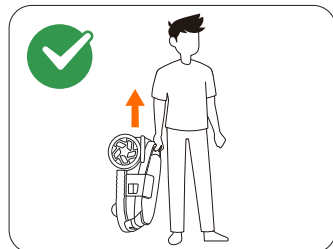

MISE EN GARDE :

Afin d'éviter d'endommager la tondeuse et/ou la station de chargement, NE soulevez PAS la tondeuse lorsqu'elle est dans la station de chargement. Retirez la tondeuse de la station de chargement avant de soulever la tondeuse.

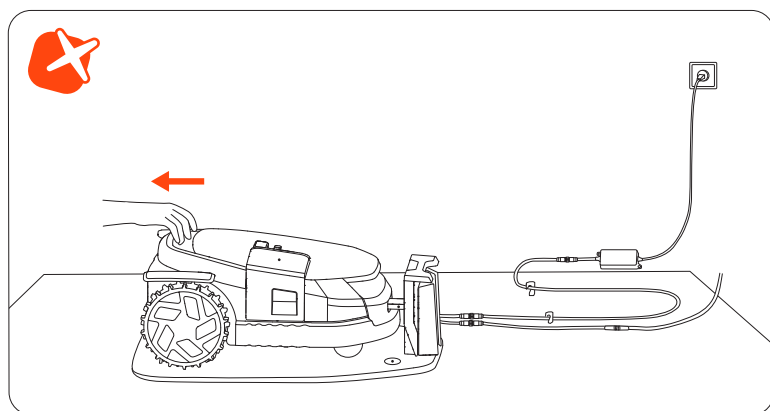

4.5 Batterie

- Éteignez la tondeuse et chargez sa batterie à 85 % ou plus avant de la ranger pour éviter une décharge excessive et des dommages aux composants électriques. Chargez la tondeuse tous les 120 jours pour un stockage de longue durée.
- Les dommages causés à la batterie par une décharge excessive ne seront pas couverts par la Garantie limitée.
- NE PAS utiliser ni stocker la batterie dans des conditions de température extrêmes, c'est-à-dire au-dessus de 50 °C (122 °F) ou en dessous de -20 °C (-4 °F).
- La protection de température sera activée à 0 °C (32 °F)/53 °C (127 °F), la batterie ne sera pas chargée à moins que la température n'atteigne 3 °C (37 °F) ou au-dessus/réduite à 49 °C (120 °F) ou moins.
- Lorsque la température de la batterie est trop élevée ou trop faible, la tondeuse ne commencera pas à tondre. Vous recevrez également une notification push dans l'application Navimow.

REMARQUE : La durée de vie de la batterie dépend de l'utilisation du produit et du nombre total d'heures de travail. Si la durée d'utilisation est nettement plus courte que d'habitude par charge complète ou si la pelouse n'est pas bien coupée, pensez à contacter le service après-vente pour remplacer la batterie.

4.6 Alimentation

- Débranchez l'alimentation électrique :
 - Avant de dégager un blocage ;
 - Avant de vérifier, nettoyer ou travailler sur la machine ;
 - Après avoir heurté un objet étranger pour inspecter la machine pour déceler des dommages.
- Examinez régulièrement le cordon, la fiche, le boîtier et les autres pièces. Si des dommages ou des signes de vieillissement sont détectés, cessez immédiatement l'utilisation.

AVERTISSEMENT

- NE PAS utiliser une alimentation électrique endommagée. Si le cordon d'alimentation est endommagé, il doit être remplacé par le fabricant, son agent de service ou des personnes de qualification similaire afin d'éviter tout danger. Si la rallonge est défectueuse, veuillez la remplacer par le câble de 10 mètres de long comme approuvé par Navimow.
- NE connectez PAS un cordon endommagé à l'alimentation électrique ou ne touchez PAS un cordon ou une rallonge endommagé avant qu'il ne soit déconnecté de la prise de courant. Des cordons endommagés peuvent entrer en contact avec des pièces sous tension.
- N'utilisez PAS l'alimentation avec un autre produit ou une batterie, ceci peut causer des risques de blessures, d'incendie ou d'électrocution. La sécurité du produit ne peut être garantie avec des batteries autres que celles d'origine.
- NE PAS charger lorsque la batterie fuit.
- Éloignez le câble d'extension des pièces dangereuses en mouvement pour éviter d'endommager les cordons qui peuvent entrer en contact avec des pièces sous tension.

Recommandation

Connectez la tondeuse et/ou ses accessoires uniquement à un circuit d'alimentation protégé par un dispositif à courant résiduel (RCD) avec un courant de déclenchement ne dépassant pas 30 mA.

4.7 Stockage

- Avant le stockage, éteignez la tondeuse et chargez sa batterie à 85 % ou plus pour éviter une décharge excessive, qui causerait des dommages permanents.
- Ranger dans un endroit frais et sec à l'intérieur. Une exposition à la lumière du soleil et à des conditions météorologiques extrêmes (qu'elles soient chaudes ou froides) accélérera le processus de vieillissement des composants et peut causer des dommages permanents à la batterie.
- Tenez la tondeuse, la station de chargement et l'alimentation à l'écart des sources de chaleur (comme les cuisinières, radiateurs, etc.) ou des produits chimiques. Protégez l'alimentation de l'humidité et conservez-la dans un endroit bien ventilé.

AVERTISSEMENT

En cas de risque d'orage, débranchez l'alimentation de la prise de courant. Débranchez tous les câbles et fils se connectant à la station de chargement. Rebranchez-les lorsqu'il n'y a plus de risque d'orage.

4.7.1 Hivernage

Pour une performance et une longévité optimales, il est recommandé de ranger votre Navimow pendant les mois d'hiver, lorsqu'elle n'est pas utilisée. En stockant correctement votre Navimow, vous la protégez des conditions hivernales difficiles et vous vous assurez qu'elle sera fonctionnelle au printemps. Le froid, y compris le gel et la neige, peut endommager les composants sensibles de la tondeuse. Suivez les étapes ci-dessous :

Rangement de la tondeuse

1. Retirez la tondeuse de la station de chargement. Assurez-vous qu'il reste au moins 85 % de batterie dans la tondeuse.
2. Éteignez la tondeuse.
3. Débranchez l'alimentation électrique et l'antenne.
4. Mettez vos gants de protection et retirez les lames avec précaution.
5. Retournez la tondeuse et nettoyez-la avec une brosse.
6. Utilisez un tuyau d'arrosage pour éliminer la saleté et laissez la tondeuse sécher.

Rangez la station de chargement et le Navimow Garage L

1. Désinstallez Navimow Garage L de la station de chargement et rangez le garage.
2. Appuyez sur le bouton de la tour de charge pour la retirer de la station de chargement et rangez la tour de charge.
3. Laissez la plaque de base à son emplacement d'origine.

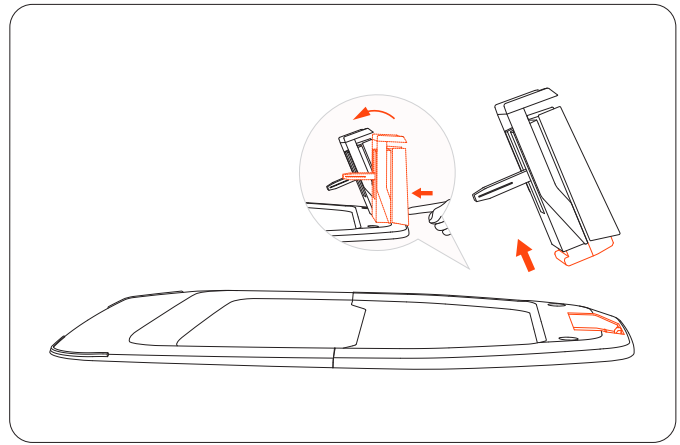
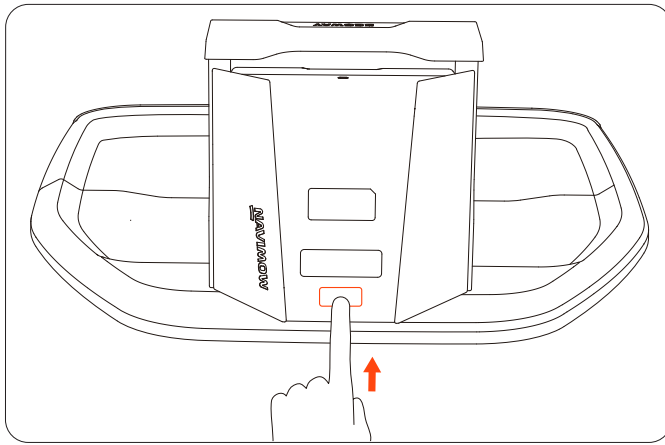

Rangez l'antenne

Si l'antenne est installée sur un mur ou un toit, utilisez un sac en plastique ou une housse pour couvrir l'antenne. Si l'antenne est installée au sol, suivez les étapes ci-dessous :

1. Retirez l'antenne et le mât. Laissez la fourche de base à sa place.
2. Rangez le câble de l'antenne.

4.7.2 Restauration de printemps

Pour restaurer votre Navimow et toutes ses installations au printemps, suivez les étapes ci-dessous :

1. Retirez toutes les protections de la tondeuse.
2. Veillez à ce que la station de chargement soit propre et exempte de saletés. Réinstallez la tour de chargement sur la plaque de base.

REMARQUE : La différence entre la position installée et la position de l'année précédente ne doit pas dépasser 5 cm.

3. Reconnectez les câbles qui ont été déconnectés pendant l'hiver. Vérifiez que les câbles ne sont pas endommagés ou cassés et réparez-les si nécessaire.

REMARQUE : Vérifiez que les lames sont bien affûtées et remplacez-les si nécessaire. Vérifiez et nettoyez la lentille de la caméra pour vous assurer qu'elle fonctionne correctement.

4. Enfin, mettez la tondeuse sous tension et vérifiez qu'elle est liée à l'application et qu'elle fonctionne correctement.

4.8 Recyclage et élimination en fin de vie

NE PAS traiter ce produit comme un déchet domestique. Pour obtenir des informations sur le recyclage, contactez votre service des ordures ménagères, votre municipalité ou votre point de vente.

⚠ AVERTISSEMENT

N'éliminez pas ce produit dans une décharge, ne l'incinerez pas et ne le jetez pas avec les ordures ménagères. Un danger ou des blessures graves peuvent survenir à cause des composants électriques.

5. FAQ et résolution des problèmes

Si vous rencontrez des problèmes liés au produit ou à l'application, des problèmes courants et des questions, consultez les articles de la FAQ dans « Service et assistance > Centre d'aide » sur le site Web officiel de Navimow (<http://navimow.segway.com>) ou dans la section « Aide et commentaires » de l'application Navimow.

6. Informations importantes

6.1 Europe

6.1.1 DÉCLARATION DE CONFORMITÉ CE

Déclaration de conformité CE de la tondeuse robotisée

Fabricant : Willand (Beijing) Technology Co., LTD.

Adresse : Room 203, A-1 Bldg. Parc technologique de Zhongguancun Dongsheng (Territoire du Nord), n° 66, Xixiaokou Rd, Haidian Dist., Pékin, Chine.

E-mail : support-navimow@rlm.segway.com

Représentant autorisé

Nom : AR Experts B.V.

Adresse : P.O. Box 5047, 3620 AA Breukelen, Pays-Bas

E-mail : info@certification-experts.com

Objet de la déclaration

Désignation générique : Tondeuse robotisée

Nom du produit : Série Segway Navimow X3

Type/modèle : X315E/X330E/X350E/X390E

Numéro de série : 0EBB x yyyy x yyyy/0ECB x yyyy x yyyy/0EDB x yyyy x yyyy/0ELB x yyyy x yyyy (« x » indique n'importe quelle lettre de A-Z sauf O et I, « y » indique n'importe quelle lettre de A-Z sauf O et I ou n'importe quel nombre de 0 à 9)

Cette déclaration de conformité est délivrée sous la seule responsabilité du fabricant.

L'objet de la déclaration décrite ci-dessus est conforme aux directives européennes suivantes :

1. Directive sur les équipements radio (2014/53/UE)
2. Directive sur les machines (2006/42/CE)
3. Directive RoHS (2011/65/UE) et directive modificative ((UE)2015/863)

La conformité à ces directives a été évaluée pour ce produit en démontrant la conformité aux normes harmonisées et/ou spécifications techniques suivantes :

EN 60335-1:2012 +A11:2014 +A13:2017 +A1:2019 +A14:2019 +A2:2019 +A15:2021

EN 50636-2-107:2015+A1:2018+A2:2020+A3:2021

EN IEC 55014-1:2021

EN 301 908-1 V15.2.1

EN IEC 55014-2:2021

EN 301 489-1 V2.2.3

EN 300 220-1 V3.1.1

EN 301 489-3 V2.3.2

EN 300 220-2 V3.1.1

EN 301 489-17 V3.3.1

EN 300 328 V2.2.2

EN 301 489-19 V2.2.1

EN 303 413 V1.2.1

EN 301 489-52 V1.2.1

EN 50665:2017

EN 301 908-13 V13.2.1

EN 62133-2:2017

EN IEC 62311:2020

EN IEC 63000:2018

EN 300440 V2.1.1

EN 301893 V2.1.1

Signé pour et au nom de : Navimow B.V.

Lieu : Changzhou, Chine

Date : 2024-12-30

Nom : Crystal Zhuang

Fonction : Responsable de la certification

Signature : *Crystal Zhuang*

Déclaration de conformité CE de l'antenne

Fabricant : Willand (Beijing) Technology Co., LTD.

Adresse : Room 203, A-1 Bldg. Parc technologique de Zhongguancun Dongsheng (Territoire du Nord), n° 66, Xixiaokou Rd, Haidian Dist., Pékin, Chine.

E-mail : support-navimow@rlm.segway.com

Représentant autorisé

Nom : AR Experts B.V.

Adresse : P.O. Box 5047, 3620 AA Breukelen, Pays-Bas

E-mail : info@certification-experts.com

Objet de la déclaration

Désignation générique : Antenne (principale)

Nom du produit : Antenne (principale)

Type/modèle : X3R00G

Numéro de série : PXBA x yyyy x yyyy/PXBC x yyyy x yyyy/PXBD x yyyy x yyyy (« x » indique n'importe quelle lettre de A à Z sauf O et I, « y » indique n'importe quelle lettre de A à Z sauf O et I ou n'importe quel nombre de 0 à 9)

Cette déclaration de conformité est délivrée sous la seule responsabilité du fabricant.

L'objet de la déclaration décrite ci-dessus est conforme aux directives européennes suivantes :

1. Directive sur les équipements radio (2014/53/UE)
2. Directive RoHS (2011/65/UE) et directive modificative ((UE)2015/863)

La conformité à ces directives a été évaluée pour ce produit en démontrant la conformité aux normes harmonisées et/ou spécifications techniques suivantes :

EN 300 220-1 V3.1.1	EN 300440 V2.1.1
EN 300 220-2 V3.1.1	EN 301 489-1 V2.2.3
EN IEC 63000:2018	EN 301 489-3 V2.3.2
EN 303 413 V1.2.1	EN 301 489-19 V2.2.1
EN 50665:2017	EN IEC 62311:2020

Signé pour et au nom de : Navimow B.V.

Lieu : Changzhou, Chine

Date : 2024-12-30

Nom : Crystal Zhuang

Fonction : Responsable de la certification

Signature : *Crystal Zhuang*

Déclaration de conformité CE de la station de chargement

Fabricant : Willand (Beijing) Technology Co., LTD.

Adresse : Room 203, A-1 Bldg. Parc technologique de Zhongguancun Dongsheng (Territoire du Nord), n° 66, Xixiaokou Rd, Haidian Dist., Pékin, Chine.

E-mail : support-navimow@rlm.segway.com

Représentant autorisé

Nom : AR Experts B.V.

Adresse : P.O. Box 5047, 3620 AA Breukelen, Pays-Bas

E-mail : info@certification-experts.com

Objet de la déclaration

Désignation générique : Station de chargement Navimow

Nom du produit : Station de chargement Navimow

Type/modèle : X3C00G

Numéro de série : 0EBB x yyyy x yyyy/0ECB x yyyy x yyyy/0EDB x yyyy x yyyy/0ELB x yyyy x yyyy (« x » indique n'importe quelle lettre de A-Z sauf O et I, « y » indique n'importe quelle lettre de A-Z sauf O et I ou n'importe quel nombre de 0 à 0)

Cette déclaration de conformité est délivrée sous la seule responsabilité du fabricant.

L'objet de la déclaration décrite ci-dessus est conforme aux directives européennes suivantes :

1. Directive sur la compatibilité électromagnétique (2014/30/UE)
2. Directive RoHS (2011/65/UE) et directive modificative ((UE)2015/863)

La conformité à ces directives a été évaluée pour ce produit en démontrant la conformité aux normes harmonisées et/ou spécifications techniques suivantes :

EN IEC 61000-6-3:2021

EN IEC 61000-6-1:2019

EN IEC 63000:2018

45

Signé pour et au nom de : Navimow B.V.

Lieu : Changzhou, Chine

Date : 2024-12-30

Nom : Crystal Zhuang

Fonction : Responsable de la certification

Signature : *Crystal Zhuang*

6.1.2 Garantie limitée

Accord de garantie limitée et d'arbitrage

AVIS : VEUILLEZ LIRE CETTE GARANTIE LIMITÉE ET L'ACCORD D'ARBITRAGE ET LES CONSERVER POUR RÉFÉRENCE FUTURE. CET ACCORD CONTIENT DES CLAUSES DE GARANTIE LIMITÉE ET D'ARBITRAGE POUR LES CONSOMMATEURS EN EUROPE À L'ÉGARD DU NAVIMOW (« PRODUIT ») ET DE TOUTE TRANSACTION ET RÉCLAMATION LIÉE AU PRODUIT ET/OU DÉCOULANT DE CELUI-CI.

IL S'AGIT D'UN ACCORD JURIDIQUE CONTRAIGNANT (« ACCORD ») ENTRE VOUS (UNE PERSONNE OU UNE ENTITÉ) ET LE FABRICANT (« WILLAND ») NAVIMOW B.V. (« NAVIMOW ») ET SES SOCIÉTÉS AFFILIÉES (Y COMPRIS, SANS S'Y LIMITER, SA SOCIÉTÉ MÈRE, FILIALE, SOCIÉTÉS AFFILIÉES, PRÉDÉCESSEUR, SOCIÉTÉ SUBSÉQUENTE, ADMINISTRATEURS, SUCESSEURS, CESSIONNAIRES, DIRIGEANTS, ADMINISTRATEURS, GESTIONNAIRES, EMPLOYÉS, MEMBRES ET ACTIONNAIRES) (COLLECTIVEMENT LES « PARTIES NAVIMOW »), LES CONCESSIONNAIRES NAVIMOW (TELS QUE DÉFINIS CI-DESSOUS) ET LEURS SOCIÉTÉS AFFILIÉES (COLLECTIVEMENT « CONCESSIONNAIRES NAVIMOW »).

L'ACHAT DU PRODUIT, L'OUVERTURE DE L'EMBALLAGE DU PRODUIT, L'UTILISATION DU PRODUIT, LA CONSERVATION DU PRODUIT, L'EXPLOITATION DES AVANTAGES DU PRÉSENT ACCORD OU L'ACCEPTATION ÉLECTRONIQUE DU PRÉSENT ACCORD CONSTITUENT L'ACCEPTATION DU PRÉSENT ACCORD. DANS UN CAS OÙ VOUS, EN TANT QUE PARENT(S) OU TUTEUR(S) LÉGAL, ACHETEZ CE PRODUIT AU NOM DE OU POUR VOS ENFANTS, VOUS CONSENTEZ ET APPROUVEZ À TOUS ÉGARDS LES MODALITÉS DE L'ACCORD ET CONVENEZ QUE VOUS ET VOS ENFANTS SEREZ LIÉS PAR CET ACCORD. VOUS RECONNAISSEZ ET CONVENEZ QUE VOUS RECEVEZ UN PRÉAVIS SUFFISANT DE CET ACCORD ET QUE VOUS ACCEPTEZ CET ACCORD.

Enregistrez le numéro de série de votre produit
Enregistrez le numéro de série de votre produit ci-dessous. Vous trouverez le numéro de série à l'extérieur de la boîte d'expédition ou au bas du produit.

Contacts
Le produit est fabriqué pour
Navimow B.V.
(« Navimow »).

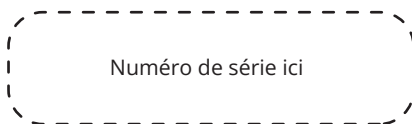

1. Garantie limitée

Cette Garantie limitée couvre uniquement les défauts liés aux matériaux ou à la qualité du Produit et de ses composants dans le cadre d'une utilisation dans des conditions normales et courantes. Dans l'éventualité d'un défaut couvert par la présente Garantie limitée, Navimow et/ou les autres Parties Navimow, à leur seule discrétion, répareront ou remplaceront le produit défectueux ou ses composants conformément à la présente Garantie limitée, ou conformément à la date à laquelle il a été activé (la date la plus tardive prévaudra) de Navimow, du revendeur Navimow agréé, du distributeur Navimow agréé ou un concessionnaire agréé (chacun étant un « Concessionnaire Navimow » ou collectivement les « Concessionnaires Navimow »).

Produit couvert par cette garantie	Durée de la Garantie limitée
X315E, X330E, X350E, X390E	3 ans
Batteries et adaptateurs d'alimentation	2 ans

Les lames sont considérées comme jetables et ne sont pas couvertes par cette garantie.

CETTE GARANTIE LIMITÉE CONSTITUE LA SEULE GARANTIE EXPRESSE APPLICABLE AU PRODUIT ET À SES COMPOSANTS, ACCESSOIRES ET SERVICE DE RÉPARATION. NAVIMOW ET LES PARTIES NAVIMOW REJETTENT TOUTE AUTRE GARANTIE EXPRESSE. NAVIMOW ET LES AUTRES PARTIES NAVIMOW LIMITENT LA DURÉE ET LES RECOURS JURIDIQUES DE TOUTES LES GARANTIES IMPLICITES, DONT, EN AUTRE, LES GARANTIES DE COMMERCIALISATION ET DE BON FONCTIONNEMENT POUR TOUTE FIN SPÉCIFIQUE, QU'IL S'AGISSE D'UNE FIN JURIDIQUE, AU MOMENT DE L'ACHAT, AU MOMENT DE LA PERFORMANCE, DE PRATIQUES COMMERCIALES OU AUTRE, À LA DURÉE DE CETTE GARANTIE LIMITÉE EXPRESSE. CETTE GARANTIE LIMITÉE DÉCRIT LE SERVICE DISPONIBLE AU CAS OÙ VOTRE PRODUIT NÉCESSITERAIT UN SERVICE DE GARANTIE. CETTE GARANTIE LIMITÉE EST UNE GARANTIE SUPPLÉMENTAIRE QUI N'AFECTE NI NE LIMITE EN AUCUNE MANIÈRE LES DROITS STATUTAIRES DONT VOUS POUVEZ DISPOSER EN TANT QUE CONSOMMATEUR, PAR EXEMPLE EN CE QUI CONCERNE LA CONFORMITÉ, ET VOUS POUVEZ BÉNÉFICIER DE PROTECTIONS SUPPLÉMENTAIRES EN VERTU DE VOTRE LÉGISLATION LOCALE.

2. Procédure de service de Garantie limitée

Les services en ligne de Navimow sont disponibles sur navimow.segway.com. Si lors de votre utilisation du produit, vous pensez que le produit ou qu'un de ses composants est défectueux et/ou ne fonctionne pas correctement. VEUILLEZ IMMÉDIATEMENT CESSER D'UTILISER LE PRODUIT, ET STOCKER LE PRODUIT CORRECTEMENT. LA POURSUITE DE L'UTILISATION DU PRODUIT DANS DE TELLES CIRCONSTANCES PEUT PROVOQUER DES DOMMAGES CORPORELS GRAVES OU MÊME MORT DE VOUS-MÊME OU D'AUTRES PERSONNES ET/OU DES DOMMAGES MATÉRIELS. Par la suite, veuillez immédiatement contacter Navimow à l'adresse support-navimow@rlm.segway.com ou par le Chat en direct via l'application. Le personnel du support technique de Navimow est disponible pour vous aider à diagnostiquer le défaut en ligne, le cas échéant, et vous fournir des instructions supplémentaires. Si vous devez faire appliquer la garantie, veuillez préparer les documents suivants : (i) une preuve de l'achat original du Produit, (ii) le numéro de série du Produit et (iii) une description du défaut, si applicable. Après vérification de votre éligibilité à bénéficier de la protection et/ou des services de la Garantie limitée, vous devrez nous communiquer votre nom, votre adresse e-mail, votre adresse postale et un numéro de téléphone où vous joindre afin que nous vous indiquions comment obtenir notre service. Si vous souhaitez renvoyer l'unité défectueuse au service après-vente, vous serez responsable des frais d'expédition et des risques de perte et de dommages pouvant survenir pendant l'expédition de vous à Navimow et de Navimow à vous. Vous devrez renvoyer votre Produit ou votre composant défectueux dans son emballage d'origine ou dans un emballage agréé par Navimow, à vos frais, pour son

transport à destination de Navimow. Vous devez défendre, indemniser et dégager Navimow de toute responsabilité pour toute perte et/ou dommage pouvant être causé par un emballage ou une expédition incorrecte du Produit ou du composant à Navimow. Un prestataire de services agréé ou un revendeur Navimow inspectera le produit retourné. Si Navimow détermine raisonnablement que le problème ne peut pas être couvert par la Garantie limitée, Navimow vous le signalera et vous indiquera les services ou les alternatives de remplacement payants mis à votre disposition. Autrement, Navimow vous renverra le Produit non réparé, et dans ce cas-là, vous serez responsable des frais de transport et d'assurance du Produit à destination de votre domicile. Dans le cas où les services ne sont pas couverts par la Garantie limitée et que vous rejetez un service payant recommandé par les Parties Navimow et/ou Concessionnaires Navimow, vous comprenez et reconnaissez que le fait de ne pas réparer et/ou entretenir le Produit peut augmenter le risque de chute et/ou de défaillance du Produit qui peut entraîner de graves dommages matériels, des blessures corporelles graves ou la mort, et vous convenez qu'il s'agit de votre consentement éclairé à prendre un tel risque. Si la protection et/ou les services de la garantie couvrent un retour, Navimow se chargera du Produit défectueux en vous envoyant de nouvelles pièces ou des pièces reconditionnées du même modèle ou d'un modèle similaire sans vous facturer ce service. Les pièces remplacées seront conservées par Navimow et deviendront sa propriété. Dans une telle situation, Navimow paiera des frais de transport raisonnables pour vous renvoyer le Produit.

3. Éligibilité de la Garantie limitée

- 3.1 Votre demande de service doit être reçue par Navimow dans la durée de la Garantie limitée comme décrite ci-dessus. Navimow doit également avoir reçu votre Produit comme indiqué dans la clause Procédure de service de la Garantie limitée ci-dessus.
- 3.2 Votre produit doit être acheté auprès d'un Concessionnaire Navimow agréé.
- 3.3 Vous devez fournir le ticket de caisse original.
- 3.4 Le numéro de série de votre Produit doit être lisible, net, non falsifié et non modifié.
- 3.5 Tous les cachets de garantie contre la falsification doivent être intacts, à leur place et non modifiés.

4. Exclusions de la Garantie limitée

Cette Garantie limitée décrit les services à votre disposition dans le cas où votre Produit requiert les services de la garantie ; vous pouvez également bénéficier de protections supplémentaires grâce à vos lois locales. Cette Garantie limitée ne couvre pas et exclut les dommages faits à votre produit ou à tout composant dans le cadre de :

- 4.1 Mauvais traitement, mauvaise utilisation, imprudence, négligence, ou utilisation commerciale.
- 4.2 Produit mal chargé, stockage, maintenance, ou toute opération sur le Produit non conforme aux instructions et limitations indiquées dans les documents utilisateur.
- 4.3 Utilisation du Produit non conforme aux lois et réglementations en vigueur.
- 4.4 Utilisation du Produit par des personnes n'ayant pas l'expérience nécessaire.
- 4.5 Accident, collision, incendie, dégâts des eaux, dégâts chimiques, utilisation du produit en dehors de sa plage de température de fonctionnement, pulvérisation d'eau à haute pression, tremblement de terre, chute.
- 4.6 Modifications de pièces mécaniques, de pièces électroniques ou modification du logiciel installé sur le Produit.
- 4.7 Services, réparations et entretien réalisés par des fournisseurs non agréés.
- 4.8 Dommages cosmétiques.
- 4.9 Utilisation du Produit avec des produits, composants ou accessoires tiers.
- 4.10 Détérioration normale des pièces d'usure.
- 4.11 Utilisation du Produit au-delà de l'usure normale des composants.

5. DÉCHARGE ET LIMITATION DE RESPONSABILITÉ

- 5.1 LES PARTIES NAVIMOW N'ASSUMENT, NI N'AUTORISENT PERSONNE À ASSUMER EN LEUR NOM, AUCUNE AUTRE OBLIGATION OU RESPONSABILITÉ QUANT AU PRODUIT, À SES COMPOSANTS, AUX ACCESSOIRES, AU SERVICE DE RÉPARATION, OU QUANT À CETTE GARANTIE LIMITÉE.
- 5.2 LES PARTIES NAVIMOW ET LES CONCESSIONNAIRES NAVIMOW NE SONT RESPONSABLES D'AUCUNE PERTE D'UTILISATION DU PRODUIT, DE SES COMPOSANTS, DE SES ACCESSOIRES, OU D'AUCUNE AUTRE INCONVENANCE OU AUTRE PERTE OU DOMMAGE POUVANT ÊTRE CAUSÉ PAR UN DÉFAUT DU PRODUIT, DE SES COMPOSANTS, DE SES ACCESSOIRES, DE SON SERVICE DE RÉPARATION, OU TOUT AUTRE DOMMAGE ACCIDENTEL OU CONSÉCUTIF RENCONTRÉ PAR VOUS PROVENANT D'UN DÉFAUT DU PRODUIT, DE SES COMPOSANTS, DE SES ACCESSOIRES, OU DE SON SERVICE DE RÉPARATION. CERTAINS PAYS N'AUTORISENT PAS L'EXCLUSION OU LA LIMITATION DES DOMMAGES-INTÉRÊTS ACCESSOIRES OU CONSÉQUENTS, DE SORTE QUE LA LIMITATION OU L'EXCLUSION CI-DESSUS NE PEUT PAS S'APPLIQUER À VOUS DANS LA MESURE OÙ ELLE EST INTERDITE PAR LA LOI APPLICABLE.
- 5.3 EN AUCUN CAS LE TOTAL OU LA SOMME DES RESPONSABILITÉS DES PARTIES NAVIMOW ET CONCESSIONNAIRES NAVIMOW POUR TOUS LES LITIGES SOUS TOUTE LOI EN VIGUEUR OU DANS LE CADRE DE LA JURISPRUDENCE, CONJOINTEMENT OU SÉPARÉMENT, RÉSULTANT OU ÉTANT LIÉS À L'ACHAT DU PRODUIT, À UNE RUPTURE DE CONTRAT, À UN DÉLIT (Y COMPRIS LA NÉGLIGENCE) OU AUTRE, N'IRA AU-DELÀ DU DEVOIR DE RÉPARATION OU DE REMPLACEMENT DU PRODUIT DÉFECTUEUX, RESTANT À LA SEULE DISCRÉTION DE NAVIMOW. EN AUCUN LES PARTIES NAVIMOW ET CONCESSIONNAIRES NAVIMOW NE POURRONT ÊTRE RESPONSABLES VIS-À-VIS D'UNE PERSONNE POUR DES DOMMAGES CONSÉCUTIFS, INDIRECTS, ACCIDENTELS, SPÉCIAUX, EXEMPLAIRES, PUNITIFS OU DES DOMMAGES ET INTÉRÊTS RÉSULTANT OU ÉTANT LIÉS ET/OU EN CONNEXION AVEC L'ACHAT DU PRODUIT, AVEC TOUTE RUPTURE DE CE CONTRAT OU AVEC LES DEVOIRS DU FABRICANT ; SANS PRENDRE EN COMPTE : (A) LE CARACTÈRE PRÉDICTIONNEL DES DOMMAGES, (B) SI NAVIMOW OU LES AUTRES PARTIES NAVIMOW ONT ÉTÉ INFORMÉS DE LA POSSIBILITÉ DE TELS DOMMAGES ET (C) LA JURISPRUDENCE OU THÉORIE ÉQUITABLE (CONTRAT, DÉLIT OU AUTRE) SUR LAQUELLE S'APPUIE LE LITIGE, SAUF SI LES LOIS EN VIGUEUR INTERDISSENT CES LIMITATIONS ET EXCLUSIONS. LES LIMITATIONS OU EXCLUSIONS MENTIONNÉES CI-DESSUS S'APPLIQUENT, MÊME SI LE RECOURS D'UN CONSOMMATEUR OU DE TOUTE AUTRE PERSONNE MÉCONTENTE (PERSONNE À LAQUELLE CET ACCORD OCTROIE DES DROITS OU UNE LÉGITIMITÉ EN VERTU DE LA LOI OU DE L'ÉQUITÉ) MENÉ DANS LE CADRE DE CET ACCORD NE REMPLIT PAS SON OBJECTIF INITIAL. SI CERTAINS PAYS N'AUTORISENT PAS

L'EXCLUSION OU LA LIMITATION DE CERTAINS, VOIRE, DE TOUS CES DOMMAGES, PAR CONSÉQUENT LES INTERDISANT JURIDIQUEMENT, ALORS IL EST POSSIBLE QU'ELLES NE S'APPLIQUENT PAS À VOUS. CERTAINS PAYS/ÉTATS N'AUTORISENT PAS LES LIMITATIONS SUR LA DURÉE D'UNE GARANTIE IMPLICITE ; IL EST DONC POSSIBLE QUE LES LIMITATIONS MENTIONNÉES CI-DESSUS NE S'APPLIQUENT PAS À VOUS.

5.4 Jusque dans la mesure prévue par la loi en vigueur, les PARTIES NAVIMOW et les CONCESSIONNAIRES NAVIMOW REJETTENT toute responsabilité et ne pourront pas être tenues pour responsables de quelconque dommage, dont en cas de décès, de blessures corporelles ou de dommages matériels, résultant ou étant lié à toute conduite (y compris toute forme de mauvaise conduite), action, inaction, acte (y compris l'absence d'acte), omission ou négligence de la part de tout concessionnaire, distributeur, grossiste, revendeur, prestataire de service ou tierce partie, agréé ou non, et impliqué dans la distribution du Produit et des services qui y sont rattachés. Dans la mesure permise par la loi applicable, les représentations et garanties explicites, le cas échéant, fournies aux présentes, seront les seules garanties et représentations faites par les PARTIES NAVIMOW envers VOUS, tout consommateur et/ou utilisateur final et les PARTIES NAVIMOW ne seront pas responsables de toute autre garantie et/ou représentation qui peuvent être données et/ou fournies par une autre personne, à moins que les PARTIES NAVIMOW n'aient explicitement autorisé, par écrit, une telle garantie et/ou représentation supplémentaire à donner au consommateur ou à l'utilisateur final.

6. Réclamations, règlement des litiges et arbitrage

LES CLAUSES CONTENUES DANS LE PRÉSENT DOCUMENT SONT JURIDIQUEMENT CONTRAIGNANTES ENTRE VOUS (PERSONNE PHYSIQUE OU MORALE) ET NAVIMOW B.V., SES SOCIÉTÉS AFFILIÉES, LES PARTIES NAVIMOW ET LES CONCESSIONNAIRES NAVIMOW. LES CLAUSES CONTENUES DANS LES PRÉSENTES PEUVENT AVOIR UNE INCIDENCE SUR VOS DROITS, ET IL EST DE VOTRE RESPONSABILITÉ DE LIRE LES CLAUSES SUIVANTES. VOUS POUVEZ VOUS RETIRER DE L'ACCORD DANS LES 30 JOURS CIVILS SUIVANT LE PREMIER ACHAT DU CONSOMMATEUR EN ENVOYANT UN COURRIEL À OPTOUT@SEGWAY.COM ET EN FOURNISSANT LES INFORMATIONS APPLICABLES. POUR PLUS DE DÉTAILS, VEUILLEZ CONSULTER LA CLAUSE 6.2.

6.1 Arbitrage obligatoire

Les Parties Navimow, les Concessionnaires Navimow et vous convenez que tout litige, controverse ou réclamation découlant de, lié à ou en rapport avec le présent accord, la garantie limitée, la vente, l'état ou la performance du produit, qu'il soit basé sur un contrat, un délit, une fraude, une fausse déclaration ou toute autre théorie juridique en droit ou en équité, y compris, mais sans s'y limiter, toute réclamation pour décès, blessure ou dommages matériels, sera régi et interprété conformément aux lois des Pays-Bas, à l'exclusion de ses dispositions relatives aux conflits de lois.

Tout différend découlant du présent Accord ou en relation avec celui-ci sera réglé par voie de consultations amicales entre les Parties. Si aucune résolution ne peut être trouvée par le biais de consultations, le litige sera soumis à l'Institut d'arbitrage des Pays-Bas (NAI) pour arbitrage qui sera mené conformément à ses règles en vigueur au moment de la demande d'arbitrage. Les deux parties reconnaissent et confirment en outre que la sentence arbitrale sera définitive et contraignante pour toutes les Parties, non sujette à appel, et traitera de la question des frais d'arbitrage et de toutes les questions qui y sont liées. L'exécution de la sentence arbitrale sera confiée à un tribunal compétent.

De plus, les parties conviennent que :

- i. Le siège de l'arbitrage est Amsterdam, Pays-Bas.
- ii. Le Tribunal est composé de trois arbitres.
- iii. La langue de l'arbitrage est l'anglais.

La clause numéro 6 « Réclamations, règlement des litiges et arbitrage » restera applicable même après avoir mis fin à cet accord/cette garantie limitée ou à son expiration, ou dans le cas où cet accord et/ou cette garantie limitée sont jugés nuls, non annulables, invalides ou inapplicables, dans leur intégralité ou partiellement, par une institution de jugement compétente possédant une autorité et une compétence avérée sur ce sujet.

6.2 Retrait

VOUS POUVEZ VOUS RETIRER DE CETTE PROCÉDURE DE RÈGLEMENT DE LITIGE EN INFORMANT LES PARTIES NAVIMOW OU NAVIMOW, AU PLUS TARD TRENTE (30) JOURS CALENDAIRES APRÈS LE PREMIER ACHAT DU PRODUIT PAR LE CONSOMMATEUR ACHETEUR. POUR APPLIQUER CE DROIT DE RETRAIT, VOUS DEVEZ LE SIGNIFIER PAR E-MAIL, À L'ADRESSE OPTOUT@SEGWAY.COM, AVEC POUR OBJET : « ARBITRATION OPT-OUT. » VOUS DEVREZ INCLURE LES ÉLÉMENTS SUIVANTS DANS VOTRE LETTRE DE RETRAIT : (A) VOTRE NOM, VOTRE ADRESSE E-MAIL, VOTRE ADRESSE POSTALE ET VOTRE NUMÉRO DE TÉLÉPHONE ; (B) LA DATE D'ACHAT DU PRODUIT ; (C) LE NOM OU LE NUMÉRO DU MODÈLE DU PRODUIT ; ET (D) SON NUMÉRO DE SÉRIE. VOUS POUVEZ ÉGALEMENT APPLIQUER CE DROIT EN ENVOYANT UN COURRIER À NAVIMOW À L'ADRESSE Dynamostraat 7, 1014BN, Amsterdam, Pays-Bas. COURRIER RECOMMANDÉ DANS LES TRENTE (30) JOURS CIVILS SUIVANT LA DATE D'ACHAT DU PRODUIT PAR LE PREMIER UTILISATEUR FINAL AUPRÈS DU CONCESSIONNAIRE NAVIMOW. VOUS DEVREZ INCLURE LES ÉLÉMENTS SUIVANTS DANS VOTRE LETTRE DE RETRAIT : (A) VOTRE NOM, VOTRE ADRESSE E-MAIL, VOTRE ADRESSE POSTALE ET VOTRE NUMÉRO DE TÉLÉPHONE ; (B) LA DATE D'ACHAT DU PRODUIT ; (C) LE NOM OU LE NUMÉRO DU MODÈLE DU PRODUIT ; (D) SON NUMÉRO DE SÉRIE ; ET (E) UNE DÉCLARATION COMME SUIVIT : LE CONSOMMATEUR SUSMENTIONNÉ DÉCIDE DE SE RETIRER DE LA PROCÉDURE DE RÈGLEMENT DE LITIGE COMME PRÉVUE DANS LA GARANTIE LIMITÉE. IL S'AGIT DES DEUX SEULES FAÇONS DE SE RETIRER DE LA PROCÉDURE DE RÈGLEMENT DE LITIGE. DÉCIDER DE SE RETIRER DE LA PROCÉDURE DE RÈGLEMENT DE LITIGE N'AFECTERA EN RIEN LA COUVERTURE OFFERTE PAR LA GARANTIE LIMITÉE, ET VOUS CONTINUEREZ DE JOUIR DES AVANTAGES DE CELLE-CI.

6.3 Langue

Cet Accord peut être traduit en différentes langues. En cas de conflit, la version anglaise prévaut et contrôle.

7. Bénéficiaire tiers prévu

(a) Si une personne physique reçoit un produit neuf en cadeau de son acheteur d'origine et que ce destinataire ne devient pas partie au présent Accord, ce destinataire sera considéré comme un tiers bénéficiaire du présent Accord. (b) Si (i) une personne physique fait partie de la famille ou du ménage d'un acheteur de produit, (ii) on peut raisonnablement s'attendre à ce que cette personne utilise, consomme ou soit affectée par le produit, et (iii) cette personne n'est pas partie au présent Accord, cette personne sera considérée comme un tiers bénéficiaire prévu du présent Accord.

8. Délai de prescription

Les parties conviennent que tout différend, controverse ou réclamation découlant de la garantie limitée, de la vente, de la condition ou de l'exécution du Produit, qu'il soit fondé sur un contrat, un délit, une fraude, une fausse déclaration ou toute autre théorie juridique en droit ou en équité, y compris, sans s'y limiter, les réclamations pour décès, blessures ou dommages-intérêts, doit commencer dans l'année suivant la cause d'action.

9. Divisibilité

Si une condition, une clause ou une disposition de cet Accord est non valide, illégale ou inapplicable dans quelque juridiction que ce soit, une telle invalidité, illégalité ou inapplicabilité n'aura aucune incidence sur une autre condition, clause ou disposition de cet Accord, ni invalider ou rendre inapplicable une telle condition, clause ou disposition dans toute autre juridiction. Lorsqu'il est déterminé que toute condition, clause ou disposition est non valide, illégale ou inapplicable, les parties négocient de bonne foi et, en cas d'échec de la négociation, le tribunal arbitral peut modifier cet Accord pour donner effet le plus étroitement possible à l'intention initiale des parties afin que les transactions envisagées par la présente soient consommées comme prévu initialement dans la mesure du possible.

6.1.3 Certifications

Déclaration de conformité à l'Union européenne

Informations sur l'élimination pour les déchets d'équipements électriques et électroniques



Ce symbole sur le produit ou sur son emballage indique que les produits électriques et électroniques usagés ne doivent pas être mélangés avec les déchets ménagers non triés. Pour un traitement approprié, il est de votre responsabilité d'éliminer vos déchets d'équipements en prenant des dispositions pour les rapporter aux points de collecte désignés.

L'élimination correcte de ce produit contribuera à économiser des ressources précieuses et à prévenir tout effet négatif potentiel sur la santé humaine et l'environnement, qui pourrait autrement résulter d'un traitement inapproprié des déchets.

Pour retourner votre appareil usagé, veuillez utiliser les systèmes de retour et de collecte ou contactez le revendeur où le produit a été acheté, ce qui est gratuit. Veuillez contacter votre autorité locale pour plus de détails sur votre point de collecte désigné le plus proche.

Des sanctions peuvent être applicables en cas d'élimination incorrecte de ces déchets, conformément à votre législation nationale.

Informations sur l'élimination pour les utilisateurs de piles usagées



Ce symbole signifie que les piles et accumulateurs, en fin de vie, ne doivent pas être mélangés avec les déchets ménagers non triés. Votre participation est une partie importante de l'effort visant à minimiser l'impact des piles et accumulateurs sur l'environnement et sur la santé humaine. Pour un recyclage approprié, vous pouvez retourner ce produit ou les piles ou accumulateurs qu'il contient à votre fournisseur ou à un point de collecte désigné, ce qui est gratuit.

L'élimination correcte de ce produit contribuera à économiser des ressources précieuses et à prévenir tout effet négatif potentiel sur la santé humaine et l'environnement, qui pourrait autrement résulter d'un traitement inapproprié des déchets.

Des sanctions peuvent être applicables en cas d'élimination incorrecte de ces déchets, conformément à votre législation nationale. Il existe des systèmes de collecte séparés pour les batteries et accumulateurs usagés.

Veuillez éliminer correctement les batteries et accumulateurs dans votre centre local de collecte/recyclage des déchets.

Directive sur la limitation de l'utilisation de certaines substances dangereuses (RoHS)

Navimow B.V. déclare par la présente que l'ensemble du produit, y compris les pièces (câbles, cordons, etc.) est conforme aux exigences de la directive RoHS 2011/65/UE et de l'amendement à la directive déléguée de la Commission (UE) 2015/863 sur la restriction de l'utilisation de certaines substances dangereuses dans les équipements électriques et électroniques (« Refonte RoHS » ou « RoHS 2.0 »).

Directive sur les équipements radio

Navimow B.V. déclare par la présente que le produit répertorié dans cette section est conforme aux exigences essentielles et aux autres dispositions pertinentes de la directive sur les équipements radio 2014/53/UE.

Directive sur les machines

Navimow B.V. déclare par la présente que le produit répertorié dans cette section est conforme aux exigences essentielles et aux autres dispositions pertinentes de la directive sur les machines 2006/42/CE.

Représentant autorisé en Europe :



AR Experts B.V., P.O. Box 5047, 3620 AA Breukelen, Pays-Bas

Navimow B.V. déclare par la présente que le produit est conforme aux exigences essentielles et aux autres dispositions pertinentes de la directive RoHS 2011/65/UE et de l'amendement à la directive déléguée de la Commission (UE) 2015/863, la directive sur les équipements radio 2014/53/UE et la directive sur les machines 2006/42/CE.

Bluetooth	Bande(s) de fréquence	2.402-2.480 GHz
	Puissance RF max.	20 mW
SRD	Bande(s) de fréquence	865,05 à 867,9 MHz
	Puissance RF max.	13,85 dBm (ERP)
WLAN 2,4 GHz	Bande(s) de fréquence	2412-2472 MHz
	Puissance RF max.	19,87 dBm (EIRP)
WLAN 5 GHz	Bande(s) de fréquence	5180-5240 MHz
	Puissance RF max.	17 dBm (EIRP)
WLAN 5 GHz	Bande(s) de fréquence	5260-5320 MHz
	Puissance RF max.	12 dBm (EIRP)
Bande LTE 1	Bande(s) de fréquence	5500-5700 MHz
	Puissance RF max.	7 dBm (EIRP)
Bande LTE 3	Bande(s) de fréquence	5745-5825 MHz
	Puissance RF max.	11 dBm (EIRP)
Bande LTE 5	Bande(s) de fréquence	880-915 MHz/925-960 MHz
	Puissance RF max.	35 dBm (conduite nominale)
Bande LTE 7	Bande(s) de fréquence	1710-1785 MHz/1805-1880 MHz
	Puissance RF max.	32 dBm (conduite nominale)
Bande LTE 8	Bande(s) de fréquence	1920-1980 MHz/2110-2170 MHz
	Puissance RF max.	25 dBm (conduite nominal)
Bande LTE 20	Bande(s) de fréquence	1710-1785 MHz/1805-1880 MHz
	Puissance RF max.	25 dBm (conduite nominal)
Bande LTE 28	Bande(s) de fréquence	2500-2570 MHz/2620-2690 MHz
	Puissance RF max.	25 dBm (conduite nominal)
Bande LTE 38	Bande(s) de fréquence	880-915 MHz/925-960 MHz
	Puissance RF max.	25 dBm (conduite nominal)
Bande LTE 40	Bande(s) de fréquence	832-862 MHz/791-821 MHz
	Puissance RF max.	25 dBm (conduite nominal)

Spécification GNSS	Désignations des signaux GNSS	Bande de fréquence (MHz)
GPS	L1	1559-1610
	L2	1215-1300
	L5	1164-1215
Galileo	E1	1559-1610
	E5b	1164-1215
	E5a	1164-1215
BDS	B1C	1559-1610
	B1I	1559-1610
	B2a	1164-1215

6.2 Amérique du Nord

6.2.1 Certifications

La batterie est conforme à ONU/DOT 38.3

Déclaration de conformité avec la Federal Communications Commission (FCC) pour les Etats-Unis

Cet appareil est conforme à la partie 15 des règles de la FCC. Son fonctionnement est soumis aux deux conditions suivantes : (1) Cet appareil ne peut causer d'interférences nuisibles et (2) il doit pouvoir recevoir toute interférence, notamment toute interférence susceptible de provoquer un fonctionnement indésirable.

Remarque : cet équipement a été testé et s'est avéré conforme aux limitations pour un appareil numérique de classe B, en vertu de la partie 15 des règles de la FCC. Ces limitations sont conçues pour apporter une protection raisonnable contre une interférence nuisible dans une installation résidentielle. Cet équipement dégage, utilise et peut émettre des fréquences radio, et, s'il n'est pas installé et utilisé conformément aux instructions, il peut interférer avec les communications radio. Il n'y a toutefois aucune garantie que cette interférence ne se produira pas dans une installation particulière.

Si cet équipement cause une interférence nuisible pour la réception de la radio ou de la télévision, ce qui peut être déterminé en éteignant et en allumant l'équipement, l'utilisateur est encouragé à essayer de corriger l'interférence en prenant une ou plusieurs des mesures suivantes :

- Réorienter ou déplacer l'antenne réceptrice.
- Augmenter la séparation entre l'équipement et le récepteur.
- Brancher l'équipement sur une prise d'un circuit différent de celui auquel le récepteur est connecté.
- Consultez le distributeur ou un technicien radio/télé pour obtenir de l'aide.

Cet équipement est conforme aux limites d'exposition aux rayonnements de la FCC, établies pour un environnement non contrôlé. Cet équipement doit être installé et utilisé en respectant une distance minimale de 20 cm entre le radiateur et votre corps. Cet émetteur ne doit pas être co-localisé ou fonctionner en conjonction avec une autre antenne ou un autre émetteur.

Avertissement de la FCC : Tout changement ou modification non expressément approuvé par la partie responsable de la conformité pourrait annuler le droit de l'utilisateur à utiliser l'équipement.

Déclaration de conformité à Industry Canada (IC) pour le Canada

Cet appareil contient un ou des émetteurs exemptés de licence qui sont conformes aux CNR exemptés de licence d'Innovation, Sciences et Développement économique Canada.

Son fonctionnement est soumis aux deux conditions suivantes :

1. Cet appareil ne doit pas causer d'interférences.
2. Cet appareil doit accepter toute interférence, y compris une interférence pouvant causer un fonctionnement non souhaité de l'appareil.

L'émetteur exempt de licence contenu dans le présent appareil est conforme aux CNR d'Innovation, Sciences et Développement économique Canada applicables aux appareils radio exempts de licence. L'exploitation est autorisée aux deux conditions suivantes :

1. L'appareil ne doit pas produire de brouillage;
2. L'appareil doit accepter tout brouillage radioélectrique subi, même si le brouillage est susceptible d'en compromettre le fonctionnement.

Cet équipement est conforme aux limites d'exposition aux rayonnements IC RSS-102 établies pour un environnement non contrôlé. Cet émetteur ne doit pas être co-localisé ou fonctionner en conjonction avec une autre antenne ou un autre émetteur. Cet équipement doit être installé et utilisé en respectant une distance minimale de 20 cm entre le radiateur et votre corps.

Cet équipement est conforme aux limites d'exposition aux rayonnements IC RSS-102 établies pour un environnement non contrôlé. Cet équipement doit être installé et utilisé avec un minimum de 20 cm de distance entre la source de rayonnement et votre corps.

Navimow n'est pas responsable des changements ou modifications non expressément approuvés par Navimow. Ce type de modifications ou d'altération pourraient annuler l'autorisation de l'utilisateur de faire fonctionner le produit.

Modèle : X315N/X330N/X350N/X390N
ID FCC : 2BAXN-MR0005
IC : 30433-MR0005

Modèle : EC25AFX
Contient ID FCC : XMR201909EC25AFX
Contient IC : 10224A-2019EC25AFX

6.2.2 Garantie limitée

Accord de garantie limitée et d'arbitrage

AVIS : VEUILLEZ LIRE CETTE GARANTIE LIMITÉE ET L'ACCORD D'ARBITRAGE ET LES CONSERVER POUR RÉFÉRENCE FUTURE. CET ACCORD CONTIENT DES CLAUSES DE GARANTIE LIMITÉE ET D'ARBITRAGE À L'ÉGARD DU NAVIMOW (« PRODUIT ») ET DE TOUTE TRANSACTION ET RÉCLAMATION LIÉE AU PRODUIT ET/OU DÉCOULANT DE CELUI-CI.

IL S'AGIT D'UN ACCORD JURIDIQUE CONTRAIGNANT (« ACCORD ») ENTRE VOUS (UNE PERSONNE OU UNE ENTITÉ) ET LE FABRICANT WILLAND (BEIJING) TECHNOLOGY CO., LTD (« WILLAND ») ET SES SOCIÉTÉS AFFILIÉES (Y COMPRIS, SANS S'Y LIMITER, SA SOCIÉTÉ MÈRE, FILIALE, SOCIÉTÉS AFFILIÉES, PRÉDÉCESSEUR, SOCIÉTÉ SUBSÉQUENTE, ADMINISTRATEURS, SUCESSEURS, CESSIONNAIRES, DIRIGEANTS, ADMINISTRATEURS, GESTIONNAIRES, EMPLOYÉS, MEMBRES ET ACTIONNAIRES) (COLLECTIVEMENT LES « PARTIES NAVIMOW »), LES REVENDEURS NAVIMOW (TELS QUE DÉFINIS CI-DESSOUS) ET LEURS SOCIÉTÉS AFFILIÉES (COLLECTIVEMENT « REVENDEURS NAVIMOW »).

L'ACHAT DU PRODUIT, L'OUVERTURE DE L'EMBALLAGE DU PRODUIT, L'UTILISATION DU PRODUIT, LA CONSERVATION DU PRODUIT, L'EXPLOITATION DES AVANTAGES DU PRÉSENT ACCORD OU L'ACCEPTATION ÉLECTRONIQUE DU PRÉSENT ACCORD CONSTITUENT L'ACCEPTATION DU PRÉSENT ACCORD. DANS UN CAS OÙ VOUS, EN TANT QUE PARENT(S) OU TUTEUR(S) LÉGAL, ACHETEZ CE PRODUIT AU NOM DE OU POUR VOS ENFANTS, VOUS CONSENTEZ ET APPROUVEZ À TOUS ÉGARDS LES MODALITÉS DE L'ACCORD ET CONVENEZ QUE VOUS ET VOS ENFANTS SEREZ LIÉS PAR CET ACCORD. VOUS RECONNAISSEZ ET CONVENEZ QUE VOUS RECEVEZ UN PRÉAVIS SUFFISANT DE CET ACCORD ET QUE VOUS ACCEPTEZ CET ACCORD.

L'ACCORD NE S'APPLIQUE QU'AU PRODUIT DISTRIBUÉ ET/OU VENDU PAR ET/OU PAR L'INTERMÉDIAIRE DE PARTIES NAVIMOW OU DE REVENDEURS NAVIMOW SUR LE MARCHÉ NORD-AMÉRICAIN. SI VOUS N'ÊTES PAS RÉSIDENT SUR LE MARCHÉ NORD-AMÉRICAIN, VEUILLEZ NOUS CONTACTER AVANT D'UTILISER LE PRODUIT CAR VOUS POURRIEZ NE PAS AVOIR DE GARANTIE OU AVOIR UNE GARANTIE DIFFÉRENTE DE CELLE FOURNIE CI-APRÈS.

LA GARANTIE LIMITÉE SE TROUVE ÉGALEMENT EN LIGNE À L'ADRESSE SUIVANTE : navimow.segway.com

AVERTISSEMENT

L'UTILISATION DU PRODUIT PAR UNE PERSONNE N'AYANT PAS REÇU DE FORMATION SUFFISANTE, N'AYANT NI L'EXPÉRIENCE NI LES QUALIFICATIONS NÉCESSAIRES, OU EN OPPOSITION, EN VIOLATION OU NON CONFORMÉMENT AU MANUEL DE L'UTILISATEUR, AUX INSTRUCTIONS, AUX RECOMMANDATIONS ET/OU AUX AVERTISSEMENTS DE SÉCURITÉ, PEUT ENTRAÎNER DES BLESSURES CORPORELLES GRAVES VOIRE LA MORT OU DES DOMMAGES MATÉRIELS.

VEUILLEZ LIRE ATTENTIVEMENT TOUTES LES CLAUSES DE CE DOCUMENT AVANT TOUTE UTILISATION DU PRODUIT. NOUS VOUS ENCOURAGEONS À DEMANDER L'AVIS DE PROFESSIONNELS OU DE VOS AVOCATS QUANT AUX INFORMATIONS FOURNIES DANS CE DOCUMENT, EN PARTICULIER CELLES CONCERNANT LA SÉCURITÉ ET VOS DROITS ET DEVOIRS JURIDIQUES.

1. Garantie limitée

Cette Garantie limitée couvre uniquement les défauts liés aux matériaux ou à la qualité du Produit et de ses composants dans le cadre d'une utilisation dans des conditions normales et courantes. Si un défaut couvert par cette Garantie limitée est détecté, Navimow et/ou d'autres Parties Navimow, à leur discrétion, répareront ou remplaceront le Produit ou le composant défectueux, conformément à cette Garantie limitée. La durée applicable de la Garantie limitée commence le jour de l'achat original du Produit auprès de Navimow, d'un revendeur autorisé de Navimow, d'un distributeur autorisé de Navimow, ou d'un concessionnaire autorisé (tous dénommés « Concessionnaire Navimow » ou collectivement « Concessionnaires Navimow »). Cette garantie vous donne des droits juridiques spécifiques, et si vous êtes un consommateur aux États-Unis d'Amérique, vous pouvez également avoir d'autres droits qui varient d'un État à l'autre.

Produit couvert par cette garantie	Durée de la Garantie limitée
X315N, X330N, X350N, X390N	3 ans
Batteries et adaptateurs d'alimentation	2 ans

Les lames sont considérées comme jetables et ne sont pas couvertes par cette garantie.

La date la plus récente parmi les suivantes est considérée comme l'heure de début de la Période de garantie limitée :

- Date d'achat
- Date de première activation

CETTE GARANTIE LIMITÉE CONSTITUE LA SEULE GARANTIE EXPRESSE APPLICABLE AU PRODUIT ET À SES COMPOSANTS, ACCESSOIRES ET SERVICE DE RÉPARATION. NAVIMOW ET LES PARTIES NAVIMOW REJETTENT TOUTE AUTRE GARANTIE EXPRESSE. NAVIMOW ET LES AUTRES PARTIES NAVIMOW LIMITENT LA DURÉE ET LES RECOURS JURIDIQUES DE TOUTES LES GARANTIES IMPLICITES, DONT, EN AUTRE, LES GARANTIES DE COMMERCIALISATION ET DE BON FONCTIONNEMENT POUR TOUTE FIN SPÉCIFIQUE, QU'IL S'AGISSE D'UNE FIN JURIDIQUE, AU MOMENT DE L'ACHAT, AU MOMENT DE LA PERFORMANCE, DE PRATIQUES COMMERCIALES OU AUTRE, À LA DURÉE DE CETTE GARANTIE LIMITÉE EXPRESSE. LA LIMITATION ET LES EXCLUSIONS DE GARANTIE MENTIONNÉES CI-DESSUS SERONT SUJETTES AU DROIT IMPÉRATIF INTERDISANT DE TELLES EXCLUSIONS, LIMITATIONS, RESTRICTIONS OU MODIFICATIONS DE GARANTIE. POUR TOUTE GARANTIE POUVANT S'APPLIQUER ICI CAR RENDUE OBLIGATOIRE PAR LA LOI ET NE POUVANT PAS EFFECTIVEMENT ÊTRE EXCLUE, RESTREINTE NI MODIFIÉE PAR LE BIAIS DE LA DÉCLARATION CI-DESSUS, LA DURÉE DE SON APPLICABILITÉ DEVRA ÊTRE IDENTIQUE À CELLE PRÉVUE PAR CETTE GARANTIE LIMITÉE OU CORRESPONDRE À CELLE PRÉVUE PAR LA LOI NATIONALE/LOCALE APPLICABLE, SELON LA DURÉE LA PLUS COURTE. CERTAINS PAYS/ÉTATS N'AUTORISENT PAS LES LIMITATIONS SUR LA DURÉE D'UNE GARANTIE IMPLICITE ; IL EST DONC POSSIBLE QUE LES LIMITATIONS MENTIONNÉES CI-DESSUS NE S'APPLIQUENT PAS À VOUS.

2. Procédure de service de Garantie limitée

Les services en ligne de Navimow sont disponibles sur navimow.segway.com. Si lors de votre utilisation du produit, vous pensez que le produit ou son composant est défectueux et/ou ne fonctionne pas correctement. VEUILLEZ IMMÉDIATEMENT CESSER D'UTILISER LE PRODUIT, ET STOCKER LE PRODUIT CORRECTEMENT. CONTINUER D'UTILISER LE PRODUIT DANS CES CIRCONSTANCES PEUT ENTRAÎNER DES BLESSURES CORPORELLES GRAVES VOIRE LA MORT, À VOUS-MÊME OU À D'AUTRES ET/OU ENTRAÎNER DES DÉGÂTS MATÉRIELS. Par la suite, veuillez contacter immédiatement Navimow à l'adresse support-navimow@rlm.segway.com. Les employés du service technique de Navimow sont disponibles pour vous aider en ligne ou par téléphone à identifier le défaut, le cas échéant, et pourront vous communiquer des instructions supplémentaires. Si vous devez faire appliquer la garantie, veuillez préparer les documents suivants : (i) une preuve de l'achat original du Produit auprès d'un Concessionnaire Navimow, (ii) le numéro de série du Produit et (iii) une description du défaut, si applicable. Après vérification de votre éligibilité à bénéficier de la protection et/ou des services de la Garantie limitée, vous devrez nous communiquer votre nom, votre adresse e-mail, votre adresse postale et un numéro de téléphone où vous joindre afin de vous fournir une assistance.

Si vous souhaitez renvoyer l'unité défectueuse au service après-vente, vous serez responsable des frais d'expédition et des risques de perte et de dommages pouvant survenir pendant l'expédition de vous à Navimow et (ii) de Navimow à vous. Vous devrez renvoyer votre Produit ou votre composant défectueux dans son emballage d'origine ou dans un emballage agréé par Navimow, à vos frais, pour son transport à destination de Navimow. Vous devez défendre, indemniser et dégager Navimow de toute responsabilité pour toute perte et/ou dommage pouvant être causé par un emballage ou une expédition incorrecte du Produit ou du composant à Navimow.

Un prestataire de services agréé ou un revendeur Navimow inspectera le produit retourné. Si Navimow détermine raisonnablement que le problème ne peut pas être couvert par la Garantie limitée, Navimow vous le signalera et vous indiquera les services ou les alternatives de remplacement payants mis à votre disposition. Autrement, Navimow vous renverra le Produit non réparé, et dans ce cas-là, vous serez responsable des frais de transport et d'assurance du Produit à destination de votre domicile. Dans le cas où les services ne sont pas couverts par la Garantie limitée et que vous rejetez un service payant recommandé par les Parties Navimow et/ou Concessionnaires Navimow, vous comprenez et reconnaissez que le fait de ne pas réparer et/ou entretenir le Produit peut augmenter le risque de chute et/ou de défaillance du Produit qui peut entraîner de graves dommages matériels, des blessures corporelles graves ou la mort, et vous convenez qu'il s'agit de votre consentement éclairé à prendre un tel risque.

Si la protection et/ou les services de la garantie couvrent un retour, Navimow se chargera du Produit défectueux en vous envoyant de nouvelles pièces ou des pièces reconditionnées du même modèle ou d'un modèle similaire sans vous facturer ce service. Les pièces remplacées seront conservées par Navimow et deviendront sa propriété. Dans une telle situation, Navimow paiera des frais de transport raisonnables pour vous renvoyer le Produit.

3. Éligibilité de la Garantie limitée

- 3.1 Votre demande de service doit être reçue par Navimow dans la durée de la Garantie limitée comme décrite ci-dessus, et Navimow doit également avoir reçu votre Produit comme indiqué dans la clause Procédure de service de la Garantie limitée ci-dessus.
- 3.2 Votre produit doit être acheté auprès d'un Concessionnaire Navimow agréé.
- 3.3 Vous devez fournir le ticket de caisse original.
- 3.4 Le numéro de série de votre Produit doit être lisible, net, non falsifié et non modifié.
- 3.5 Tous les cachets de garantie contre la falsification doivent être intacts, à leur place et non modifiés.

4. Exclusions de la Garantie limitée

Cette Garantie limitée décrit les services à votre disposition dans le cas où votre Produit requiert les services de la garantie ; vous pouvez également bénéficier de protections supplémentaires grâce à vos lois locales. Cette Garantie limitée ne couvre pas et exclut les dommages faits à votre produit ou à tout composant dans le cadre de :

- 4.1 Mauvais traitement, mauvaise utilisation, imprudence, négligence, ou utilisation commerciale.
- 4.2 Produit mal chargé, stockage, maintenance, ou toute opération sur le Produit non conforme aux instructions et limitations indiquées dans les documents utilisateur.
- 4.3 Utilisation du Produit non conforme aux lois et réglementations en vigueur.
- 4.4 Utilisation du Produit par des personnes n'ayant pas l'expérience nécessaire.
- 4.5 Accident, collision, conduite à une vitesse non adaptée sur des routes pavées, conduite à une vitesse non adaptée sur des routes non pavées, conduite sur des obstacles, course amateur, pratique de sport hors-piste, dommage causé par un feu, par de l'eau, par des produits chimiques, utilisation du Produit dans des températures ne garantissant pas son bon fonctionnement, jet d'eau à haute pression, tremblement de terre, chute, transport de poids trop lourd/surcharge.
- 4.6 Modifications de pièces mécaniques, de pièces électroniques ou modification du logiciel installé sur le Produit.
- 4.7 Services, réparations et maintenance réalisés par des fournisseurs non agréés.
- 4.8 Dommages cosmétiques.
- 4.9 Utilisation du Produit avec des produits, composants ou accessoires tiers.
- 4.10 Détérioration normale des pièces d'usure.
- 4.11 Utilisation du Produit au-delà de l'usure normale des composants.

5. DÉCHARGE ET LIMITATION DE RESPONSABILITÉ

- 5.1 NAVIMOW ET LES AUTRES PARTIES NAVIMOW N'ASSUMENT, NI N'AUTORISENT PERSONNE À ASSUMER EN LEUR NOM, AUCUNE AUTRE OBLIGATION OU RESPONSABILITÉ QUANT AU PRODUIT, À SES COMPOSANTS, AUX ACCESSOIRES, AU SERVICE DE RÉPARATION, OU QUANT À CETTE GARANTIE LIMITÉE.
- 5.2 LES PARTIES NAVIMOW ET LES CONCESSIONNAIRES NAVIMOW NE SONT RESPONSABLES D'AUCUNE PERTE D'UTILISATION DU PRODUIT, DE SES COMPOSANTS, DE SES ACCESSOIRES, OU D'AUCUNE AUTRE INCONVENANCE OU AUTRE PERTE OU DOMMAGE

- POUVANT ÊTRE CAUSÉ PAR UN DÉFAUT DU PRODUIT, DE SES COMPOSANTS, DE SES ACCESSOIRES, DE SON SERVICE DE RÉPARATION, OU TOUT AUTRE DOMMAGE ACCIDENTEL OU CONSÉCUTIF RENCONTRÉ PAR VOUS PROVENANT D'UN DÉFAUT DU PRODUIT, DE SES COMPOSANTS, DE SES ACCESSOIRES, OU DE SON SERVICE DE RÉPARATION. CERTAINS PAYS/ÉTATS N'AUTORISENT PAS L'EXCLUSION OU LA LIMITATION DES DOMMAGES-INTÉRÊTS ACCESSOIRES OU CONSÉQUENTS, DE SORTE QUE LA LIMITATION OU L'EXCLUSION CI-DESSUS NE PEUT PAS S'APPLIQUER À VOUS DANS LA MESURE OÙ ELLE EST INTERDITE PAR LA LOI APPLICABLE.
- 5.3 EN AUCUN CAS LE TOTAL OU LA SOMME DES RESPONSABILITÉS DE NAVIMOW, DES PARTIES NAVIMOW ET CONCESSIONNAIRES NAVIMOW POUR TOUS LES LITIGES SOUS TOUTE LOI EN VIGUEUR OU DANS LE CADRE DE LA JURISPRUDENCE, CONJOINTEMENT OU SÉPARÉMENT, RÉSULTANT OU ÉTANT LIÉS À L'ACHAT DU PRODUIT, À UNE RUPTURE DE CONTRAT, À UN DÉLIT (Y COMPRIS LA NÉGLIGENCE) OU AUTRE, N'IRA AU-DELÀ DU DEVOIR DE RÉPARATION OU DE REMPLACEMENT DU PRODUIT DÉFECTUEUX, RESTANT À LA SEULE DISCRÉTION DE NAVIMOW. EN AUCUN NAVIMOW, LES AUTRES PARTIES NAVIMOW ET CONCESSIONNAIRES NAVIMOW NE POURRONT ÊTRE RESPONSABLES VIS-À-VIS D'UNE PERSONNE POUR DES DOMMAGES CONSÉCUTIFS, INDIRECTS, ACCIDENTELS, SPÉCIAUX, EXEMPLAIRES, PUNITIFS OU DES DOMMAGES ET INTÉRÊTS RÉSULTANT OU ÉTANT LIÉS ET/OU EN CONNEXION AVEC L'ACHAT DU PRODUIT, AVEC TOUTE RUPTURE DE CE CONTRAT OU AVEC LES DEVOIRS DU FABRICANT ; SANS PRENDRE EN COMPTE : (A) LE CARACTÈRE PRÉDICTIF DES DOMMAGES, (B) SI NAVIMOW OU LES AUTRES PARTIES NAVIMOW ONT ÉTÉ INFORMÉS DE LA POSSIBILITÉ DE TELS DOMMAGES ET (C) LA JURISPRUDENCE OU THÉORIE ÉQUITABLE (CONTRAT, DÉLIT OU AUTRE) SUR LAQUELLE S'APPUIE LE LITIGE, SAUF SI LES LOIS EN VIGUEUR INTERDISENT CES LIMITATIONS ET EXCLUSIONS. LES LIMITATIONS OU EXCLUSIONS MENTIONNÉES CI-DESSUS S'APPLIQUENT, MÊME SI LE RECOURS D'UN CONSOMMATEUR OU DE TOUTE AUTRE PERSONNE MÉCONTENTE (PERSONNE À LAQUELLE CET ACCORD OCTROIE DES DROITS OU UNE LÉGITIMITÉ EN VERTU DE LA LOI OU DE L'ÉQUITÉ) MENÉ DANS LE CADRE DE CET ACCORD NE REMPLIT PAS SON OBJECTIF INITIAL. SI CERTAINS PAYS/ÉTATS N'AUTORISENT PAS L'EXCLUSION OU LA LIMITATION DE CERTAINS, VOIRE, DE TOUTS CES DOMMAGES, PAR CONSÉQUENT LES INTERDISANT JURIDIQUEMENT, ALORS IL EST POSSIBLE QU'ELLES NE S'APPLIQUENT PAS À VOUS. CERTAINS PAYS/ÉTATS N'AUTORISENT PAS L'EXCLUSION OU LA LIMITATION DES DOMMAGES ACCESSOIRES OU INDIRECTS, DE SORTE QUE DANS LA MESURE OÙ CES LIMITATIONS OU EXCLUSIONS NE SONT PAS AUTORISÉES PAR LA LOI, CELLES-CI PEUVENT NE PAS VOUS CONCERNER.
- 5.4 Jusque dans la mesure prévue par la loi en vigueur, les PARTIES NAVIMOW REJETTENT toute responsabilité et ne pourront pas être tenues pour responsables de quelconque dommage, dont en cas de décès, de blessures corporelles ou de dommages matériels, résultant ou étant lié à toute conduite (y compris toute forme de mauvaise conduite), action, inaction, acte (y compris l'absence d'acte), omission ou négligence de la part de tout concessionnaire, distributeur, grossiste, revendeur, prestataire de service ou tierce partie, agréé ou non, et impliqué dans la distribution du Produit et des services qui y sont rattachés. Jusque dans la mesure prévue par la loi en vigueur, les représentations et garanties explicites, si applicables, décrites ici, constitueront les seules garanties et représentations des PARTIES NAVIMOW à VOTRE égard et à l'égard de tout consommateur et/ou utilisateur final. LES PARTIES NAVIMOW ne seront responsables d'aucune autre garantie et/ou représentation pouvant être apportée et/ou fournie par une autre personne, à moins que les Parties NAVIMOW ne donnent une autorisation écrite et explicite pour de telles garanties et/ou représentations à fournir au consommateur ou à l'utilisateur final.

6. Réclamations, règlement des litiges et arbitrage

LES CLAUSES CONTENUES DANS LE PRÉSENT DOCUMENT SONT JURIDIQUEMENT CONTRAIGNANTES ENTRE VOUS (PERSONNE PHYSIQUE OU MORALE) ET NAVIMOW, SES SOCIÉTÉS AFFILIÉES, LES PARTIES NAVIMOW ET LES CONCESSIONNAIRES NAVIMOW. LES CLAUSES CONTENUES DANS LES PRÉSENTES PEUVENT AVOIR UNE INCIDENCE SUR VOS DROITS, ET IL EST DE VOTRE RESPONSABILITÉ DE LIRE LES CLAUSES SUIVANTES. VOUS POUVEZ VOUS RETIRER DE L'ACCORD DANS LES 30 JOURS CIVILS SUIVANT LE PREMIER ACHAT DU CONSOMMATEUR EN ENVOYANT UN COURRIEL À OPTOUT@SEGWAY.COM ET EN FOURNISSANT LES INFORMATIONS APPLICABLES. POUR PLUS DE DÉTAILS, VEUILLEZ CONSULTER LA CLAUSE 6.3.

6.1 Arbitrage obligatoire

Les Parties Navimow, les Revendeurs Navimow et vous-même acceptez que tout différend, controverse ou litige résultant, étant lié ou en connexion avec cet Accord, cette Garantie limitée, la vente, l'état ou la performance du Produit et s'appuyant sur un contrat, un délit, une fraude, une mauvaise représentation en vertu de la jurisprudence en vigueur ou de l'équité, dont les litiges en cas de décès, de blessures ou de dommages matériels devra faire l'objet d'un arbitrage obligatoire à la demande d'une des parties, une fois la signification de cette demande présentée à l'autre partie.

L'arbitrage sera dirigé par l'Association américaine d'arbitrage (AAA), conformément à son règlement d'arbitrage commercial et aux procédures additionnelles des litiges concernant les consommateurs (collectivement, les « règlements de l'AAA »). Les règlements de l'AAA sont disponibles en ligne sur le site www.adr.org, ou par téléphone en contactant l'AAA au 1-800-778-7879. L'arbitrage sera réalisé devant un seul arbitre dont la rémunération ne devra pas dépasser le montant ni la forme des réparations prévues dans la clause « Décharge et limitation de responsabilité » sujette à la loi en vigueur. La cour d'arbitrage sera en mesure de statuer sur tout sujet faisant partie de sa juridiction ou sur la validité et le caractère exécutoire de toute partie de cet Accord pouvant faire l'objet d'un arbitrage. Toute décision de l'arbitre sera finale et pourra faire partie de la jurisprudence pouvant être utilisée par n'importe quel tribunal possédant les compétences nécessaires. Vous renoncez à votre droit de présenter votre litige devant un tribunal ou un jury.

Vous renoncez à votre droit de participer à un recours collectif résultant ou étant lié à tout litige ou différend avec les Parties Navimow et/ou les Revendeurs Navimow. Vous acceptez que l'arbitrage soit réalisé individuellement et que cet Accord n'autorise pas les recours collectifs en arbitrage ou tout autre litige présenté en tant que demandeur ou membre ou représentant d'une action collective dans le cadre d'un arbitrage. Il est possible que la cour d'arbitrage ne puisse pas centraliser plus d'un litige et par conséquent ne puisse pas diriger une autre forme de procédure judiciaire collective ou représentative. Si l'interdiction d'un arbitrage collectif est jugée invalide ou inapplicable, alors les autres clauses de l'Accord d'arbitrage resteront en vigueur.

La clause numéro 6 « Règlement de litiges et différends » restera applicable même après avoir mis fin à cet Accord/cette garantie limitée ou à son expiration, ou dans le cas où cet Accord et/ou cette garantie limitée sont jugés nuls, non annulables, invalides ou inapplicables, dans leur intégralité ou partiellement, par une institution de jugement compétente possédant une autorité et une compétence avérée sur ce sujet.

Les Parties Navimow et Revendeurs Navimow demandent, et vous acceptez ici, que vous soumettiez votre litige contre les Parties Navimow et/ou Revendeurs Navimow conformément à la description ci-dessus avant d'exercer vos droits comme présentés dans le Magnuson-Moss Warranty Act. Le titre I du Magnuson-Moss Warranty Act ne vous impose pas de poursuivre les droits et recours à votre disposition, non présentés dans celui-ci.

6.2 Petits litiges

Pour toute procédure d'arbitrage où le montant du litige s'élève à 5 000,00 \$ ou moins (hors honoraires d'avocat et indemnités de comparution) (« petit litige »), l'arbitre peut, si le litige est tranché en votre faveur, vous octroyer en tant que sentence arbitrale des honoraires d'avocat, des indemnités de comparution et d'autres frais pour un montant raisonnable ; à la condition que l'arbitre ait jugé la plainte véritablement et indéniablement formulée de bonne foi. En cas de petit litige, il vous sera demandé de payer au maximum la moitié des frais d'administration, d'utilisation des locaux et des honoraires de l'arbitre, ou 50,00 \$ de ces frais, selon la somme la moins élevée ; les Parties Navimow paieront le montant restant de ces frais. Lors de petits litiges et si votre plainte est formulée de bonne foi, les Parties Navimow ne recevront aucun honoraire d'avocat. Pour toute procédure d'arbitrage où le montant du litige est supérieur à 5 000,00 \$ (hors honoraires d'avocat et indemnités de comparution) (« litige important »), les frais d'administration, d'utilisation des locaux et les honoraires de l'arbitre seront fixés à partir des règles de l'Association américaine d'arbitrage (AAA). En cas de litige important, l'arbitre pourra accorder des honoraires d'avocat, des indemnités de comparution et d'autres frais pour un montant raisonnable à la Partie ayant vu le litige tranché en sa faveur. L'arbitre pourra être à même de prononcer un jugement sur le fond ou un jugement interlocutoire sur demande de l'une des Parties.

6.3 Retrait

VOUS POUVEZ VOUS RETIRER DE CETTE PROCÉDURE DE RÈGLEMENT DE LITIGE EN INFORMANT LES PARTIES NAVIMOW AU PLUS TARD TRENTE (30) JOURS CALENDAIRES APRÈS LE PREMIER ACHAT DU PRODUIT PAR LE CONSOMMATEUR ACHETEUR. POUR APPLIQUER CE DROIT DE RETRAIT, VOUS DEVEZ EN INFORMER NAVIMOW PAR E-MAIL, À L'ADRESSE OPTOUT@SEGWAY.COM, AVEC POUR OBJET : « ARBITRATION OPT-OUT. » VOUS DEVREZ INCLURE LES ÉLÉMENTS SUIVANTS DANS VOTRE LETTRE DE RETRAIT : (A) VOTRE NOM, VOTRE ADRESSE E-MAIL, VOTRE ADRESSE POSTALE ET VOTRE NUMÉRO DE TÉLÉPHONE ; (B) LA DATE D'ACHAT DU PRODUIT ; (C) LE NOM OU LE NUMÉRO DU MODÈLE DU PRODUIT ; ET (D) SON NUMÉRO DE SÉRIE. VOUS POUVEZ ÉGALEMENT VOUS RETIRER EN ENVOYANT UNE LETTRE DE RETRAIT À NAVIMOW À L'ADRESSE SUIVANTE : NAVIMOW, 98 Spit Brook Rd. Suite 2203, Nashua, New Hampshire, 03062. DANS UN DÉLAI DE TRENTE (30) JOURS CALENDAIRES À COMPTER DE LA DATE DU PREMIER ACHAT DU PRODUIT PAR L'UTILISATEUR FINAL AUPRÈS DU CONCESSIONNAIRE NAVIMOW. LA LETTRE DE RETRAIT DOIT CONTENIR LES INFORMATIONS SUIVANTES : (A) VOTRE NOM, VOTRE ADRESSE E-MAIL, VOTRE ADRESSE POSTALE ET VOTRE NUMÉRO DE TÉLÉPHONE ; (B) LA DATE D'ACHAT DU PRODUIT ; (C) LE NOM OU LE NUMÉRO DU MODÈLE DU PRODUIT ; (D) SON NUMÉRO DE SÉRIE ; ET (E) UNE DÉCLARATION COMME SUIVANT : LE CONSOMMATEUR SUSMENTIONNÉ DÉCIDE DE SE RETIRER DE LA PROCÉDURE DE RÈGLEMENT DE LITIGE COMME PRÉVUE DANS LA GARANTIE LIMITÉE. IL S'AGIT DES DEUX SEULES FAÇONS DE SE RETIRER DE LA PROCÉDURE DE RÈGLEMENT DE LITIGE. DÉCIDER DE SE RETIRER DE LA PROCÉDURE DE RÈGLEMENT DE LITIGE N'AFECTERA EN RIEN LA COUVERTURE OFFERTE PAR LA GARANTIE LIMITÉE, ET VOUS CONTINUEREZ DE JOUIR DES AVANTAGES DE CELLE-CI.

6.4 Acte fédéral d'arbitrage

L'acte fédéral d'arbitrage gouverne la clause d'arbitrage. Cet Accord atteste d'une transaction commerciale entre états, ainsi l'acte fédéral d'arbitrage gouverne son interprétation et son application.

6.5 Procédure

L'acte fédéral d'arbitrage gouverne la clause d'arbitrage. Cet Accord atteste d'une transaction commerciale entre états, ainsi l'acte fédéral d'arbitrage gouverne son interprétation et son application.

Ce qui suit est une description du processus d'arbitrage :

- A. Envoyez un Avis de litige à Navimow. Avant d'entamer une procédure d'arbitrage contre les Parties Navimow et/ou les Concessionnaires Navimow, vous devez d'abord notifier de bonne foi votre litige aux Parties Navimow et/ou aux Concessionnaires Navimow. Veuillez inclure vos coordonnées, vos préoccupations, et les réparations que vous escomptez recevoir de la part des Parties Navimow et/ou Concessionnaires Navimow, et toute autre information que vous jugerez nécessaire au règlement du différend. Les Parties Navimow et/ou les Concessionnaires Navimow examineront votre avis de différend afin de déterminer si les parties Navimow et/ou les Concessionnaires Navimow peuvent le régler avec vous afin d'éviter l'arbitrage. La lettre devra être envoyée en recommandé avec accusé de réception à l'attention de : Disputes, NAVIMOW, 98 Spit Brook Rd. Suite 2203, Nashua, New Hampshire, 03062. Veuillez conserver une copie de cette avis dans vos documents.
- B. Attendez 30 jours. Les Parties Navimow et/ou les Concessionnaires Navimow examineront votre Avis de litige dans les trente (30) jours suivant sa réception par Navimow. Si Navimow n'est pas entré en contact avec vous dans les trente (30) jours suivant la réception de votre Avis de litige, vous pourrez effectuer une demande d'arbitrage contre les Parties Navimow et/ou les Concessionnaires Navimow. Si Navimow vous a fait parvenir une offre de règlement à l'amiable écrite, conservez cette offre car il vous sera demandé, à vous-même et aux Parties Navimow et/ou Concessionnaires Navimow, de la présenter à l'arbitre. Nonobstant, cette offre, le cas échéant, ne devra être présentée à l'arbitre qu'après que l'arbitre ait statué sur les mérites de votre réclamation.
- C. Remplissez une Demande d'arbitrage. Vous pouvez initier un arbitrage en remplissant une Demande d'arbitrage et en indiquant simplement les (i) noms, adresses et numéros de téléphone des parties concernées ; (ii) votre description du litige ; et (iii) une déclaration courte détaillant le motif de la demande de versement de réparations.
- D. Envoyez aux Parties Navimow et/ou aux Concessionnaires Navimow votre demande d'arbitrage. Vous pouvez envoyer au Parties Navimow et/ou aux Concessionnaires Navimow votre demande d'arbitrage à l'adresse suivante : Attention : Disputes, NAVIMOW, 98 Spit Brook Rd. Suite 2203, Nashua, New Hampshire, 03062. Veuillez conserver une copie de cette avis dans vos documents.
- E. Envoyez deux (2) copies de votre Demande d'arbitrage à l'AAA. La Demande d'arbitrage comprend l'adresse à laquelle envoyer les deux (2) copies. Cette adresse est AAA Case Filing Services au 1101 Laurel Oak Road, Suite 100, Voorhees, NJ 08043, sous réserve

de modification et/ou mise à jour par AAA. Veuillez également y joindre une copie de cette garantie limitée et le montant des frais d'enregistrement du dossier. Les Parties Navimow vous rembourseront ces frais. Si vous n'avez pas les moyens de payer les frais de dépôt, veuillez contacter Navimow, et Navimow paiera les frais d'enregistrement pour vous si vos réclamations portent sur un montant inférieur à 75 000 dollars. L'AAA dispose d'une option d'enregistrement de votre dossier en ligne, sur leur site internet : www.adr.org.

- F. Désignation d'un arbitre par l'AAA. Si aucun litige faisant l'objet d'un arbitrage ne dépasse les 75 000 \$, l'AAA désignera un arbitre et vous informera vous-même et les Parties Navimow et/ou les Concessionnaires Navimow du nom et des qualifications de l'arbitre. L'AAA demande à tous les arbitres de vérifier ses éventuelles relations présentes ou antérieures avec les Parties, les éventuels témoins, et les avocats des Parties. Si l'arbitre fait état de telles relations, l'AAA vous en informera, ainsi que les Parties Navimow. Si vous-même ou les Parties Navimow n'êtes pas satisfaits du choix de l'arbitre par l'AAA, vous aurez sept (7) jours pour en informer l'AAA.
- G. Choisissez l'audience que vous souhaitez. À moins que vous-même et les Parties Navimow acceptiez que l'audience d'arbitrage puisse se tenir ailleurs, l'arbitrage aura lieu dans le comté (ou la commune) où l'achat du Produit a été réalisé. Si votre demande est égale ou inférieure à 10 000 \$, vous pourrez choisir de réaliser la procédure d'arbitrage intégralement par écrit avec l'arbitre, sans audience conversationnelle. Vous pouvez également choisir de procéder à l'arbitrage complet par correspondance écrite avec l'arbitre qui n'inclut pas d'audience interactive. Une fois que l'AAA aura entamé la procédure d'arbitrage, vous aurez dix (10) jours pour informer l'AAA de votre choix d'audience. Si vous ne prenez pas de décision, l'AAA dirigera l'arbitrage par correspondance écrite sans audience conversationnelle. Si votre demande dépasse les 10 000 \$, le droit à une audience sera établi par les règlements de l'AAA. Ces règlements s'appliquent actuellement pour une audience en personne dans le cadre d'une demande supérieure à 10 000 \$; cependant, vous-même et les Parties Navimow pouvez décider du type d'audience, en personne ou par téléphone, ou au contraire, continuer la procédure d'arbitrage par correspondance écrite.
- H. Décision de l'arbitre. Dans les quatorze (14) jours suivant la fin de l'audience en personne ou par téléphone, ou l'envoi de toutes les preuves écrites à l'arbitre dans le cadre d'un arbitrage par correspondance écrite, l'arbitre rendra sa décision par écrit. Cette décision comprendra les conclusions essentielles sur lesquelles l'arbitre s'est appuyé(e). Les Parties Navimow répondront immédiatement à l'arbitre notifier à l'arbitre si, et dans quelle mesure, les Parties Navimow se conformeront à la décision et exécuteront les obligations qu'elles ont convenu de faire. Toute décision de l'arbitre peut être utilisée par n'importe quelle Partie et pour n'importe quelle raison.
- I. Les parties conviennent de garder strictement confidentielle toute conduite, communication et renseignements divulgués et/ou communiqués à l'autre partie en vertu de la clause 6 (Réclamations, règlement des litiges et arbitrage), y compris, sans s'y limiter, l'existence du règlement des différends, la médiation (si les parties conviennent de mener une médiation), le règlement, l'arbitrage, les procédures arbitrales, les observations faites par les parties et les décisions rendues par le tribunal arbitral, y compris ses sentences dans la mesure où elles ne sont pas déjà dans le domaine public, sauf dans les procédures judiciaires liées à la sentence ou lorsque la loi applicable l'exige.

7. Bénéficiaire tiers prévu

(a) Si une personne physique reçoit un produit neuf en cadeau de son acheteur d'origine et que ce destinataire ne devient pas partie au présent Accord, ce destinataire sera considéré comme un tiers bénéficiaire du présent Accord. (b) Si (i) une personne physique fait partie de la famille ou du ménage d'un acheteur de produit, (ii) on peut raisonnablement s'attendre à ce que cette personne utilise, consomme ou soit affectée par le produit, et (iii) cette personne n'est pas partie au présent Accord, cette personne sera considérée comme un tiers bénéficiaire prévu du présent Accord.

8. Délai de prescription

Les parties conviennent que tout différend, controverse ou réclamation découlant de la garantie limitée, de la vente, de la condition ou de l'exécution du Produit, qu'il soit fondé sur un contrat, un délit, une fraude, une fausse déclaration ou toute autre théorie juridique en droit ou en équité, y compris, sans s'y limiter, les réclamations pour décès, blessures ou dommages-intérêts, doit commencer dans l'année suivant la cause d'action.

9. Divisibilité

Si une condition, une clause ou une disposition de cet Accord est non valide, illégale ou inapplicable dans quelque juridiction que ce soit, une telle invalidité, illégalité ou inapplicabilité n'aura aucune incidence sur une autre condition, clause ou disposition de cet Accord, ni invalider ou rendre inapplicable une telle condition, clause ou disposition dans toute autre juridiction. Lorsqu'il est déterminé que toute condition, clause ou disposition est non valide, illégale ou inapplicable, les parties négocient de bonne foi et, en cas d'échec de la négociation, le tribunal arbitral peut modifier cet Accord pour donner effet le plus étroitement possible à l'intention initiale des parties afin que les transactions envisagées par la présente soient consommées comme prévu initialement dans la mesure du possible.

10. Langue

Cet Accord peut être traduit en différentes langues. En cas de conflit, la version anglaise prévaut et contrôle.

7. Contactez-nous

7.1 Contacts en Europe

Fabricant : Willand (Beijing) Technology Co., LTD.

Adresse : Room 203, A-1 Bldg. Parc technologique de Zhongguancun Dongsheng (Territoire du Nord), n° 66, Xixiaokou Rd, Haidian Dist., Pékin, Chine.

E-mail : support-navimow@rlm.segway.com

Représentant autorisé en Europe : AR Experts B.V., P.O. Box 5047, 3620 AA Breukelen, Pays-Bas

Site Web : navimow.segway.com

E-mail : info@certification-experts.com

Contactez-nous si vous rencontrez des problèmes liés à l'utilisation, à la maintenance et à la sécurité, ou des erreurs/défauts avec votre tondeuse.

7.2 Contacts en Amérique du Nord

Fabricant : Willand (Beijing) Technology Co., LTD.

Adresse : Room 203, A-1 Bldg. Parc technologique de Zhongguancun Dongsheng (Territoire du Nord), n° 66, Xixiaokou Rd, Haidian Dist., Pékin, Chine.

Fabriqué pour : Navimow Inc.

Adresse : 98 Spit Brook Rd. Suite 2203, Nashua, New Hampshire 03062, USA

E-mail : support-navimow@rlm.segway.com

Site Web : navimow.segway.com

Contactez-nous si vous rencontrez des problèmes liés à l'utilisation, à la maintenance et à la sécurité, ou des erreurs/défauts avec votre tondeuse.

NAVIMOW