

Navimow TerranoX Series **Manuale Utente**



Sommario

1. Istruzioni di sicurezza	1
1.1 Avvertenze di sicurezza	1
1.2 Simboli e decalcomanie	3
2. Panoramica del prodotto	4
2.1 All'interno della scatola	4
2.2 Parti e funzioni	5
2.3 Specifiche	7
2.4 Accessori (venduti separatamente)	8
3. Installazione	12
3.1 Attiva il tagliaerba	12
3.2 Attiva il servizio rete RTK (consigliato)	13
3.3 Antenna	13
3.4 Base di ricarica	16
3.5 Aggiornamento Navimow OS	18
4. Funzionamento	18
4.1 Crea mappa	18
4.2 Falciare	23
4.3 Funzioni di base	25
4.4 Funzioni di sicurezza	26
4.5 Istruzioni per Dov'è di Apple	28
4.6 Funzioni avanzate	31
5. Manutenzione	33
5.1 Pulizia	33
5.2 Sostituire le lame	33
5.3 Trasporto	35
5.4 Batteria	36
5.5 Stoccaggio e ripristino	37
5.6 Riciclaggio e smaltimento a fine vita	38
6. Garanzia e conformità	39
6.1 Dichiarazione CE di conformità	39
6.2 Garanzia Limitata	42
6.3 Certificazioni	47
6.4 Sensori e interfacce	49
7. Contattaci	50
8. Marchio e dichiarazione di non responsabilità	50

Benvenuto

Grazie per aver scelto Navimow Terranox!

Grazie alla trazione integrale Xero-Turn™ AWD e ai doppi dischi di taglio flottanti MowMentum™, Navimow Terranox affronta senza fatica pendii ripidi e terreni accidentati, garantendo al contempo prestazioni di falciatura giornaliere ineguagliabili su prati di grandi dimensioni. Con Navimow Terranox, la cura del prato intelligente e senza sforzo è ora a portata di mano.

1. Istruzioni di sicurezza

1.1 Avvertenze di sicurezza

IMPORTANTE

LEGGERE ATTENTAMENTE PRIMA DELL'USO

CONSERVARE PER FUTURO RIFERIMENTO

- 1) Assicurarsi di installare e utilizzare il Navimow (indicato come il tagliaerba nel manuale) e la base di ricarica secondo le istruzioni. Vai su navimow.com per il Manuale Utente completo e i materiali per l'utente più recenti.
- 2) Il tagliaerba è solo per uso domestico. L'uso del tagliaerba per scopi diversi dalla falciatura può causare gravi lesioni. Per evitare rischi di lesioni, leggere e comprendere tutte le avvertenze e le precauzioni. È possibile ridurre i rischi seguendo le istruzioni e le avvertenze in questo manuale, ma non è possibile eliminare tutti i rischi. L'operatore o l'utente è responsabile per incidenti o pericoli che si verificano ad altre persone sulla loro proprietà.
- 3) Navimow ha molti sensori di sicurezza integrati, tuttavia esistono ancora rischi relativi alla sicurezza. Impostare un orario di falciatura quando non vi sono persone o animali domestici sul prato. Informare i vicini sui rischi di incidenti o pericoli. Se si utilizza il tagliaerba su un prato pubblico, o se il prato è aperto e confina con quello del vicino di casa o con la strada, proteggere o recintare il prato, oppure affiggere un cartello di avviso intorno all'area di lavoro con la seguente iscrizione: **ATTENZIONE! Tagliaerba automatico! Restare lontano dalla macchina! Sorvegliare i bambini!**
- 4) NON modificare autonomamente il tagliaerba. Le modifiche potrebbero interferire con le operazioni del tagliaerba, provocare infortuni gravi e/o danni o invalidare la garanzia limitata. Utilizzare solo parti e accessori approvati da Navimow.
- 5) Il produttore raccomanda che gli utenti abbiano almeno 18 anni di età. Assicurarsi di avere le competenze necessarie prima di utilizzare la macchina.

ATTENZIONE

Non consentire mai l'utilizzo della macchina a bambini, persone con capacità fisiche, sensoriali o mentali ridotte o prive di esperienza e conoscenza o persone che non hanno familiarizzato con queste istruzioni. Le normative locali possono limitare l'età dell'operatore.

Prima della falciatura:

- Controlla regolarmente che tutte le parti del tagliaerba funzionino regolarmente.
- Per i migliori risultati di falciatura, si consiglia di falciare con un clima secco. Quando si falcia l'erba sotto la pioggia, dei residui d'erba possono rimanere bloccati sul fondo del tagliaerba, causando lo slittamento del tagliaerba. NON falciare in casi di maltempo, come forti piogge, nebbia fitta, temporali o neve.
- Ispezionare periodicamente l'area in cui deve essere utilizzata la macchina e rimuovere tutti i sassi, i bastoncini, i cavi, le ossa o altri oggetti estranei. La Garanzia Limitata non copre i danni causati da oggetti lasciati sul prato.
- Per evitare possibili danni, tenere il tagliaerba in funzione ad almeno 1 m (3 piedi) di distanza dalle testine di irrigazione. Il tagliaerba e l'irrigatore NON devono operare simultaneamente. Regola il programma di falciatura in modo che funzioni in un momento diverso da quello dell'irrigatore.
- NON consentire MAI ai bambini di toccare l'alimentatore, la base di ricarica, le lame, il vano batteria o parti con spazi vuoti come le ruote.

ATTENZIONE

Non utilizzare mai la macchina o i suoi accessori se le protezioni o le schermature sono danneggiate, o se il cavo è danneggiato o usurato.

Durante la falciatura:

- Non avvicinarsi alle lame rotanti! NON mettere mani o piedi sotto o nelle vicinanze delle lame rotanti.
- Fare attenzione agli oggetti volanti piccoli o alle pietre durante la falciatura. Mantenere una distanza di sicurezza dal tagliaerba durante il funzionamento.
- NON lasciare la macchina in funzione incustodita sapendo che vi sono animali domestici, bambini o persone nelle vicinanze.
- NON superare le capacità del tagliaerba. Mentre controlli a distanza il tagliaerba e i suoi accessori, mantieni l'equilibrio, guarda i tuoi passi, cammina ma non correre mai.

⚠ ATTENZIONE

- NON permettere ai bambini di avvicinarsi o di giocare con la macchina quando è in funzione.
- NON sollevare il tagliaerba mentre è in funzione. NON salire sul tagliaerba.
- NON falciare su aree con pendenze superiori a quella massima all'interno dell'area di lavoro (84%) e del confine (84%).
- Se il tagliaerba emette un suono anomalo o segnala un allarme, premere immediatamente il pulsante STOP.
- In caso di vibrazioni anomale, spegnere il tagliaerba, posizionarlo su un terreno pianeggiante per circa 30 secondi e riavviarlo. Se il problema persiste, contatta il servizio post-vendita autorizzato.
- NON toccare le parti pericolose in movimento prima che si siano fermate completamente.

Uso sicuro:

- NON azionare o caricare il tagliaerba al di fuori dei limiti di temperatura: 0–40 °C (32–104 °F), perché le basse/alte temperature possono ridurre le prestazioni del tagliaerba e persino causare incidenti.
- NON posizionare nulla sul tagliaerba o sulla base di ricarica.
- Si raccomanda di far eseguire una manutenzione regolare del tagliaerba (vedere Manutenzione nel Manuale Utente) da parte di un adulto.
- Controlla regolarmente i dispositivi di allarme per accertarti della loro efficacia. Questi dispositivi includono il cicalino, la luce LED sulla base di ricarica e la luce ambientale sul tagliaerba.
- Prima di caricare, leggere Come caricare nel Manuale Utente. L'uso improprio potrebbe causare scosse elettriche, surriscaldamento o perdite di liquido corrosivo.
- Utilizza solo il pacco batteria originale o quello dello stesso modello, come specificato da Navimow. Ogni tagliaerba contiene un pacco batteria. A seconda dello specifico modello di tagliaerba, la capacità nominale della batteria è 20 Ah e 25 Ah. Contatta il servizio post-vendita e chiedi a un tecnico professionista di riparare o sostituire il pacco batteria.
- Non utilizzare batterie non ricaricabili. Per la ricarica della batteria, utilizzare solo l'alimentatore staccabile fornito con questo apparecchio. Per l'Unione europea e la Norvegia: NBW32D007D0N01-EU; Per il Regno Unito: NBW32D007D0N01-UK; Per la Svizzera: NBW32D007D0N01-CH.
- NON smontare né forare l'involucro della batteria. Tenere lontano da oggetti metallici per evitare cortocircuiti. Tenere lontano da fuoco, calore e luce solare diretta.
- Per informazioni sulla batteria e sui rifiuti elettrici, contattare il servizio di smaltimento dei rifiuti domestici, l'ufficio locale o regionale per la gestione dei rifiuti o il punto vendita.
- Quando si sostituiscono le lame, prestare attenzione e indossare guanti protettivi perché le lame possono causare lesioni.
- Se il cavo dell'alimentazione elettrica o il cavo di prolunga si danneggiano o si impigliano durante l'uso, scollega l'alimentazione elettrica dalla presa di corrente e districalo. Per evitare pericoli, tirare il corpo dello spinotto invece che il cavo quando si separa l'alimentatore dalla presa di corrente. Contatta il servizio post-vendita e fai riparare o sostituire il cavo da un tecnico professionista.
- Quando lo pulisci, lo ispezioni per danni o controlli la presenza di anomalie, il tagliaerba deve essere spento e la base di ricarica deve essere scollegata dalla fonte di alimentazione elettrica.

1.2 Simboli e decalcomanie

Leggere attentamente i simboli sul prodotto e sulle etichette e comprenderne il significato:



ATTENZIONE-Leggere il manuale di istruzioni prima di utilizzare la macchina.



ATTENZIONE-Non toccare la lama rotante.



ATTENZIONE-Mantenere la distanza di sicurezza dalla macchina durante il funzionamento.



ATTENZIONE-Non salire sulla macchina.



ATTENZIONE - Azionare il dispositivo di disabilitazione prima di lavorare sulla macchina o sollevarla*.

* Il dispositivo di disabilitazione si riferisce al blocco di sicurezza. Prima di sollevare o azionare il tagliaerba, attivare il blocco di sicurezza selezionando l'icona Blocco di sicurezza sullo schermo del tagliaerba e premere OK.



ATTENZIONE-Non è consentito lo smaltimento di questo prodotto come normale rifiuto domestico. Assicuratevi che il prodotto venga riciclato in conformità con i requisiti di legge locali.

2. Panoramica del prodotto

2.1 All'interno della scatola

In caso di parti mancanti o difettose, contatta il servizio post-vendita. **Si consiglia di conservare la confezione per futuri trasporti e spedizioni.**

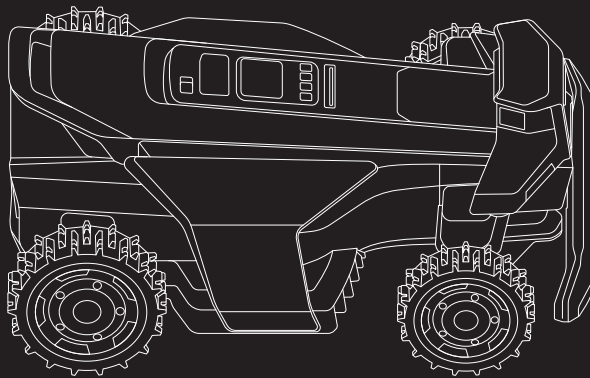

Navimow TerranoX Series

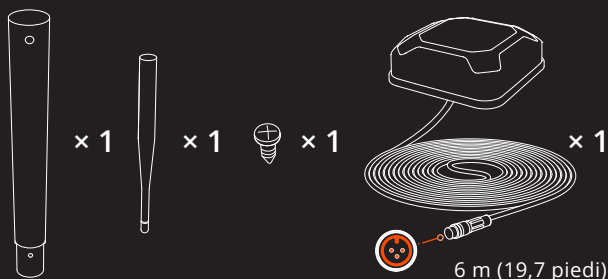

Antenna GNSS

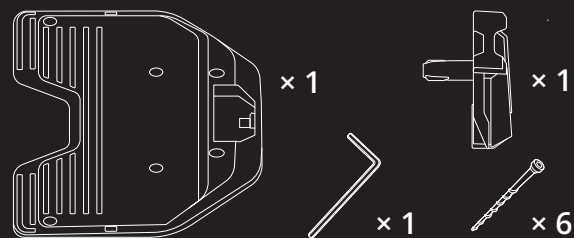

Base di ricarica e kit di installazione



Adattatore di alimentazione elettrica
(per la base di ricarica)



Prolunga per l'alimentazione elettrica

ATTENZIONE

Bordi taglienti. Non puntare il prodotto verso le persone.

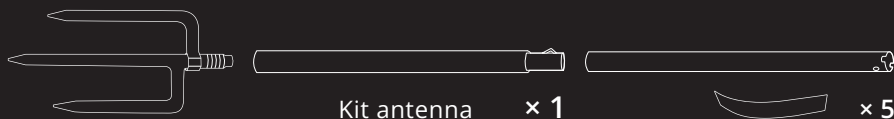

Kit antenna x 1

x 5

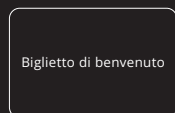

Biglietto di benvenuto

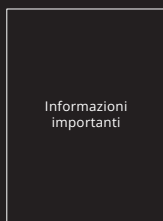

Informazioni importanti



Guida rapida



x 20

Pioli per fissare la prolunga



x 36



x 36

Lame e bulloni di ricambio

2.2 Parti e funzioni

2.2.1 Tagliaerba

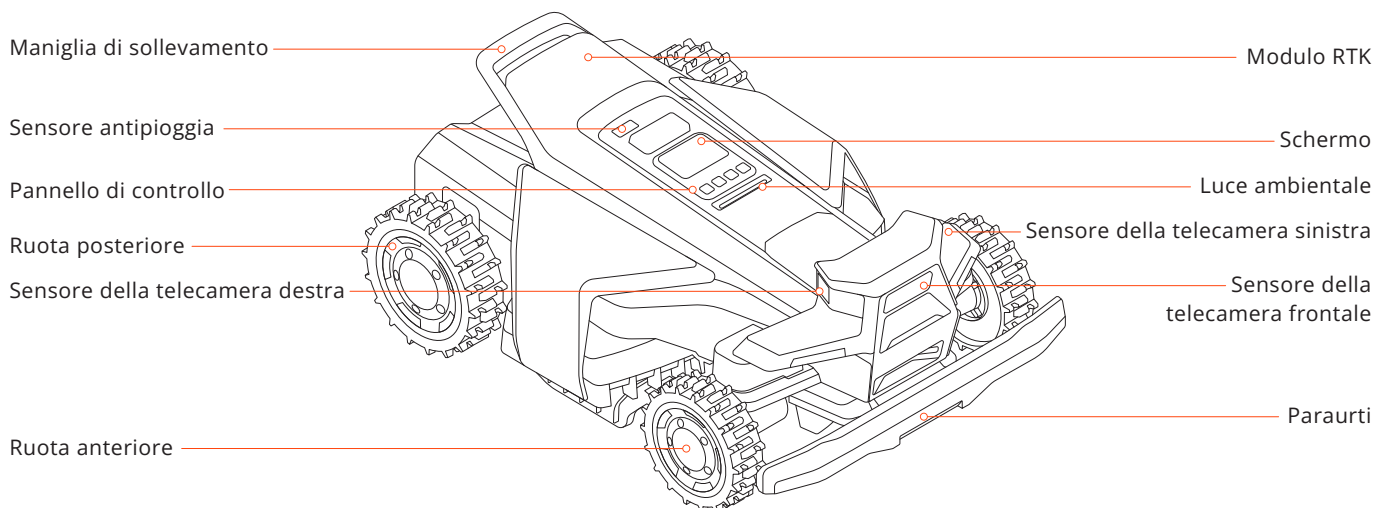

- Maniglia di sollevamento: Aiuta a sollevare il tagliaerba quando è necessario.
- Modulo RTK: Utilizzato per il posizionamento ausiliario.
- Sensore antipioggia: Rileva le gocce di pioggia e attiva il ritorno del tagliaerba alla base di ricarica.
- Schermo: Mostra lo stato del tagliaerba e supporta l'impostazione dell'altezza di taglio, delle lingue e delle unità di misura.
- Pannello di controllo: I pulsanti possono essere utilizzati per avviare la falciatura, bloccare/sbloccare il tagliaerba, mandare il tagliaerba a ricaricarsi e altre operazioni di base.
- Luce ambientale: Mostra lo stato del tagliaerba in base a diversi effetti di luce.
- Sensori della telecamera: Tre sensori della telecamera con copertura a 360° rilevano gli oggetti non erbosi per evitare collisioni.
- Paraurti: Serve a fermare il tagliaerba quando incontra un ostacolo.
- Ruote posteriori e anteriori: Quattro ruote motrici fuoristrada per una maggiore aderenza e resistenza.

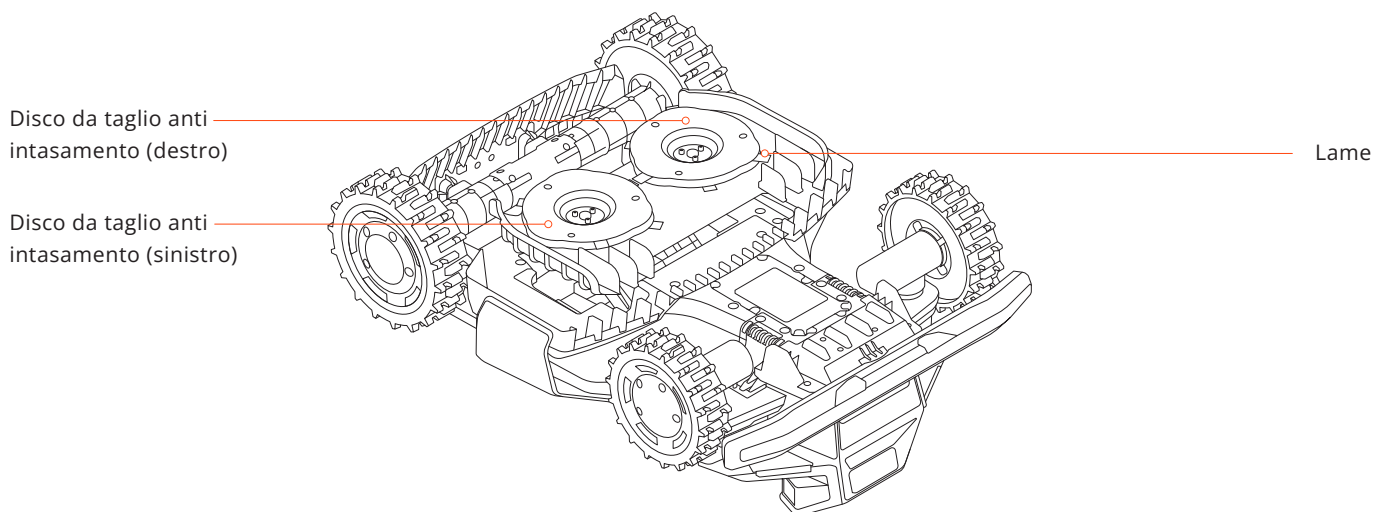

- Lame: Le lame possono ruotare liberamente dopo essere state fissate al disco a lama. Durante la falciatura, oscillano verso l'esterno per tagliare l'erba. Quando colpiscono un ostacolo, si ripiegano verso l'interno per proteggersi.
- Dischi da taglio anti-intasamento: Riduce le possibilità che i residui d'erba si incastrino nelle lame, in modo che le lame possano essere utilizzate per un periodo di tempo più lungo.

2.2.2 Visualizzazione e Controllo

Funzionamento	Schermo	Luci su tagliaerba	Funzionamento	Schermo	Luci su tagliaerba
Accendi: Premi OK		Giallo lampeggiante	Mappatura		Blu fisso
Spegni: Premi OK e tienilo premuto per 3 secondi		Blu fisso	Le lame stanno per ruotare		Bianco lampeggiante
In carica		Verde pulsante: La ricarica è in corso Verde fisso: Completamente carica	Mandare il tagliaerba alla base di ricarica		Blu fisso
Errore: Segui le istruzioni tramite l'app per eliminare il codice errore		Rosso lampeggiante	Blocco bambini: Attivalo tramite l'app		/
Sollevato, inclinato o capovolto		Rosso fisso	Blocco di sicurezza: Seleziona l'icona del blocco di sicurezza e attivala		/
Aggiornamento software		Bianco pulsante			

2.2.3 Codice PIN

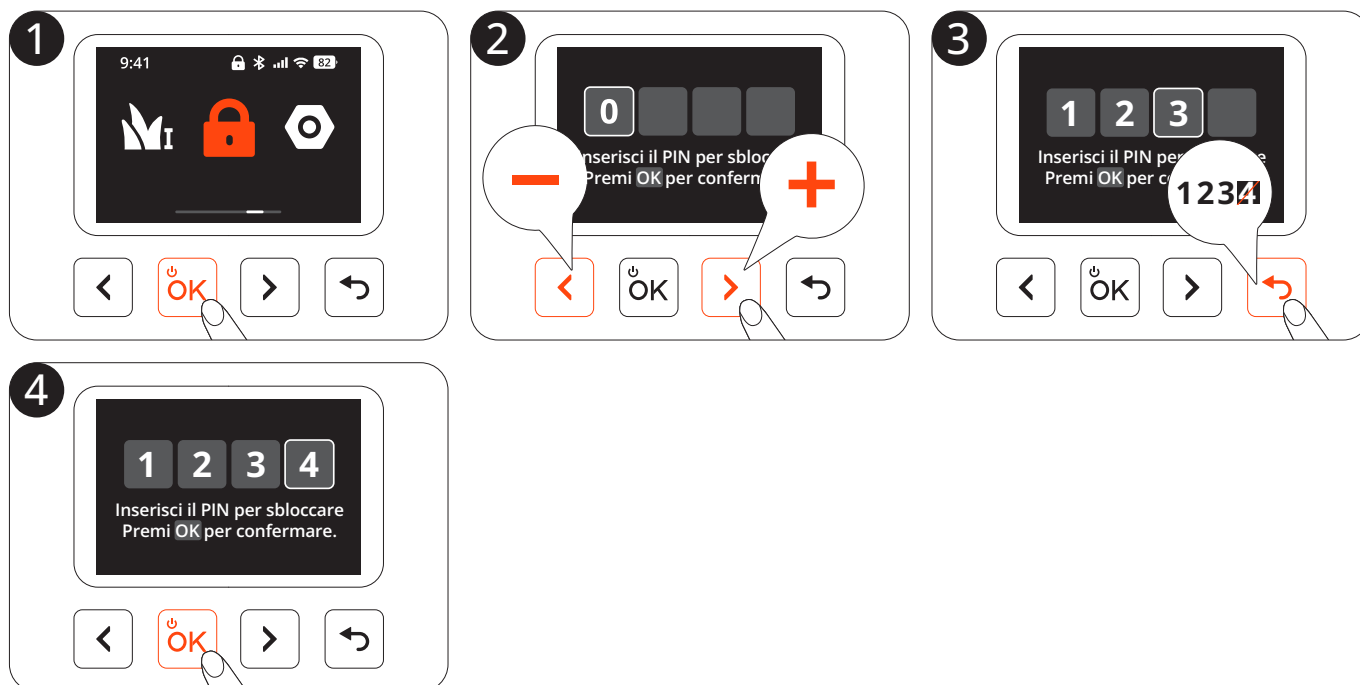

2.3 Specifiche

		Terranox CM120M1	Terranox CM240M1
Informazioni di base	Dimensioni: Lunghezza × Larghezza × Altezza	850 x 610 x 351 mm	
	Peso netto (batteria inclusa)	29,60 kg	29,95 kg
Parametri del tagliaerba	Area di falciatura massima	12000 m ²	24000 m ²
	È ora di falciare Area di falciatura massima [1]	40 ore	72 ore
	Tempo tipico di falciatura Per carica completa [2]	Circa 145 minuti	Circa 180 minuti
	Capacità dell'area all'ora	720 m ²	800 m ²
	Larghezza di taglio	43 cm	
	Altezza di taglio	20-95 mm	
	Tempo di carica	Circa 145 minuti	Circa 180 minuti
Emissioni acustiche [3]	Livello di potenza sonora misurato LWA	68 dB(A)	
	Incertezze della potenza sonora KWA	3 dB(A)	
	Livello di pressione sonora LpA	60 dB(A)	
	Incertezze di pressione sonora KpA	3 dB(A)	
Condizioni di lavoro	Temperatura di lavoro	0-40°C (32-104°F); 10-35°C (50-95°F) consigliati	
	Temperatura di conservazione	-20-50 °C (-4-122 °F); 10-35 °C (50-95 °F) consigliati	
	Grado di protezione IP	IP66 per il corpo tagliaerba e la base di ricarica IP67 per alimentazione elettrica e fotocamera	
	Inclinazione massima all'interno dell'area di lavoro	84%	
	Massima Inclinazione al confine	84%	
Motore della lama	Velocità nominale	2800/minuto	
Pacco batteria	Tipo di batteria	Batteria agli ioni di litio	
	Voltaggio nominale	21,6 V CC	
	Capacità/Energia Nominale	20 Ah / 432 Wh	25 Ah / 540 Wh
Alimentazione elettrica	Tensione di ingresso	100-240 V CA	
	Tensione di uscita	32 V CC MAX	
	Corrente di uscita	7 A MAX	
	Lunghezza del cavo	Cavo di alimentazione: 1,2 m / Prolunga: 10 m	
Base di ricarica	Tensione di ingresso	32 V CC	
	Corrente di ingresso	7 A MAX	
	Tensione di uscita	32 V CC	
	Corrente di uscita	7 A MAX	
	Indicatore	LED	

[1] Il tempo per falciare l'area di falciatura include il tempo di carica. Questi dati provengono da test effettuati su un prato piatto e privo di ostacoli. Il tempo effettivo necessario per falciare l'area di falciatura massima può variare in base alla forma del prato, alla pendenza del terreno, al numero di ostacoli, all'altezza della falciatura e ad altri fattori.

[2] Testato a una velocità di taglio standard con batteria carica a una temperatura ambiente di 25 °C (77 °F) durante la falciatura di un prato appena tagliato. Il prodotto può falciare di più all'ora su aree aperte rispetto a piccoli prati separati. Quando l'erba è bagnata o lunga, anche la capacità di lavoro è inferiore. Più è pari la superficie del prato, maggiore è la capacità di lavoro.

[3] Le dichiarazioni di emissione acustica sono conformi alla norma EN 50636-2-107.

2.4 Accessori (venduti separatamente)

2.4.1 Navimow Garage X

Navimow Garage X è totalmente compatibile con la serie Navimow TerranoX, in quanto non blocca i segnali GPS o la connettività di rete. Il garage fornisce una protezione extra contro il sole e la pioggia. Il coperchio ribaltabile consente un facile accesso al pannello di controllo in modo da poter azionare il tagliaerba dalla base di ricarica.

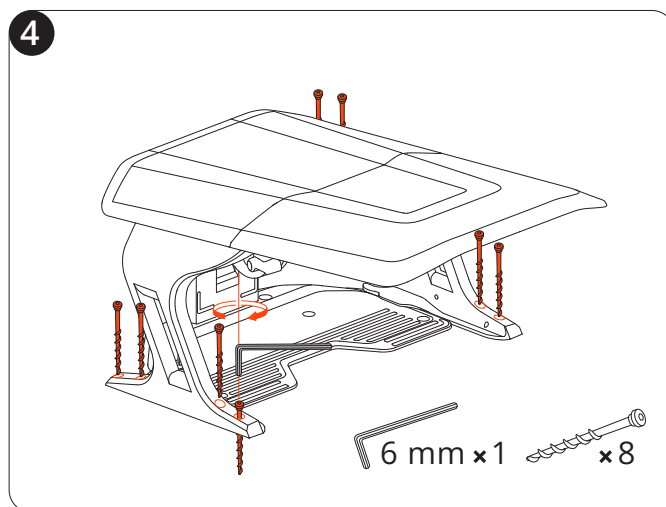
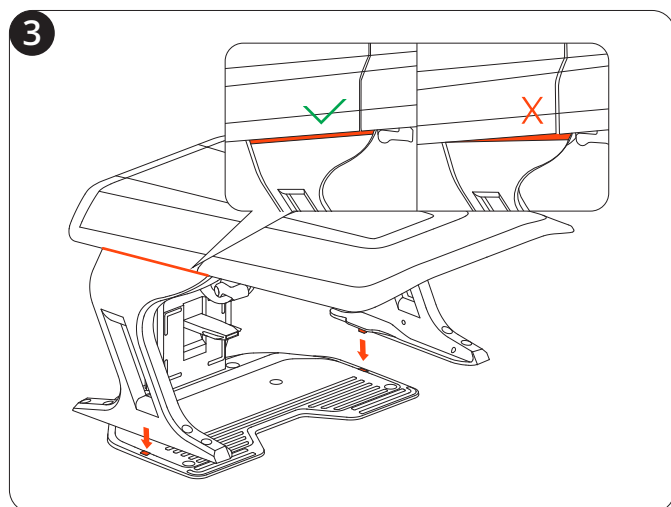
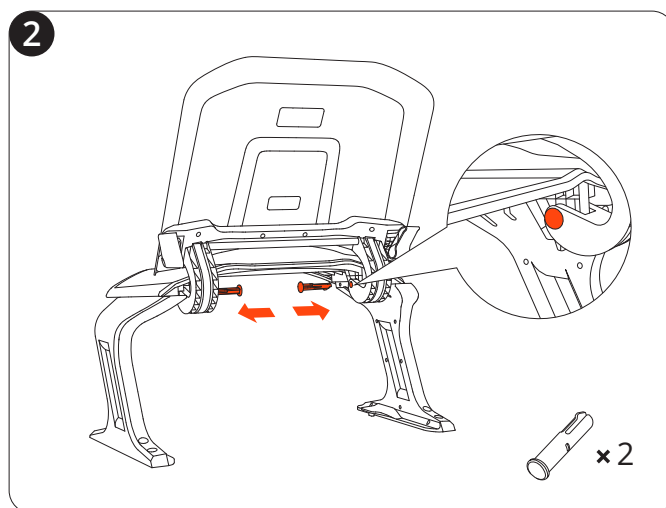
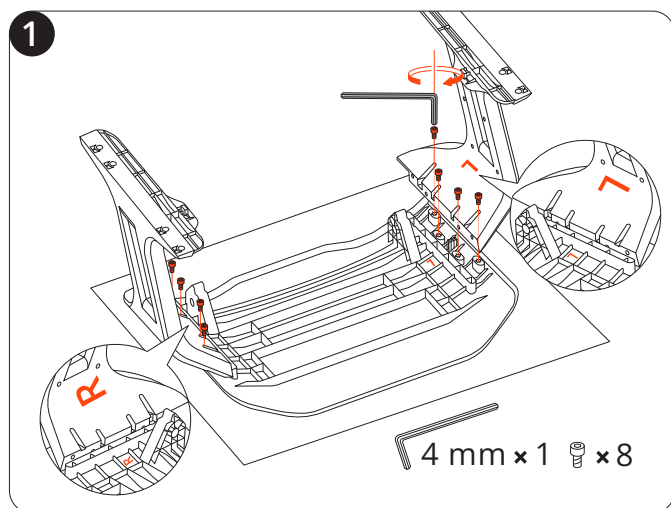

2.4.2 Kit di montaggio dell'antenna

Se si utilizza l'RTK locale, sarà sufficiente una corretta installazione a terra. Per ottenere un segnale migliore, è possibile montare l'antenna su una parete o su un tetto, basta seguire questi passaggi:

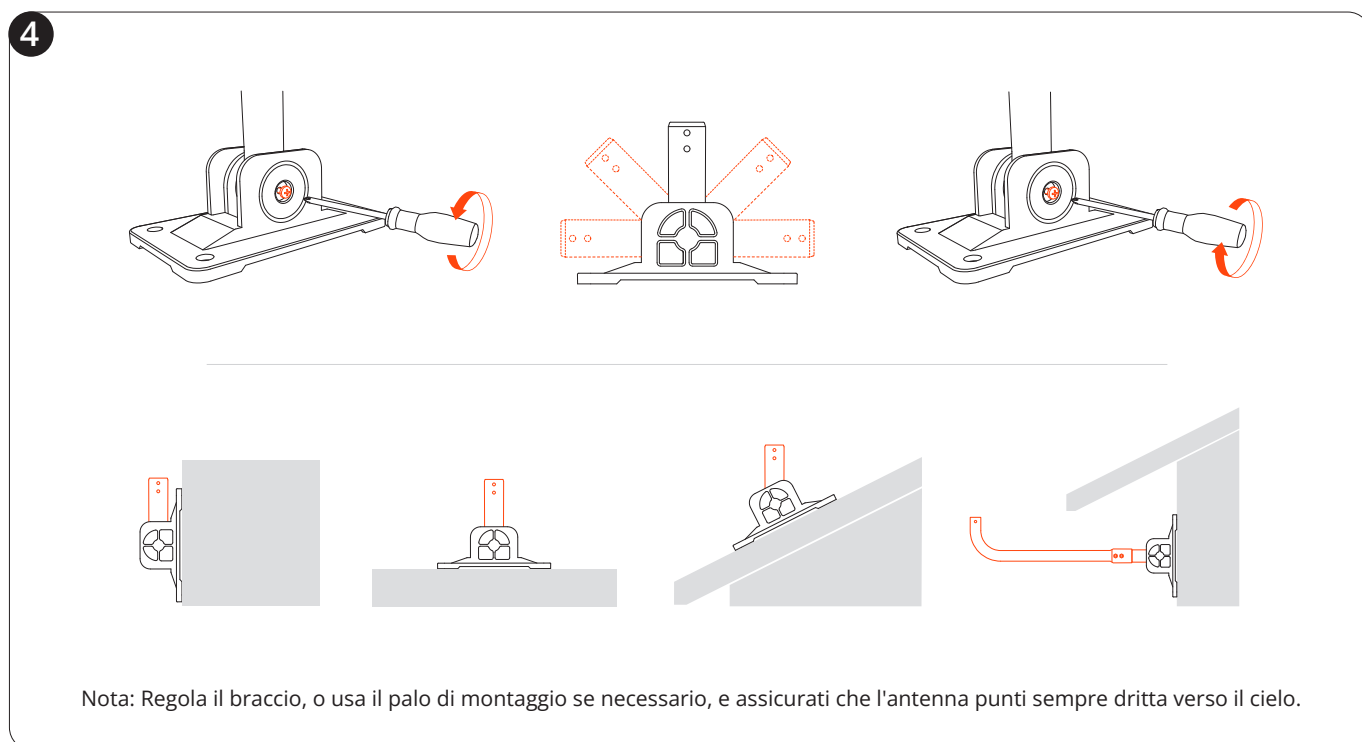
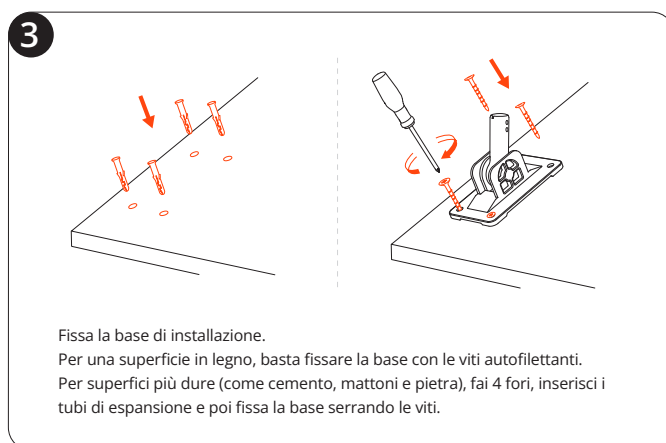
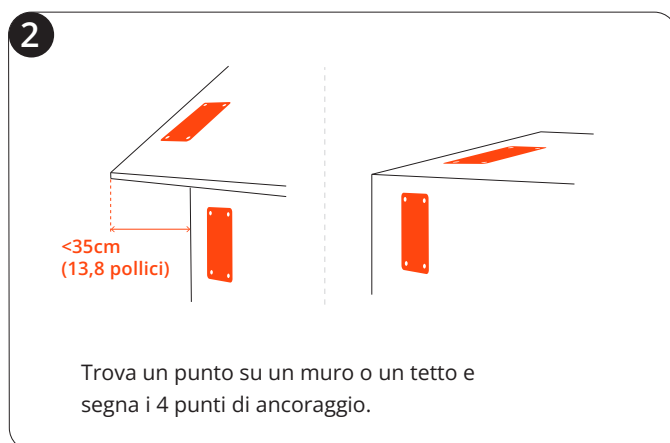
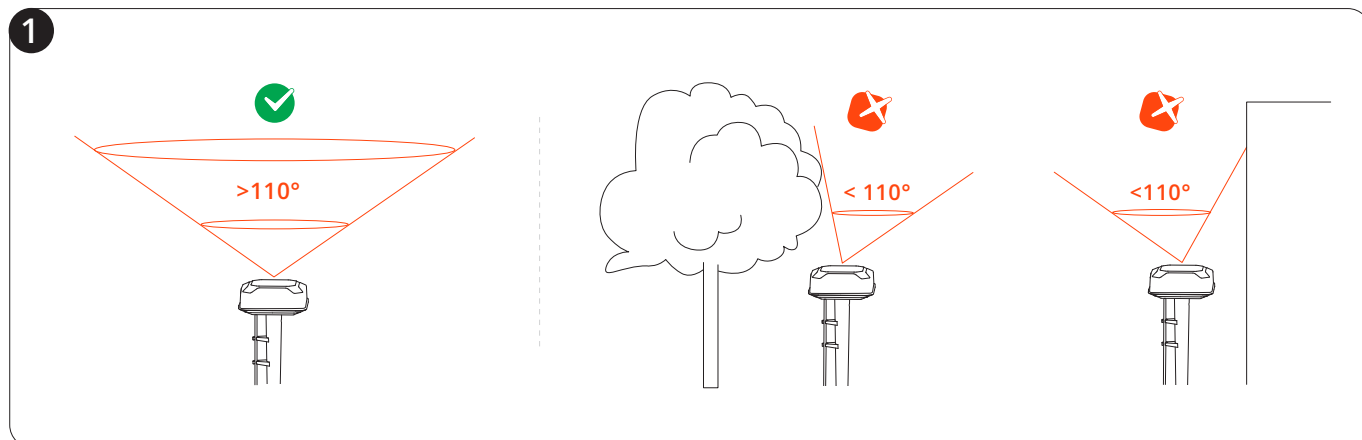

5

Installa l'antenna sul braccio.

Se vuoi installare l'antenna sotto al tetto, aggiungi il palo di montaggio al braccio per allungarlo. Installa e stringi le viti per fissare il braccio con il palo.

6

Nota: Non utilizzare più di 3 cavi di prolunga per antenna. Contatta il tuo rivenditore locale per l'acquisto.

7

Tieni l'antenna nel punto in cui si desideri installarla. Controlla se la luce sul tagliaerba diventa verde fisso o blu (significa che il segnale è forte).

La posizione dell'antenna primaria influisce sulla precisione del posizionamento. Se sposti l'antenna primaria dopo che la mappa è stata salvata, devi creare una nuova mappa. Spostare **l'antenna di miglioramento del segnale** non richiede una nuova mappatura.

2.4.3 Antenna di potenziamento del segnale

Questa antenna aggiuntiva funziona con l'antenna primaria inclusa nella confezione del tagliaerba. Utilizzare questa antenna per estendere la copertura del segnale GPS quando necessario. Vedere 3.3.3 Assemblaggio e associazione dell'antenna di potenziamento del segnale per maggiori dettagli.

2.4.4 Adattatore di alimentazione elettrica per l'antenna

Questo adattatore è adatto quando è necessario installare l'antenna lontano dalla base di ricarica, soprattutto quando c'è una presa di corrente esterna.

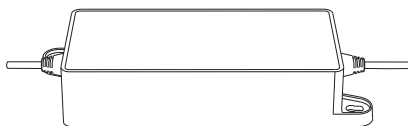

2.4.5 Cavo di prolunga per antenna

Questo è un cavo di prolunga dell'antenna extra da 10 metri per l'alimentazione elettrica.

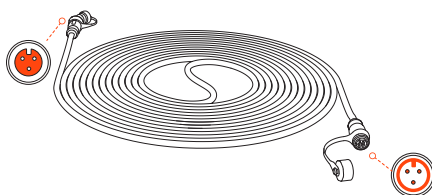

2.4.6 Assemblaggio lama plus

Questo set di 12 lame e 15 bulloni viene utilizzato per sostituire le lame e i bulloni usurati sul tuo tagliaerba.

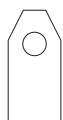

× 12



× 15

3. Installazione

Caricare il tagliaerba per la prima volta

Un nuovo tagliaerba potrebbe avere una batteria scarica dopo un lungo periodo di stoccaggio. Carica completamente il tagliaerba prima del primo utilizzo. Posiziona il tagliaerba nella base di ricarica. Assicurati che la striscia di ricarica sul tagliaerba e la barra di contatto sulla base di ricarica combacino correttamente.

3.1 Attiva il tagliaerba

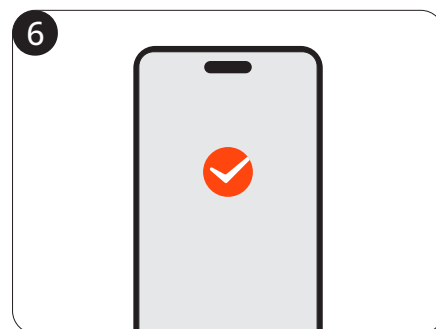
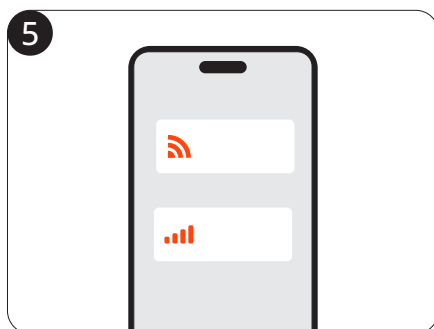
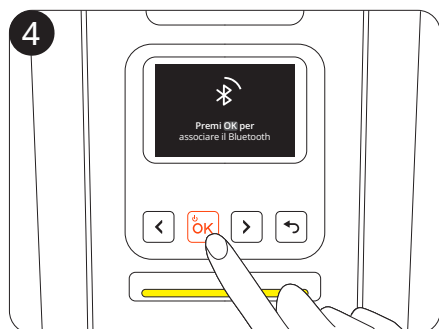
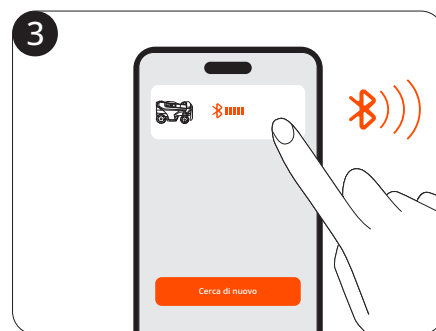
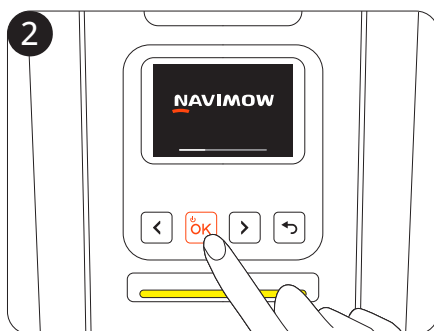
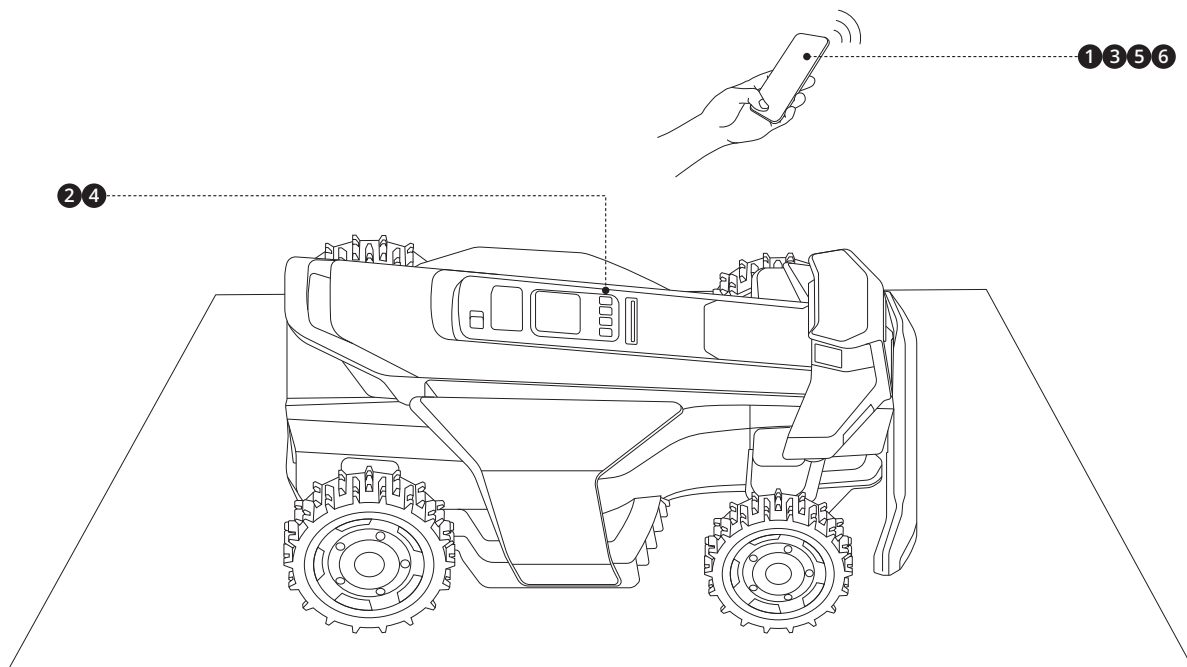

3.2 Attiva il servizio rete RTK (consigliato)

La rete RTK è un servizio di posizionamento basato sulla tecnologia rete RTK che fornisce dati di correzione GPS ad alta precisione senza l'installazione di un'antenna nel cortile. Ricevendo i segnali di correzione in tempo reale attraverso la rete mobile, il tagliaerba raggiunge un posizionamento preciso nelle aree coperte dalla rete.

Durante la prima attivazione del tagliaerba:

- Se il servizio di rete RTK è supportato nella tua zona, attivalo. Non è richiesta alcuna configurazione o installazione hardware aggiuntiva.
- Se il servizio di rete RTK non è supportato nella tua zona, potrebbe essere disponibile in seguito. Una volta disponibile, vai su **Home > Impostazioni > Funzioni avanzate > EFLS NRTK > Modalità di posizionamento** e passa dalla RTK locale alla rete RTK.

È possibile rinnovare il servizio di rete RTK al termine del periodo di prova gratuito. Per rinnovare il servizio, vai su **Home > Impostazioni > Rete > 4G** e scegli un piano preferito.



3.3 Antenna

NOTA: Salta questa sezione se si utilizza il servizio rete RTK.

Se si utilizza la modalità di posizionamento RTK locale, è necessario installare l'antenna utilizzando gli strumenti forniti nella scatola del tagliaerba.

È possibile installare solo l'antenna primaria inclusa nella confezione, oppure installare un'antenna di potenziamento del segnale (venduta separatamente) per ampliare la copertura del segnale GPS:

- Se possiedi una casa con un cortile anteriore e uno posteriore, è consigliabile installare due antenne, una nella parte anteriore e l'altra nella parte posteriore. Quando il tagliaerba lavora su tutta l'area, il posizionamento può essere sempre stabile, con ogni antenna che copre sia la parte anteriore che quella posteriore.
- Se il prato è troppo grande perché una sola antenna possa coprire l'intera area della falciatura, si consiglia di installare due antenne. In questo modo, poiché ogni antenna copre un'area massima di 200 metri di raggio, le doppie antenne possono lavorare insieme per migliorare il segnale GPS complessivo.

3.3.1 Trova posizione

Scegli un'area aperta, senza pareti che blocchino la vista in qualsiasi direzione. Assicurarsi che il cielo direttamente sopra l'antenna non sia ostruito da alberi o tetti. Se non si riesce a trovare un punto adatto a terra, utilizzare il kit di montaggio dell'antenna per montare l'antenna su una parete o su un tetto per i cortili più complessi. Fare riferimento alle fasi di montaggio nella sezione 2.4.2.

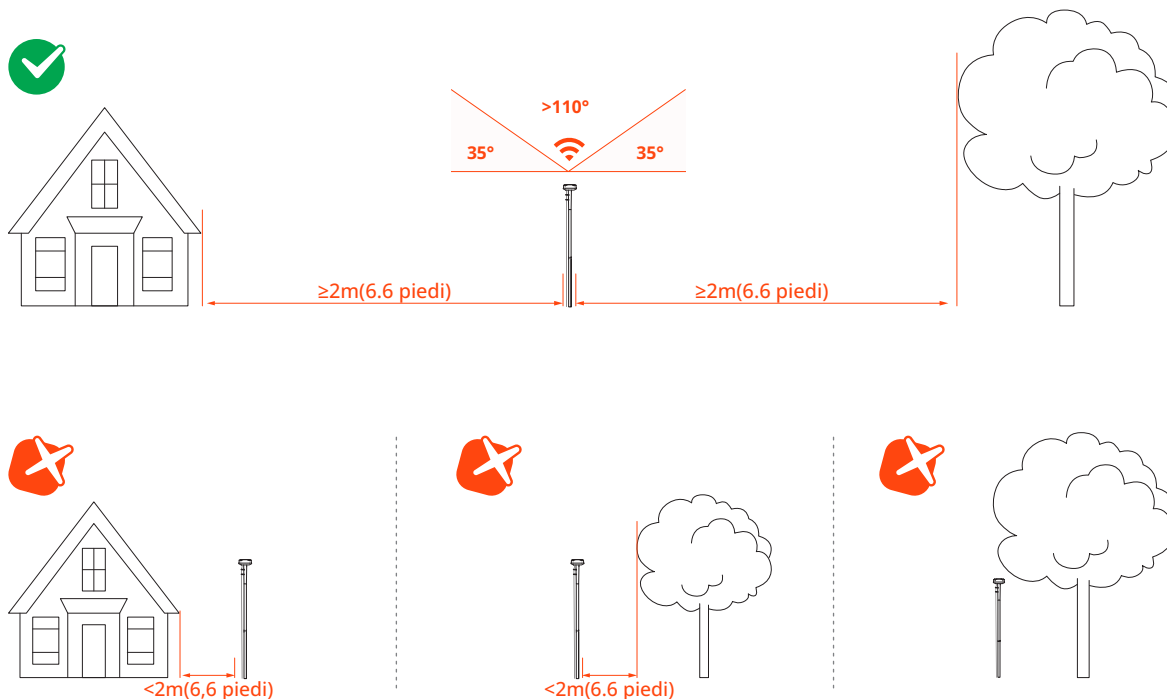

3.3.2 Assemblaggio dell'antenna

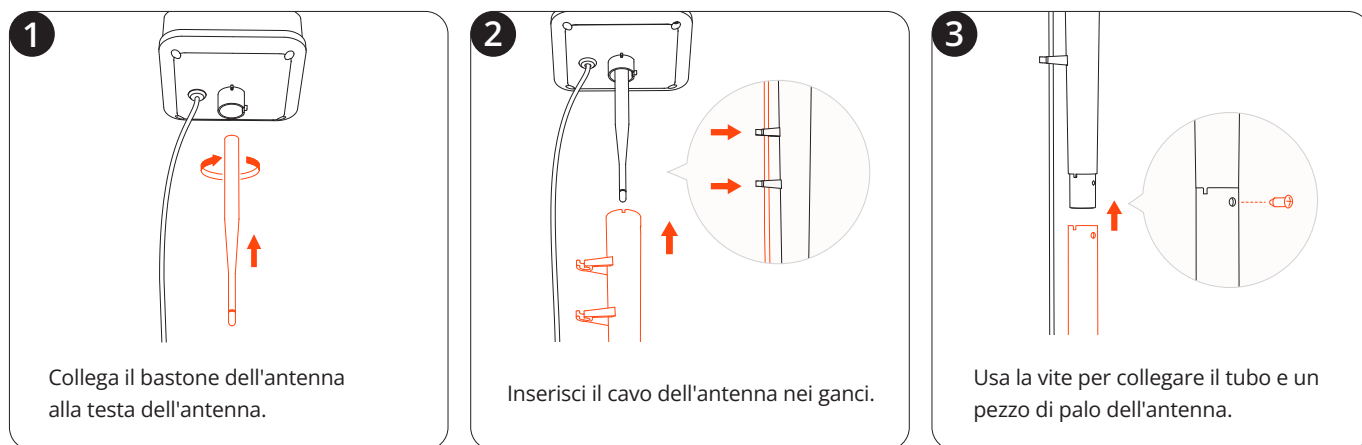

4

Aggiungi l'altro pezzo del palo dell'antenna.

5

Prepara la forcella di base (puoi installarla nel terreno dopo aver scelto un buon posto).

6

Installa il palo dell'antenna sulla forcella di base.

7

Collega l'antenna alla base di ricarica.

NON mettere nulla sulla parte superiore dell'antenna.

3.3.3 Assembla e associa l'antenna di potenziamento del segnale (facoltativo)

1

Utilizza la funzione localizzatore di posizione dell'antenna tramite l'app per scoprire dove installare.

2

3

4

5

6

7

Assicurati che il tagliaerba sia acceso.

8

<10 m (32,8 piedi)

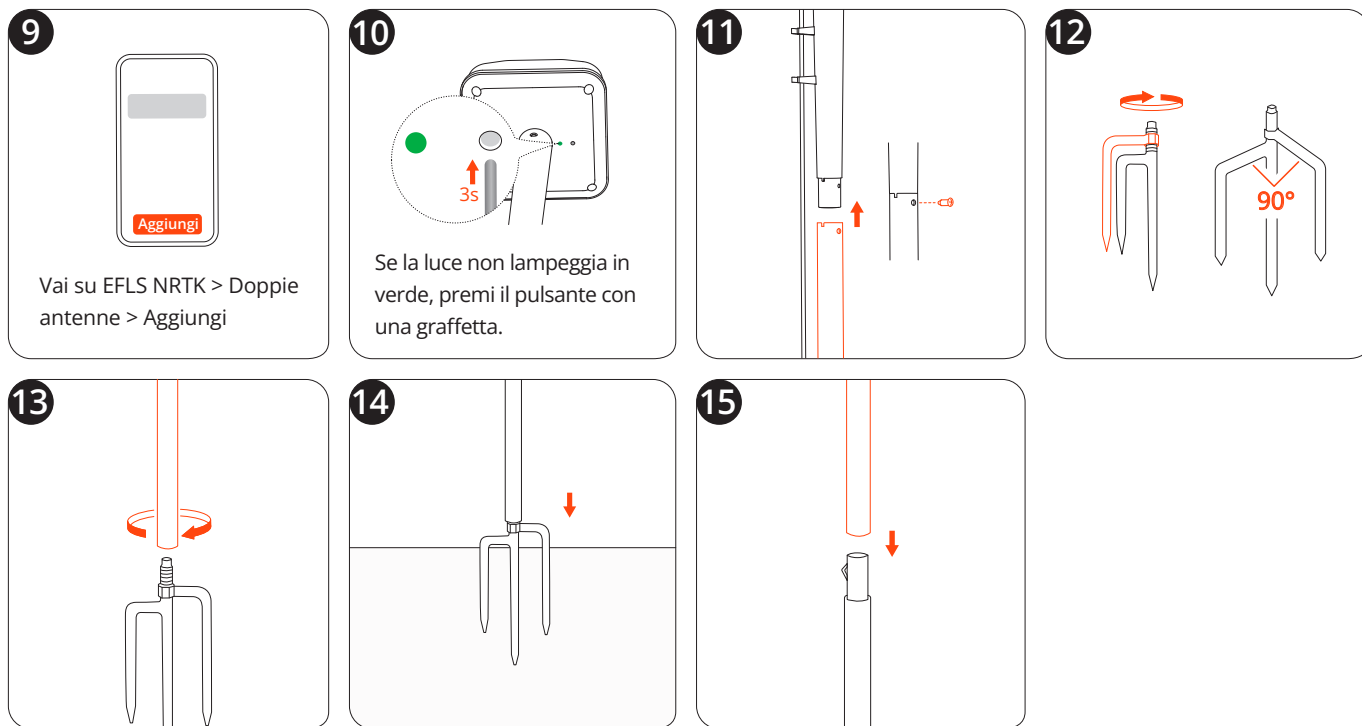

Collega un adattatore separato per l'antenna di potenziamento del segnale (12V 1A) a una presa di corrente. Per associare l'antenna al tagliaerba, segui le istruzioni riportate di seguito:

NOTA: Assicurati che il tagliaerba sia già acceso e che l'antenna di potenziamento del segnale sia collegata.

1. Posiziona il tagliaerba entro 10 metri dall'antenna.
2. Aggiungi l'antenna di potenziamento del segnale da **Home > Impostazioni > Funzioni avanzate > EFLS NRTK > Doppie antenne > Aggiungi**
3. Segui le istruzioni tramite l'app e premi il pulsante in fondo alla testa dell'antenna. La luce sul lato sinistro diventerà verde, il che significa che l'associazione è riuscita.

3.4 Base di ricarica

3.4.1 Trova posizione

Installa la base di ricarica su un terreno morbido e pianeggiante, a livello del prato. Assicurati che non ci siano ostacoli nelle vicinanze o che impediscono la visione del cielo. Se si utilizza la modalità di posizionamento RTK locale, la base di ricarica deve essere posizionata vicino all'antenna primaria.

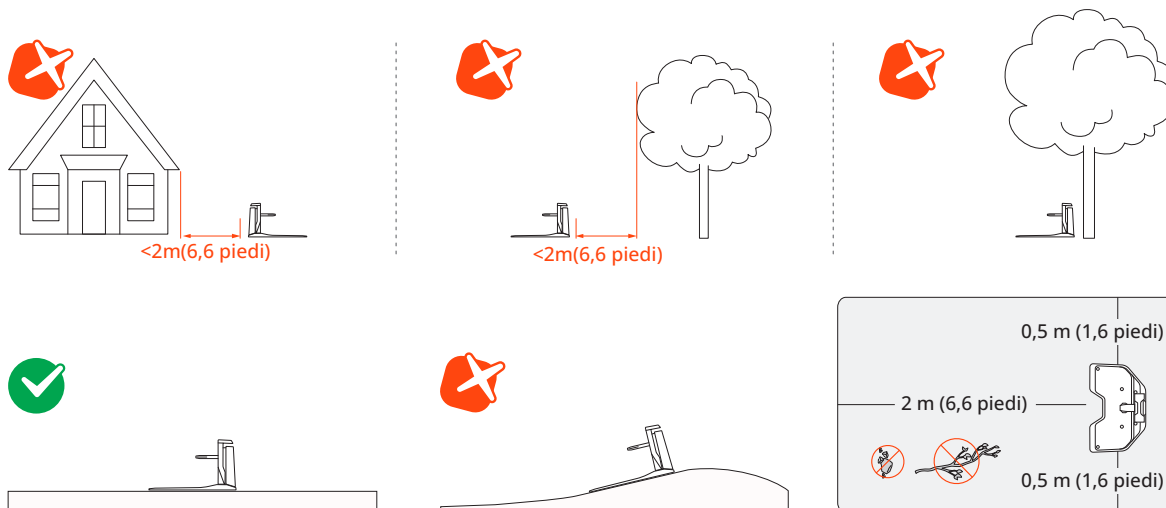

3.4.2 Installa la base di ricarica

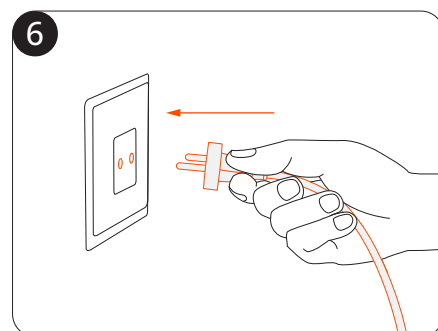
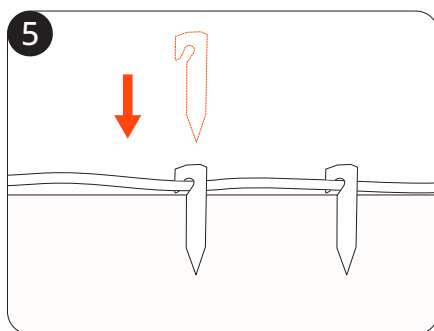
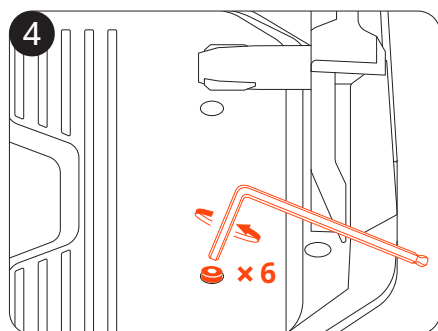
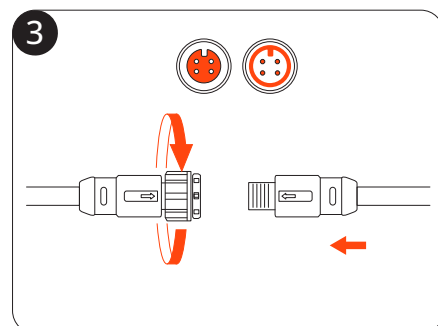
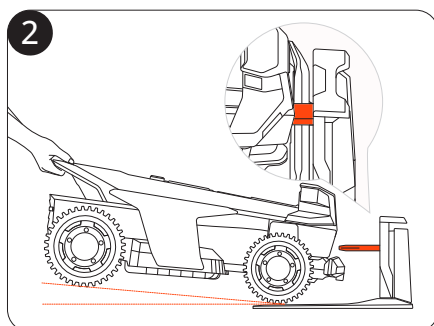
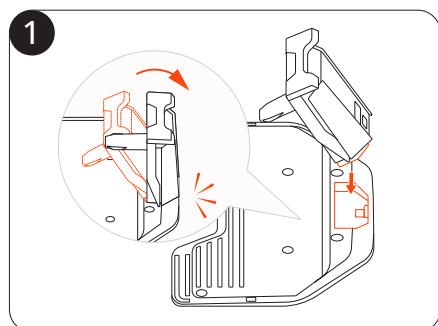
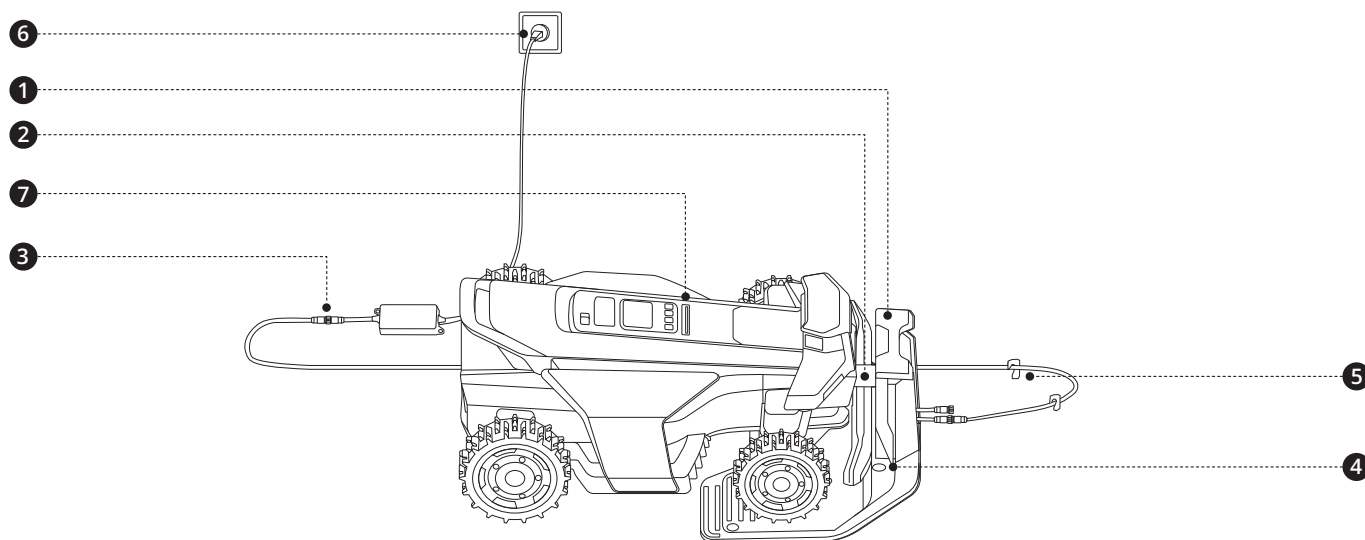

<p>7</p> <p>Attendi 5 minuti fino a quando la luce diventa verde (indica un segnale forte).</p>	<p>Se si accende la spia rossa, verifica se la base di ricarica è stata assemblata correttamente in base ai punti da 1 a 4.</p>	<p>Se la luce lampeggia in giallo per più di 5 minuti, riposiziona la base di ricarica (per gli utenti che usano la rete RTK) o riposiziona sia l'antenna che la base di ricarica (per gli utenti che usano l'antenna).</p>
--	---	---

3.5 Aggiornamento Navimow OS

Vai su **Home > Impostazioni > I miei dispositivi > Aggiornamento software**. Aggiorna Navimow OS all'ultima versione. Durante questo processo, non spegnere il tagliaerba e non eseguire altre operazioni.

4. Funzionamento

4.1 Crea mappa

4.1.1 Preparazioni

- Rimuovi detriti, mucchi di foglie, giocattoli, fili, pietre e altri ostacoli dal prato e dal suo perimetro. Assicurati che bambini e animali siano lontani dal prato.
- Assicurati che l'obiettivo della telecamera sia libero e privo di ostacoli davanti.
- Taglia le erbacce e l'erba cresciuta eccessivamente, mantenendo l'altezza dell'erba a 9,5 cm o meno.
- Assicurati che il tagliaerba sia acceso e che sia collegato al telefono tramite Bluetooth.

NOTA: Se il tagliaerba è in stato di blocco, inserire il codice PIN per sbloccarlo.

4.1.2 Mappatura automatica

Contrassegna la prima zona di falciatura del prato

1. Controlla a distanza il tuo tagliaerba fino al prato più vicino.
2. Tocca **Contrassegna questa zona** sullo schermo quando il tagliaerba raggiunge il primo prato. Quando si controlla il tagliaerba, rimanere a una distanza di 6 m (19,7 piedi) da esso.

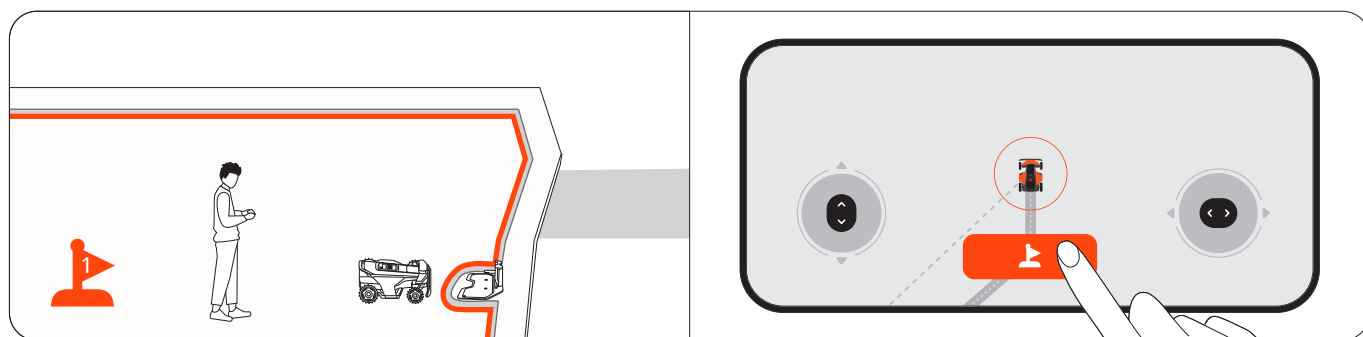

Contrassegna altre zone di falciatura sul prato (se applicabile)

1. Telecomanda il tuo tagliaerba fino alla zona successiva del prato.

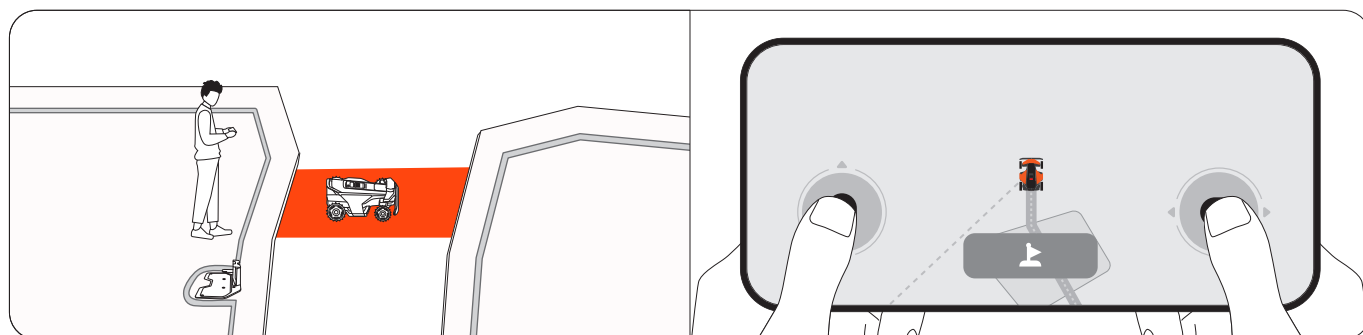

2. Tocca **Segna questa zona** sullo schermo quando il tagliaerba raggiunge il prato. In questo modo, verrà creato automaticamente un canale tra le zone.

NOTA: Evitare le deviazioni o i percorsi stretti e irregolari con ostacoli quando si controlla il tagliaerba. E contrassegnare tutte le zone in sequenza per garantire un'elevata efficienza di mappatura.

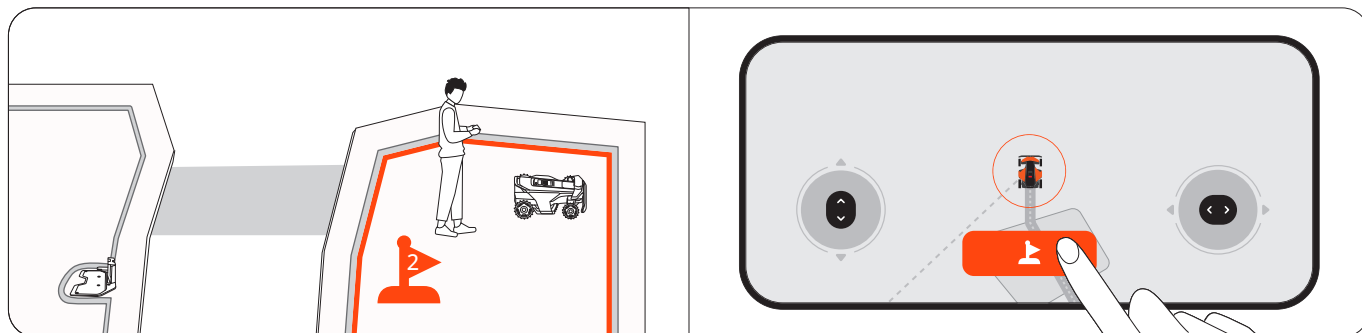

3. Ripeti i punti 1 e 2 per contrassegnare altre zone.

4. Tocca **Fatto** al termine della marcatura di tutte le zone.

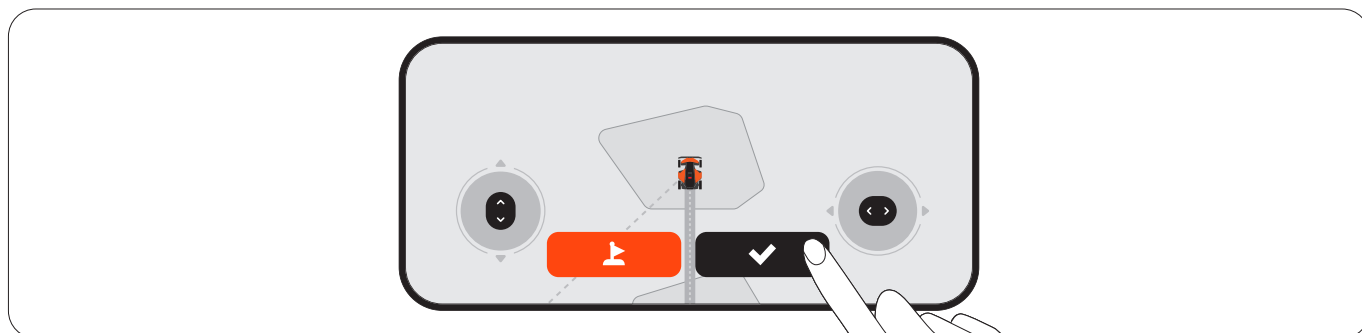

Mappatura automatica

Toccano **Avvia** sullo schermo, il tagliaerba mappa automaticamente tutte le zone in ordine inverso rispetto a come sono state contrassegnate. Non è necessario tenere il telefono collegato al tagliaerba durante questo processo, quindi è possibile lasciare il tagliaerba. Una volta creata la mappa, l'utente riceverà una notifica e il tagliaerba tornerà automaticamente alla base di ricarica.

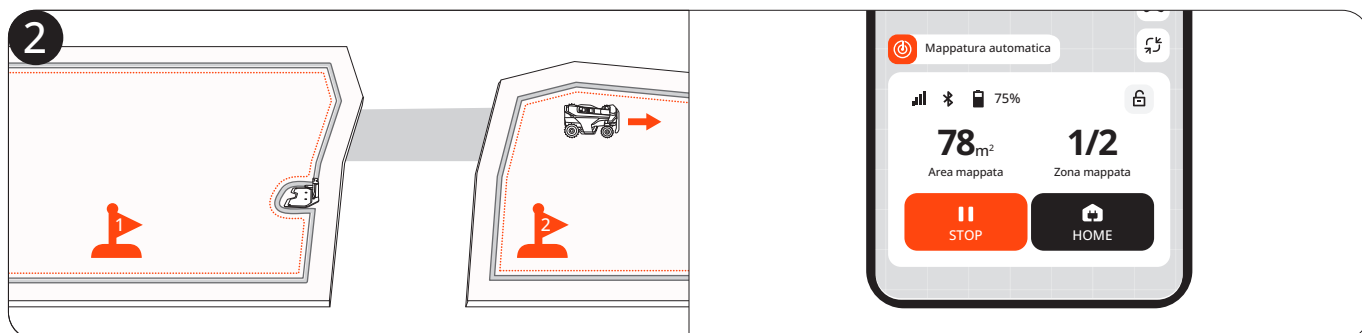
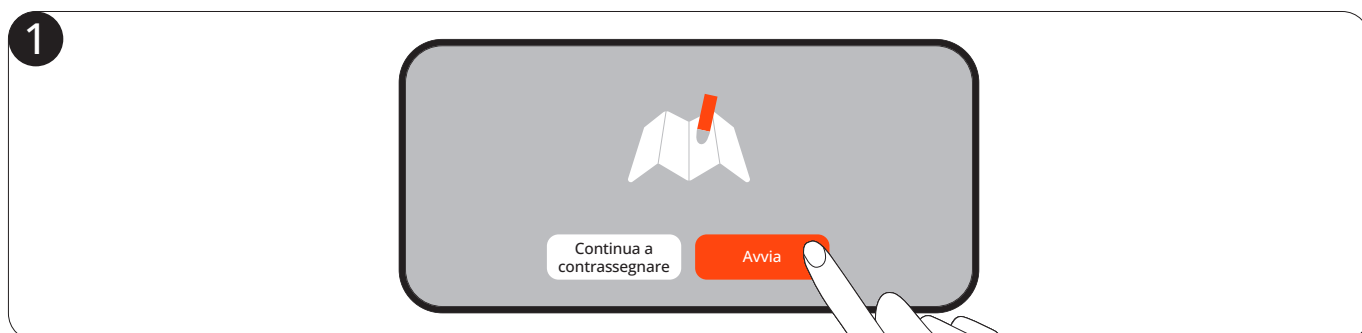

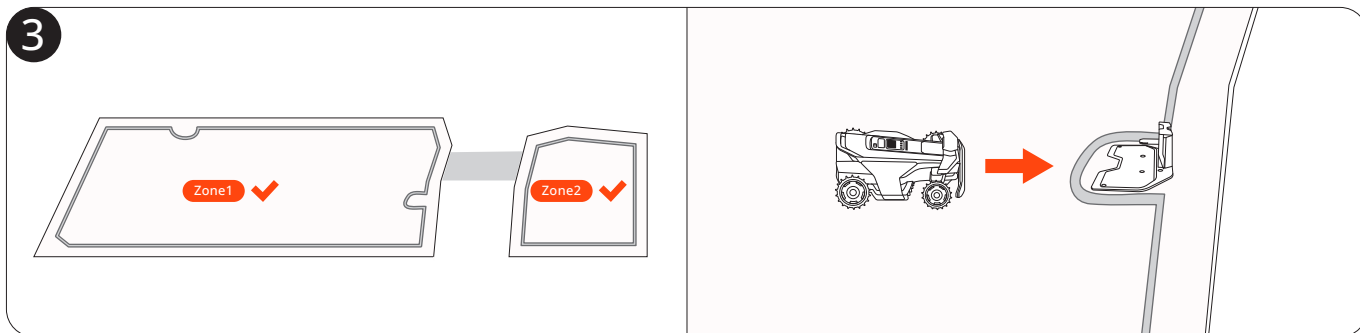

4.1.3 Mappatura manuale

Se preferisci creare una mappa sotto il tuo controllo, guida il tagliaerba intorno al bordo di un prato per crearne il confine.

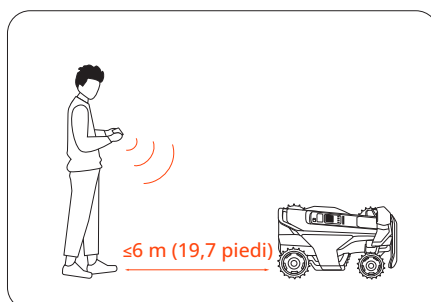

Trova un punto di partenza adeguato lungo il bordo del prato. Camminare dietro il tagliaerba, rimanendo entro 6 m (19,7 piedi) dal tagliaerba.



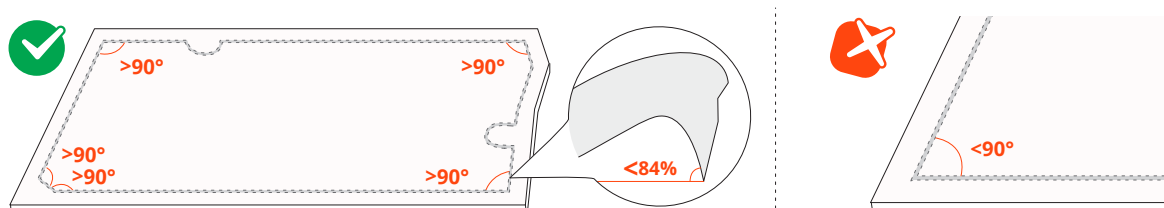

NOTA: Assicurati di seguire una linea retta con un angolo di virata regolare non inferiore a 90° .



4.1.4 Elementi della mappa

Aggiungi elementi alla mappa tramite **Home > Impostazioni > Gestione Mappe**.



Icona	Elementi della mappa
	Confine
	Zona vietata (BioLife Island)
	Canale
	VisionFence-off zone
	Disegno

Confine

Un confine è una linea virtuale che definisce il bordo di una zona di falciatura. È possibile creare fino a 120 zone di falciatura. Una zona viene creata automaticamente dopo aver mappato i confini di un'area di lavoro. Puoi continuare a creare più zone e collegarle con i canali.

Zona isolata

Se un prato non è collegato ad altri prati e il tagliaerba non può raggiungerlo da solo, questo prato viene creato come zona isolata. Per falciare in una zona isolata, porta il tagliaerba sul posto e premi il pulsante MOW sul tagliaerba. Per ricaricare il tagliaerba dopo la falciatura, portarlo alla base di ricarica.

NOTA: Nelle zone isolate sono supportate solo le singole attività di falciatura.

Zona vietata (BioLife Island)

La zona vietata è un'area che il tagliaerba deve evitare durante la falciatura, come ad esempio aiuole, stagni o testine di irrigazione. Per gli oggetti collocati temporaneamente nelle zone di falciatura, come trampolini o griglie, è possibile impostare la loro posizione come zona vietata ed eliminarla una volta che gli oggetti sono stati rimossi dal prato. Le zone vietate sono anche chiamate isole BioLife. Crea isole BioLife dove erba e piante possano crescere naturalmente per api, farfalle e ricci.

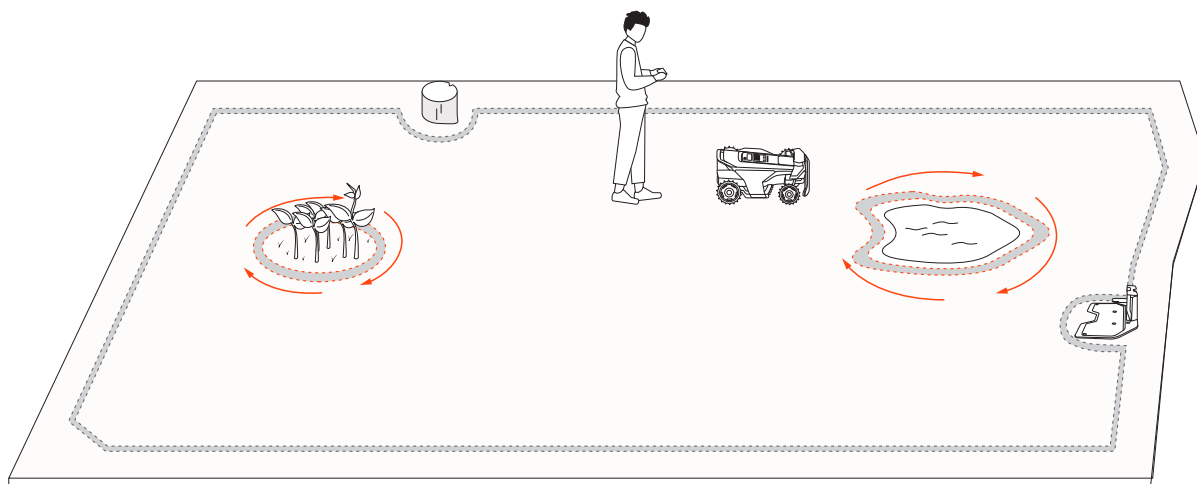

Canale

I canali sono percorsi che collegano due zone di falciatura separate o che collegano il bordo di un prato alla base di ricarica.

NOTA: Il canale deve essere più largo di 1 m (3,3 piedi).

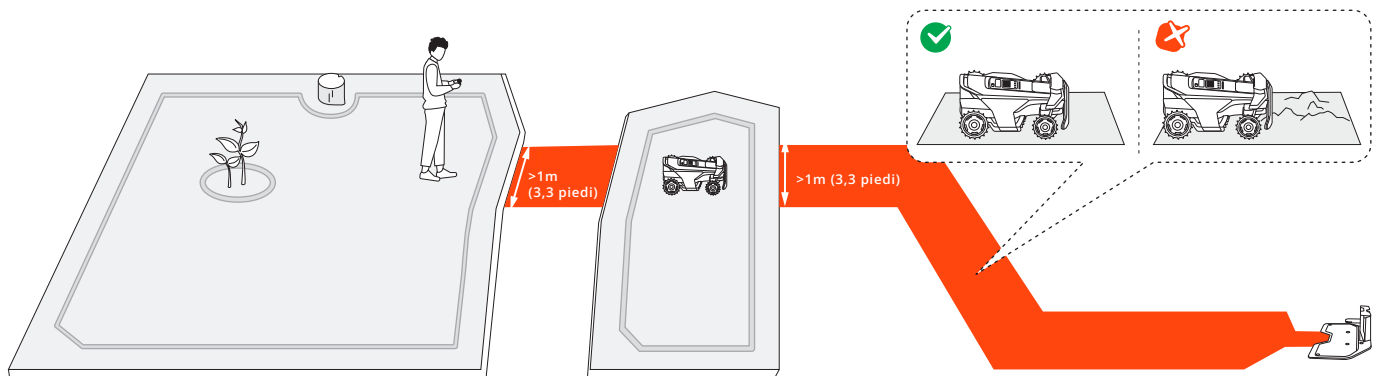

VisionFence-off zone

Una VisionFence-off zone è un punto in cui il tagliaerba disattiva automaticamente il sensore della telecamera utilizzato per evitare gli ostacoli. Il tagliaerba lo attraverserà direttamente invece di girarsi. Imposta una VisionFence-off zone per luoghi come strade in pietra o buche di servizio, dove è necessario che il tagliaerba passi per un taglio accurato. Puoi regolare le dimensioni di una VisionFence-off zone, spostarla in un altro luogo o eliminarla.

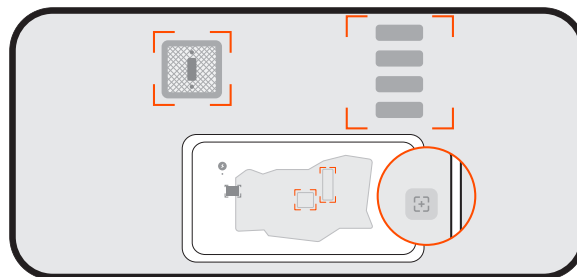

Disegno

Un disegno è un design o un motivo divertente che puoi creare sul tuo prato usando il tuo tagliaerba. Scegliendo un design (un logo o una combinazione di lettere e numeri) e una posizione, il tagliaerba lascerà quella parte del prato non tagliata. Una volta che il resto del prato è stato falciato, il disegno sarà visibile. È possibile decidere quanti giorni attivi durerà il disegno. Dopodiché, il tagliaerba lo falcerà completamente.

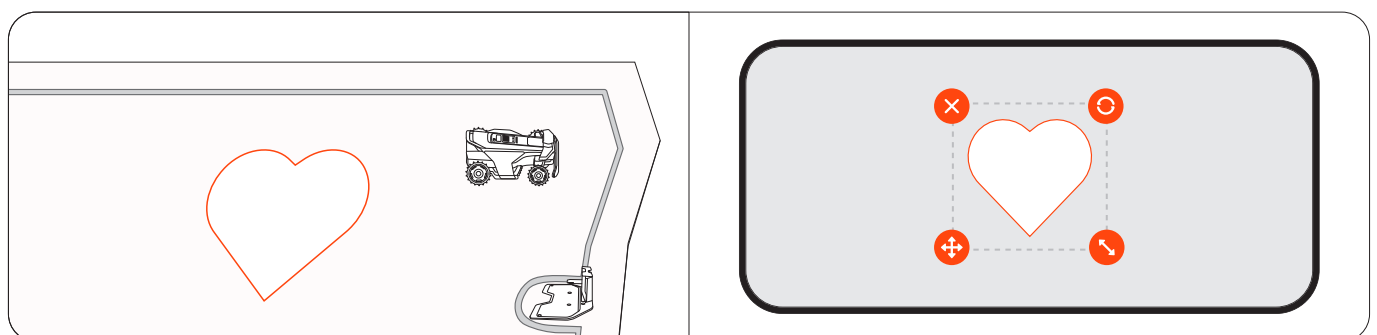

4.2 Falciare

4.2.1 Come falcia Navimow

Falciatura lungo il confine e attorno a zone vietate

Il tuo tagliaerba falcia lungo il confine e attorno alle zone vietate quando inizia una attività di falciatura. Se l'ambiente è complesso, per evitare rischi, puoi disabilitare la **Falciatura del bordo** da **Gestione Mappe > Modifica > Falciatura del bordo** per ogni zona.

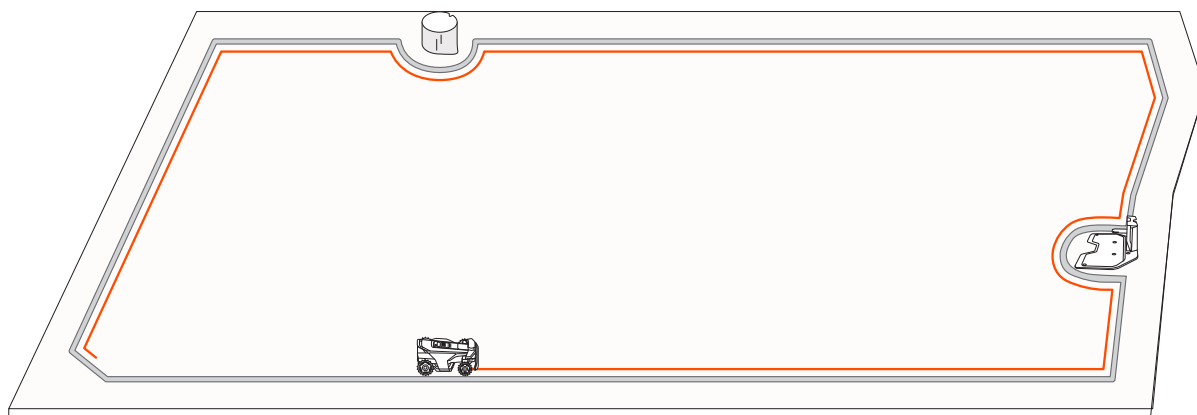

Falciatura con schemi sistematici

All'interno dell'area di lavoro, il tagliaerba taglia il prato con un percorso intelligente ed efficiente. Quando falcia in linee rette e più lunghe, con un minor numero di giri, il tagliaerba completa il lavoro più velocemente e senza intoppi. Per evitare schemi visibili, il tagliaerba cambia direzione all'inizio di ogni sessione di falciatura, garantendo un aspetto più uniforme del prato nel tempo. Quando si taglia l'erba alta e fitta, il tagliaerba rallenta automaticamente per ottenere risultati di falciatura ottimali.

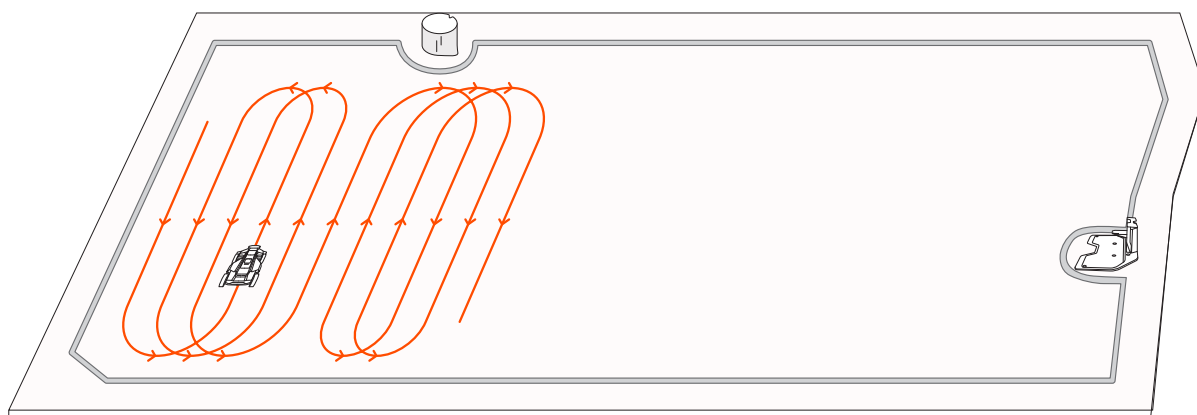

4.2.2 Gestire più zone

È possibile creare più zone per mappa, ciascuna con il proprio nome univoco, una direzione di falciatura e un programma di falciatura personalizzati.

Rinominare le zone

1. Tocca per selezionare una zona.
2. Tocca **Modifica** e personalizza le impostazioni per la zona selezionata.
3. Tocca l'icona **Rinomina** per impostare un nome per la zona.

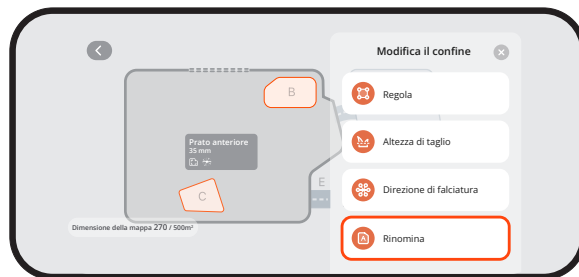

Personalizza le direzioni della falciatura

Il tagliaerba può cambiare automaticamente la direzione di falciatura in base alle tue scelte, che puoi impostare andando su **Gestione Mappe > Modifica > Direzione della falciatura**. È possibile scegliere una o più direzioni in modo che il tagliaerba cambi direzione di falciatura ogni volta che termina un giro di falciatura.

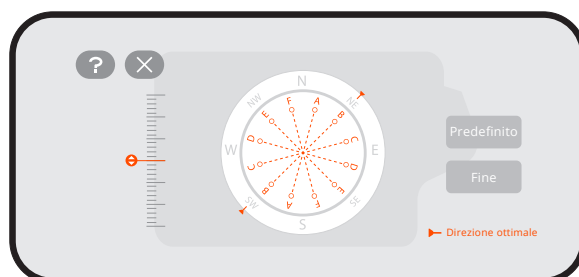

Imposta il programma di falciatura

1. Vai su **Home > Impostazioni > Programma di falciatura**.
2. Attiva **Abilita programma di falciatura**.
3. Seleziona un giorno per impostare un programma.
4. Imposta l'ora di inizio e di fine del programma.
5. Seleziona le zone a cui applicare il programma.
6. Tocca **Conferma** per salvare le impostazioni.

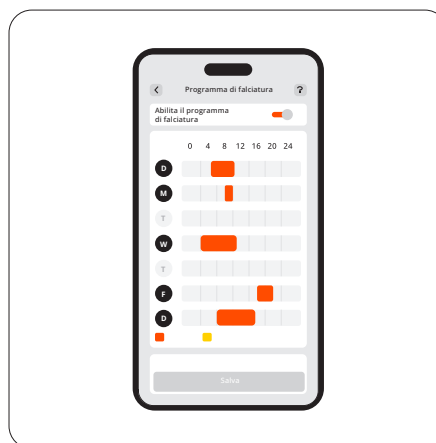
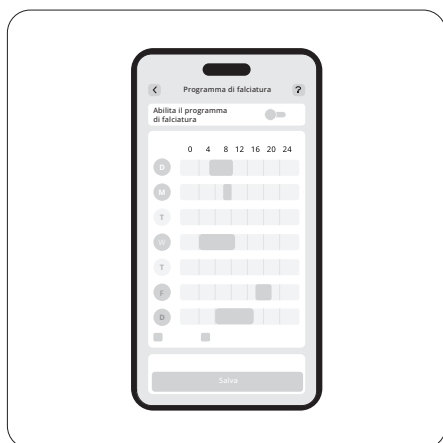

Abilitare o disabilitare il ciclo di falciatura

Se disabilitato, quando i progressi di falciatura nelle zone selezionate raggiungono il 100%, il tagliaerba terminerà la falciatura e ritornerà alla base di ricarica anche se l'orario di fine programmato non è ancora arrivato.

Se abilitato, i progressi della falciatura nelle zone selezionate raggiungono il 100%, il tagliaerba avvierà un nuovo ciclo di falciatura e continuerà la falciatura fino all'orario di fine programmato.

Dividere e unire zone

Per dividere una zona in altre più piccole, controlla manualmente il tagliaerba per tagliare una zona in due. Vai alla pagina **Gestione Mappe**, seleziona una zona e trova **Dividi** in **Modifica**. Le nuove zone seguiranno le stesse impostazioni di quella precedente.

Per unire diverse zone in una vai alla pagina **Gestione Mappe**, seleziona una zona, trova **Unisci** in **Modifica**, scegli una zona adiacente e uniscile. Puoi unire solo due zone alla volta.

4.3 Funzioni di base

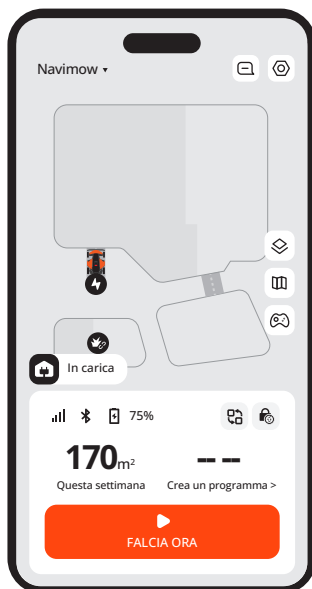

4.3.1 Schermata iniziale dell'app

Nella schermata iniziale è possibile visualizzare lo stato del tagliaerba, controllare l'avanzamento del lavoro, avviare o interrompere la falciatura e inviare il tagliaerba a alla base.

Icona	Descrizione
Navimow ▾	Passa a un altro tagliaerba
	Visualizza le notifiche e le impostazioni relative al tagliaerba
	Vista mappa: passa dalla modalità standard alla modalità reale
	Gestione Mappe
	Comanda manualmente il tagliaerba per falciare
	Connettività Bluetooth. Quando è scollegato, tocca per ricollegarlo
75%	Livello della batteria e stato di carica
	Passare a scenari specifici: Applicare rapidamente impostazioni specifiche al tagliaerba per la modalità Vacanza e la modalità Riposo
	Blocco bambini disabilitato/abilitato (mostrato per impostazione predefinita)
	Blocco di sicurezza disattivato/abilitato (visualizzato dopo aver bloccato il tagliaerba tramite i pulsanti del tagliaerba)

4.3.2 Negozio Navimow

È possibile navigare nel Negozio Navimow e acquistare gli accessori ufficiali, iscriversi al Navimow Circle e guadagnare punti per ottenere sconti.

4.3.3 Profilo

Dalla scheda profilo è possibile modificare le impostazioni dell'account e le impostazioni generali (lingua, unità e altro), contattare l'assistenza clienti e trovare le istruzioni per l'uso.

4.3.4 Altre impostazioni del dispositivo

Impostazioni della rete

Controlla la connessione attuale e scegli come il tagliaerba si connette a una rete: solo tramite Wi-Fi, solo tramite 4G o lasciare che il sistema passi dal Wi-Fi al 4G in base alla qualità della connessione.

Personalizzazione

Luce: Regola il livello di luminosità del tagliaerba quando lavora di notte.

Suono: Scegli se far parlare il tagliaerba con voce umana o se riprodurre effetti sonori.

Lingua del tagliaerba: Scegli la lingua preferita per la schermata del tagliaerba e per il feedback vocale.

Modalità Eco: Per risparmiare energia, lo schermo del display si spegne dopo 10 secondi di disconnessione del Bluetooth e le luci ambientali del tagliaerba si spengono.

Informazioni sul dispositivo

Rinomina: Dai un nome unico al vostro tagliaerba.

Informazioni di base: Controlla il modello del tagliaerba, il numero di serie, la data di attivazione, la data di scadenza del servizio 4G, lo stato della garanzia e la capacità massima di falciatura.

NOTA: Puoi acquistare e attivare l'estensione di garanzia da **Home > Impostazioni > I miei dispositivi > Informazioni sul dispositivo > Informazioni di base.**

Fuso orario e Paese: Imposta il fuso orario e il paese/regione per garantire che i programmi di falciatura seguano l'ora locale. Se nella tua regione vige l'ora legale, attiva la funzione DST in modo che il tagliaerba possa regolare automaticamente l'ora.

Gestione dispositivo

Condivisione dei dispositivi: Condividi il tuo tagliaerba con altri utenti registrati dell'app Navimow. Gli utenti condivisi hanno pieno accesso alla gestione del tagliaerba. La condivisione può essere annullata da entrambe le parti in qualsiasi momento.

Cambia/Aggiungi dispositivo: Aggiungi più tagliaerba e passate da uno all'altro.

Dissocia dispositivo: Dopo la dissociazione, puoi scegliere se mantenere o eliminare i tuoi dati utente.

4.4 Funzioni di sicurezza

4.4.1 Codice PIN

Puoi reimpostare il codice PIN andando su **Home > Impostazioni > Funzioni di sicurezza > Blocco del dispositivo > Reimposta il codice PIN.**

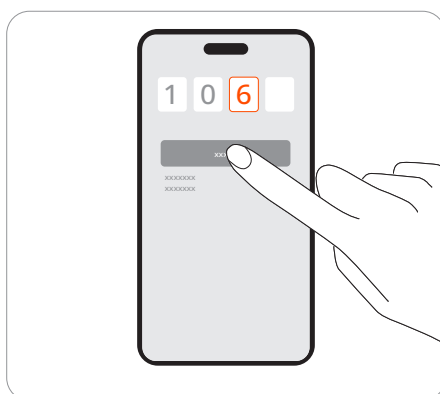

4.4.2 Antifurto

La funzione antifurto può localizzare con precisione il tuo tagliaerba e prevenire incidenti come il furto del tagliaerba. Puoi scegliere di abilitare l'allarme quando il tagliaerba viene sollevato e quando il tagliaerba supera il confine virtuale.

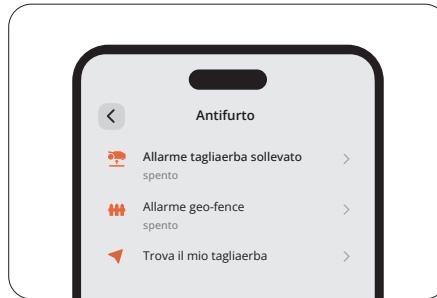

NOTA:

1. Può essere utilizzato solo con una rete 4G. Assicurati che il tuo servizio 4G non sia ancora scaduto.
2. Se la funzione antifurto è abilitata, è necessario inserire il codice PIN sul tagliaerba prima di spegnerlo.

Allarme tagliaerba sollevato

Questo allarme ti avvisa se il tuo tagliaerba viene sollevato da terra per alcuni secondi. Se abilitato, sentirai un allarme e riceverai una notifica sulla tua app. Per disattivare l'allarme, inserisci il codice PIN sul tagliaerba. Se hai bisogno di portare il tagliaerba in un'altra posizione, si consiglia di collegare il telefono tramite Bluetooth in anticipo per prevenire falsi allarmi.

Allarme geo-fence

Questo allarme ti avvisa se il tuo tagliaerba attraversa un confine designato. Se abilitato, sentirai un allarme e riceverai una notifica sulla tua app. Per disattivare l'allarme, inserisci il codice PIN sul tagliaerba.

Quando l'allerta del geo-fence è attiva, puoi regolare il raggio del geo-fence e controllare la posizione di Navimow sulla mappa in tempo reale. Se il tagliaerba esaurisce la batteria e si spegne mentre torna alla base di ricarica, puoi trovare il punto in cui si è fermato tramite l'app.

4.4.3 Blocco del dispositivo

Il blocco di sicurezza e il blocco bambini vengono utilizzati per garantire la sicurezza del tagliaerba e prevenire operazioni non intenzionali. Per abilitarli, vai su **Home > Impostazioni > Funzioni di sicurezza > Blocco del dispositivo**.

Blocco di sicurezza

Il blocco di sicurezza previene l'attivazione accidentale del tagliaerba quando deve essere trasportato o pulito. Premi MOW+HOME per più di 3 secondi per bloccare il tagliaerba. Quando è bloccato, il tagliaerba rimane inattivo finché non viene sbloccato con il codice PIN.

Blocco bambini

Il blocco bambini impedisce ai bambini o agli animali domestici di azionare accidentalmente il tagliaerba toccando i pulsanti mentre è in funzione o in standby. Attivandolo, i pulsanti del tagliaerba non rispondono alla pressione o al tocco. Puoi comunque far funzionare il tagliaerba tramite l'app.

4.5 Istruzioni per Dov'è di Apple

Solo gli utenti di dispositivi Apple devono leggere queste istruzioni sull'app Dov'è.

4.5.1 Aggiungi Navimow a Dov'è la mia rete

Opzione A: Aggiungi tramite l'App Navimow

1. Apri l'app Navimow sul telefono e collegala al tagliaerba.
2. Vai su **Impostazioni > Antifurto > Dov'è la mia rete > Collega**. Verrà visualizzata automaticamente l'applicazione Dov'è.
3. Nell'app Dov'è, tocca + e seleziona **Aggiungi altro elemento**.
4. Scegli il tuo tagliaerba e seguite le istruzioni sullo schermo per completare l'associazione.



Opzione B: Aggiungi tramite i pulsanti del tagliaerba

1. Avvia l'applicazione Dov'è sul tuo iPhone o iPad.
2. Tocca + e quindi **Aggiungi altro elemento**.
3. Premi il pulsante OK per accendere il tagliaerba.
4. Premi il pulsante **STOP** dieci volte, quindi premi il pulsante **RETURN** una volta (ad ogni pressione si sente un suono).
5. Inserisci il codice PIN sullo schermo del tagliaerba (utilizza lo stesso PIN impostato nell'app Navimow).
6. Nell'app Dov'è seleziona il tagliaerba e segui le istruzioni sullo schermo per completare l'associazione.

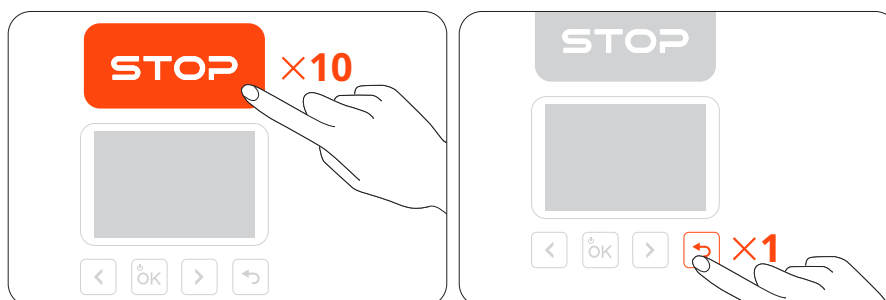

4.5.2 Reimposta Dov'è

Opzione A

1. Apri l'app Navimow sul telefono e collegala al tagliaerba.
2. Nell'app Navimow, disabilita Dov'è da **Impostazioni > Antifurto > Dov'è la mia rete > Scollega**.
3. Rimuovi manualmente il tagliaerba dall'app Dov'è.



Opzione B

1. Accendi il tagliaerba.
 2. Premi il pulsante **STOP** dieci volte, quindi premi il pulsante **RETURN** una volta (ad ogni pressione si sente un suono).
 3. Inserisci il codice PIN sullo schermo del tagliaerba (utilizza lo stesso PIN impostato nell'app Navimow).
 4. Apri l'app Dov'è sul tuo iPhone o iPad. Rimuovi manualmente il tagliaerba dall'app Dov'è.
- Una volta rimosso, non è più possibile utilizzare Dov'è per localizzare il tagliaerba.

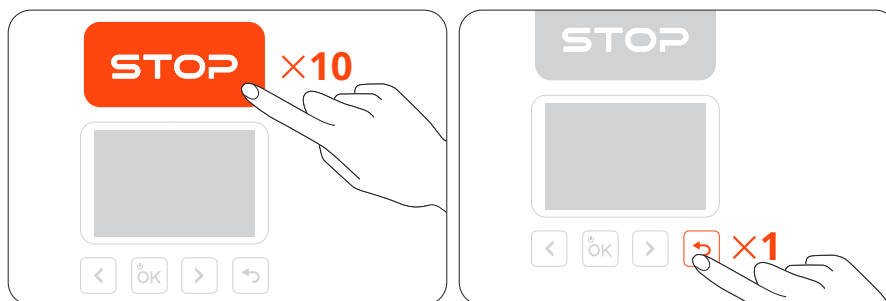

4.5.3 Numero massimo di dispositivi collegati consentito

Un tagliaerba può essere collegato a un massimo di 3 dispositivi iOS (con lo stesso account Apple).

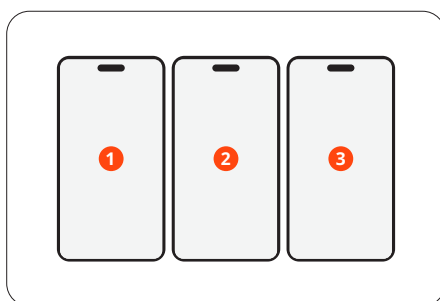

4.5.4 Ricerca del numero di serie (solo per uso specifico)

Gli utenti iOS possono collegarsi al tagliaerba tramite l'app Dov'è sui dispositivi Apple. Per controllare il numero di serie (SN) del tagliaerba nell'app Dov'è, premi otto volte il pulsante **STOP**, quindi premi una volta il pulsante **RETURN**. Ogni volta che premi questi pulsanti si sente un suono. Successivamente, il numero di serie verrà visualizzato nell'app Dov'è.

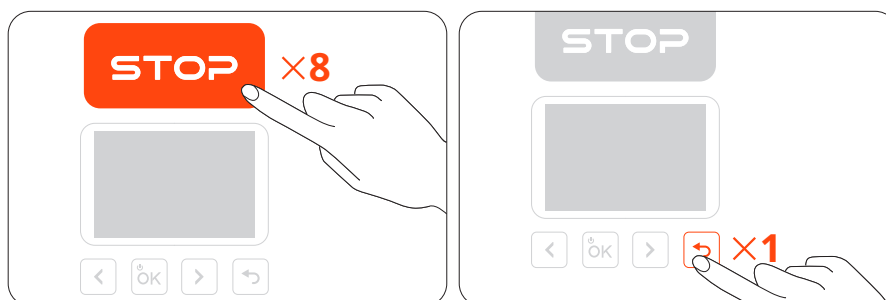

4.5.5 Disabilita Dov'è il mio segnale

È possibile disattivare Dov'è il mio segnale premendo i pulsanti nell'ordine seguente:

1. Premi il pulsante **STOP** tre volte
2. Premi il pulsante **RETURN** tre volte
3. Premi il pulsante **STOP** tre volte

Ogni volta che premi questi pulsanti si sente un suono.

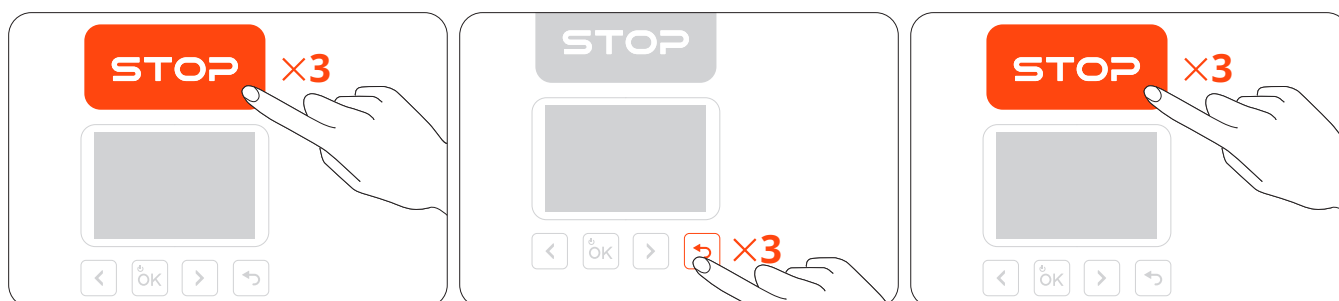

4.5.6 Riabilita Dov'è il mio segnale

Puoi riabilitare Dov'è il mio segnale premendo cinque volte il pulsante **STOP** e premi una volta il pulsante **RETURN**. Ogni volta che premi questi pulsanti si sente un suono.

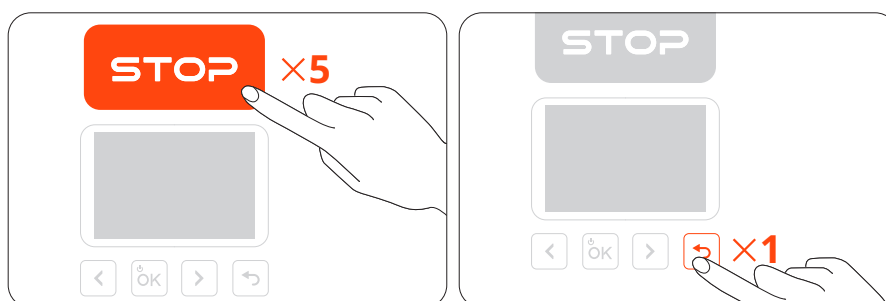

4.5.7 Aggiornamento software

Quando è disponibile una nuova versione, il tagliaerba si aggiorna automaticamente e silenziosamente quando è al dock, connesso alla rete e senza attività di falciatura programmate.

4.5.8 Stato di prossimità e stato di lontananza

Se il tagliaerba è stato associato a Dovè, quando il proprietario si allontana dal tagliaerba o spegne il Bluetooth del suo dispositivo mobile, il tagliaerba entra automaticamente nello stato di prossimità dopo un breve periodo di tempo. Dopo un lungo periodo di tempo, il tagliaerba passa allo stato di lontananza. Quando il proprietario si avvicina al tagliaerba con il dispositivo mobile, il Bluetooth del dispositivo si connette automaticamente al tagliaerba e il tagliaerba entra in stato di connessione. Se il tagliaerba è in stato di lontananza, il non proprietario può collegarsi a questo tagliaerba tramite l'applicazione Dovè e utilizzare il metodo sopra menzionato per controllare l'SN. I proprietari possono comunque utilizzare Dovè per trovare il tagliaerba.

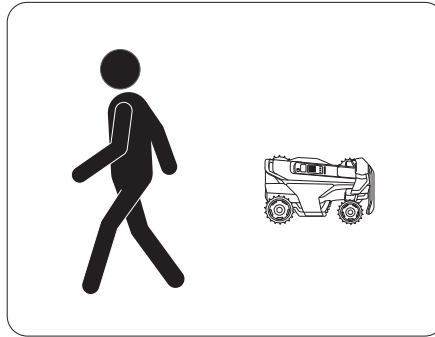

4.5.9 Esclusione di responsabilità e marchio di fabbrica

L'uso del badge Works with Apple significa che un prodotto è stato progettato per funzionare specificamente con la tecnologia identificata nel badge ed è stato certificato dal produttore del prodotto per soddisfare le specifiche e i requisiti del prodotto Dovè la mia rete di Apple. Apple non è responsabile del funzionamento di questo dispositivo o dell'uso di questo prodotto o della sua conformità agli standard di sicurezza e normativi.

App Store, Logo Apple, Apple, Apple Dovè, Apple Watch, Dovè, iPhone, iPad, iPadOS, Mac, macOS e watchOS sono marchi di Apple Inc. IOS è un marchio di fabbrica di Cisco e viene utilizzato su licenza.

4.6 Funzioni avanzate

4.6.1 EFLS NRTK

EFLS 3.0 (Exact Fusion Location System 3.0) è un sistema di posizionamento avanzato che integra più sensori per offrire una navigazione precisa per i robot tagliaerba. Incorporando la telecamera VSLAM sinistra, anteriore e destra nell'esistente VSLAM monoculare di EFLS 3.0, si espande il campo visivo (FOV) a ben 360 gradi, garantendo un'affidabilità senza pari. Nel frattempo, la rete RTK (NRTK) offre un posizionamento RTK preciso per Navimow TerranoX con una facile attivazione del servizio, eliminando le preoccupazioni relative all'installazione fisica di RTK o alla ricezione del segnale.

4.6.2 Adattamento alle condizioni meteo

Il tagliaerba può reagire alle informazioni meteorologiche in tempo reale e adattare i suoi programmi di falciatura, fermando l'attuale compito o ritardando i compiti imminenti. Puoi impostare come desideri che il tagliaerba reagisca in queste condizioni meteorologiche: pioggia, neve, caldo, gelo e vento forte.

Per garantire un prato sano e una vita lavorativa più lunga per il tuo tagliaerba, vai su **Home > Impostazioni > Funzioni avanzate > Adattamento alle condizioni meteo** per personalizzare le impostazioni per ogni tipo di clima.

4.6.3 VisionFence

Evitare ostacoli nei canali

Abilitando il pulsante evitamento degli ostacoli nel canale, il tagliaerba può "vedere" l'ambiente circostante e attraversarlo in modo intelligente evitando attivamente ostacoli o altri oggetti distinti dal terreno. Anche quando il segnale GPS è scarso intorno al canale, il tagliaerba può comunque riuscire a muoversi grazie al rilevamento visivo.

Amico degli animali

Puoi attivare la modalità 'Amico degli animali' in modo che il tagliaerba rimanga lontano da animali domestici e piccoli animali nelle vicinanze regolando il suo percorso in tempo reale. Vai su **Home > Impostazioni > Funzioni avanzate > VisionFence > Amico degli animali**. Questo evita danni accidentali alla fauna selvatica come i ricci, e riduce la possibilità di allarmare o disturbare gli animali domestici vicini.

4.6.4 Casa intelligente

Amazon Alexa / Google Assistant / Hornbach

Utilizza Amazon Alexa, Google Assistant o Hornbach per controllare il tuo tagliaerba con la voce. Per abilitare la casa intelligente, vai su **Home > Impostazioni > Funzioni avanzate > Casa intelligente**.

4.6.5 Sistema di controllo della trazione (TCS)

La funzione sistema di controllo della trazione migliora la stabilità e la mobilità del tagliaerba, consentendo al tagliaerba di affrontare con facilità terreni bagnati, fangosi e altri terreni complessi. In questo modo si riduce anche il rischio che il tagliaerba resti bloccato e si evitano danni al prato. Abilitala da **Home > Impostazioni > Funzioni avanzate > Sistema di controllo della trazione** per un'esperienza di falciatura più fluida.

5. Manutenzione

Mantieni il tagliaerba pulito e le lame in buone condizioni per ottenere prestazioni migliori e una maggiore durata. Ispezionalo e sottoponilo a regolare manutenzione, sostituendo eventuali parti danneggiate o usurate. Controlla le ore di utilizzo e le ore di lavoro rimanenti delle parti del tagliaerba da **Home > Impostazioni > Manutenzione e strumenti > Manutenzione parti**.

5.1 Pulizia

ATTENZIONE

- Prima di pulire o capovolgere il tagliaerba, spegnerlo.
- **NON eseguire la manutenzione indossando sandali o a piedi nudi. Indossare sempre pantaloni lunghi e scarpe da lavoro.**

Esterno del tagliaerba

Utilizza una spazzola o un panno morbido per pulire l'esterno del tagliaerba. **NON** utilizzare alcool, benzina, acetone o altri solventi corrosivi o volatili, poiché potrebbero danneggiare la superficie e la struttura interna del tagliaerba.

Obiettivo della telecamera

Se l'obiettivo della fotocamera è macchiato, utilizza un panno pulito e toglilo delicatamente lo sporco o le macchie.

Porta di ricarica

Controlla che la porta di ricarica non sia sporca o piena di erba. Puliscilo in tempo per evitare problemi di ricarica.

Telaio e disco da taglio

Rimuovere correttamente i dischi di taglio prima della pulizia, oppure utilizzare la modalità di pulizia da **Home > Impostazioni > Manutenzione e strumenti > Manutenzione parti > Telaio e altre parti** per lasciare che il tagliaerba si regoli da solo (spegnendo e abbassando il disco di taglio) per la pulizia. Pulisci i dischi di taglio con una spazzola morbida, un panno o un tubo d'acqua.

NOTA: NON utilizzare una idropulitrice. L'acqua ad alta pressione può penetrare nelle guarnizioni e danneggiare le parti elettroniche e meccaniche. Assicurati inoltre che il disco di taglio ruoti liberamente e che le lame possano girare liberamente.

Ruote anteriori e posteriori

Se le ruote si bloccano a causa di residui d'erba, fango o altri detriti, pulirle accuratamente. Se si tratta solo di accumuli di sporco o fango, è sufficiente sciacquarli con acqua pulita.

Base di ricarica

Rimuovi detriti e fango e verificare che la barra di contatto, il cavo di alimentazione e il relativo cavo di prolunga non siano danneggiati.

5.2 Sostituire le lame

Per un uso regolare, sostituire tutte le lame e le relative viti ogni 1-2 mesi per garantire un taglio sicuro ed efficace.

NOTE:

1. **NON riutilizzare le vecchie viti. Utilizzare sempre lame originali Navimow e le viti corrette (modello di lama: X3A06E).**
2. **NON utilizzare un cacciavite elettrico per allentare o installare il disco da taglio.**
3. **Prima di sostituire le lame, accertarti che il tagliaerba sia spento e indossa guanti protettivi per evitare di ferirti con i bordi taglienti.**

Sostituire le lame.

1. Spegni il tagliaerba, indossa guanti protettivi e posizionalo capovolto su una superficie piana, pulita e morbida.
2. Utilizza una chiave a brugola per rimuovere i dischi di taglio dal tagliaerba.

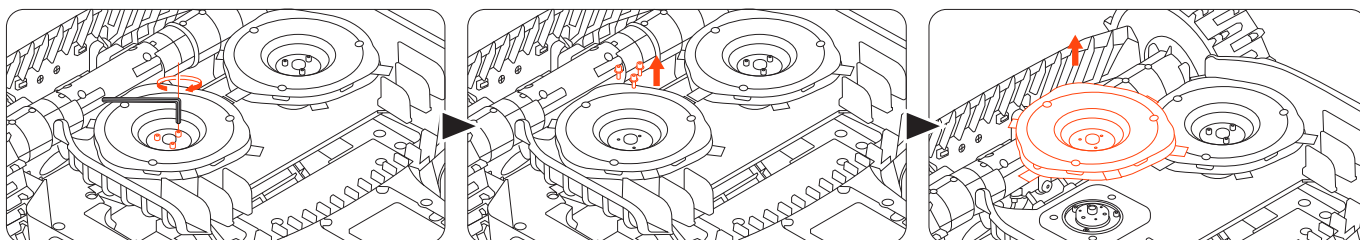

3. Rimuovi le viti dal coperchio del disco con un cacciavite a croce, quindi togliere il coperchio.

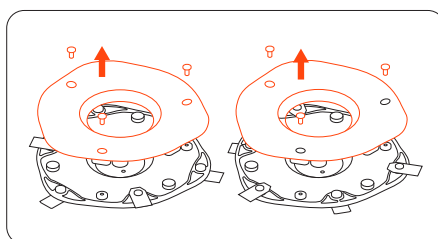

4. Utilizza il cacciavite per rimuovere tutte le lame da entrambi i lati della base del disco di taglio.

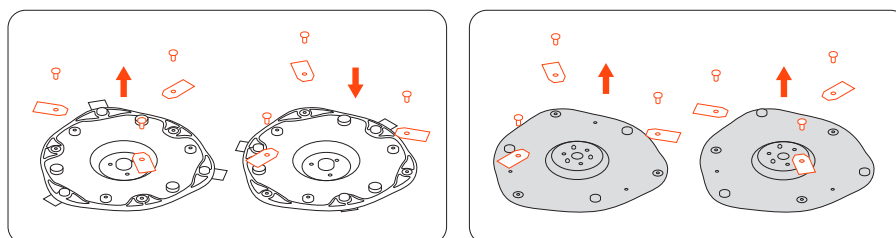

5. Monta le nuove lame alla base, fissandole con le viti su entrambi i lati. **Per installare le lame nella posizione corretta, attieniti scrupolosamente all'illustrazione riportata di seguito.**

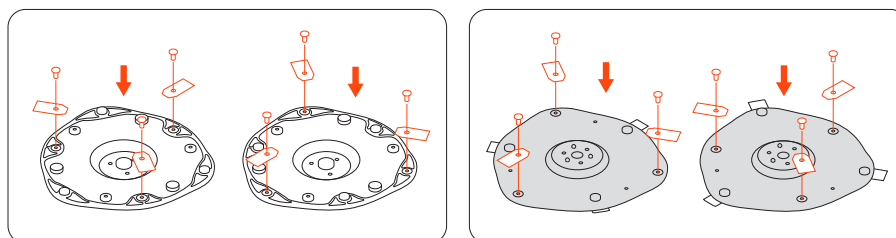

NOTA: Dopo aver fissato le lame e le viti, le lame sembreranno ancora allentate. Questo è normale in quanto le lame devono girare durante la falciatura.

6. Riattaccare il coperchio alla base.

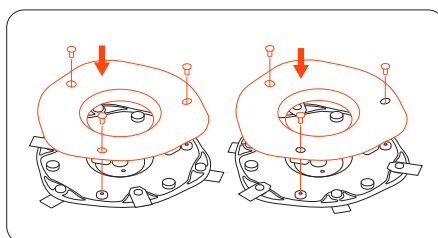

7. Utilizza la chiave a brugola per fissare nuovamente il disco di taglio sul tagliaerba.

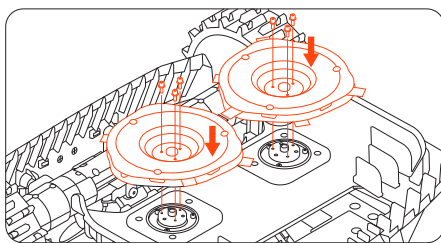

NOTA: Il disco di sinistra è contrassegnato dalla lettera "L", mentre il disco di destra è contrassegnato dalla lettera "R". Assicurarsi che i dischi di taglio siano installati nelle posizioni corrette, come mostrato nella figura sottostante. Una volta installati correttamente sul tagliaerba, i dischi si troveranno nella posizione corretta.

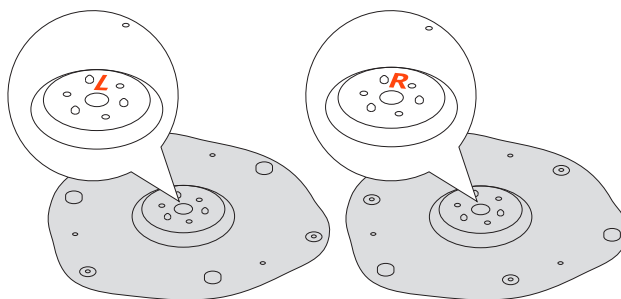
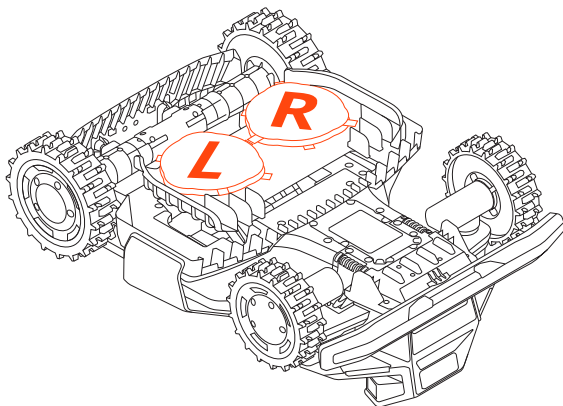

5.3 Trasporto

In caso di spedizione o trasporto su lunghe distanze, utilizza l'imballaggio originale per proteggere il tagliaerba. Spegni sempre il tagliaerba prima di trasportarlo. Maneggiare con delicatezza ed evitare urti o forti pressioni. NON trasportare il tagliaerba mentre è in funzione.

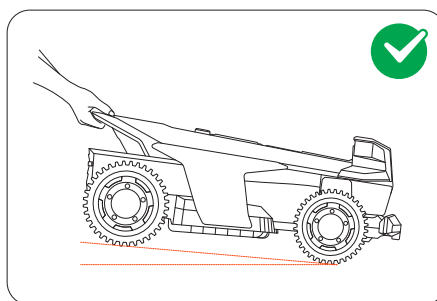
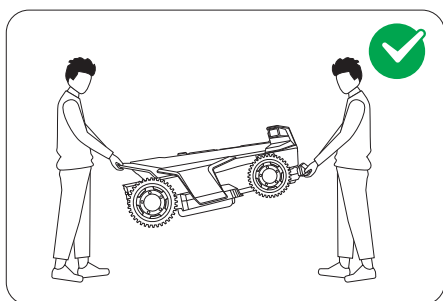

Spingi o tira il tagliaerba per l'impugnatura, con il disco di taglio lontano dal tuo corpo.

ATTENZIONE: NON sollevare il tagliaerba per l'impugnatura quando è parcheggiato nella base di ricarica. Prima di sollevare il tagliaerba staccalo sempre dalla base.

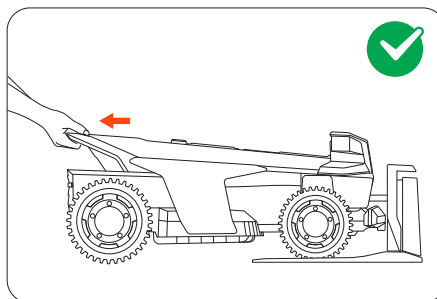
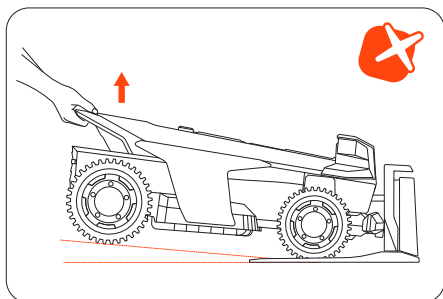

5.4 Batteria

Limiti di temperatura della batteria

NON utilizzare o conservare la batteria a temperature estreme: superiori a 50°C (122°F) o inferiori a -20°C (-4°F).

La protezione della temperatura della batteria si attiva quando è inferiore a 0°C (32°F) o superiore a 53°C (127°F). Il tagliaerba non avvia la falciatura. La ricarica riprenderà solo quando la temperatura della batteria tornerà nell'intervallo di sicurezza: 3°C (37°F) o superiore, oppure 49°C (120°F) o inferiore.

Durata della batteria

I danni alla batteria causati da scaricamento eccessivo non sono coperti dalla garanzia limitata.

La durata della batteria dipende dalla frequenza di utilizzo e dalle ore di funzionamento totali. Se il tempo di funzionamento per carica completa si riduce significativamente rispetto al solito o le prestazioni di falciatura diminuiscono, contatta il servizio post-vendita per la sostituzione della batteria.

Uso sicuro per l'alimentazione elettrica

Collega il tagliaerba e/o le sue periferiche solo a un circuito di alimentazione elettrica protetto da un dispositivo differenziale (RCD) con una corrente di intervento non superiore a 30 mA.

Scollega sempre l'alimentazione elettrica e spegni il tagliaerba prima di procedere:

- Rimuovi le ostruzioni intorno al cavo di alimentazione
- Pulizia o manutenzione del tagliaerba
- Controlla i danni dopo che il tagliaerba ha urtato un ostacolo

Utilizza l'alimentatore solo con la batteria originale approvata da Navimow. L'uso di batterie non originali può provocare incendi, scosse elettriche o lesioni personali. Non caricare il tagliaerba se la batteria perde.

Ispezione regolare

Ispeziona regolarmente il cavo di alimentazione, la spina, l'involucro, il cavo di prolunga e tutti i componenti correlati. Se riscontri danni, usura o segni di invecchiamento, interrompi immediatamente l'utilizzo dell'alimentatore.

⚠ ATTENZIONE

- **NON** utilizzare il tagliaerba con un cavo di alimentazione danneggiato. Se il cavo è danneggiato, farlo sostituire dal produttore, da un agente di assistenza autorizzato o da personale qualificato.
- Sostituisci i cavi di prolunga difettosi solo con cavi approvati da Navimow.
- Tieni tutti i cavi di prolunga lontano da parti in movimento o pericolose per evitare danni e la potenziale esposizione a conduttori sotto tensione.
- **NON** collegare o toccare cavi o prolunghe danneggiati prima di averli scollegati. Le parti danneggiate possono esporre i componenti elettrici e causare scosse elettriche.

Sostituire la batteria

NOTA:

1. Utilizza il modello di batteria che corrisponde alla capacità della batteria originale.

2. **ATTENZIONE:** Spegni prima il tagliaerba.

1. Per rimuovere la vecchia batteria, allenta le viti e scollega i cavi.

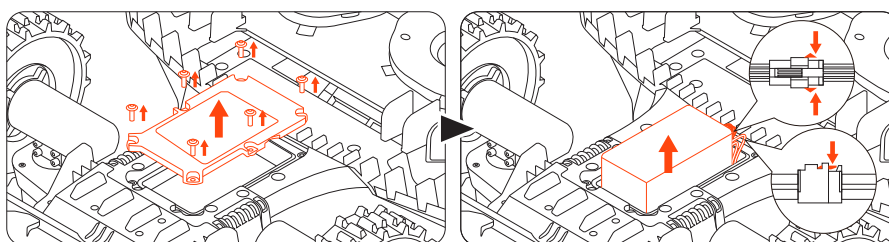

2. Per installare la nuova batteria, collega i cavi e inserisci la batteria nel suo alloggiamento.

NOTA: Assicurati che i cavi siano ben collegati.

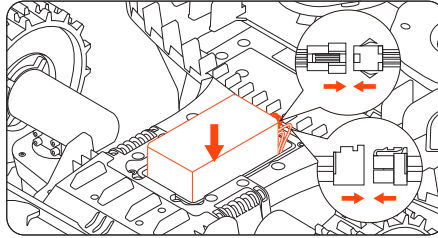

3. Rimetti tutte le viti e stringile saldamente.

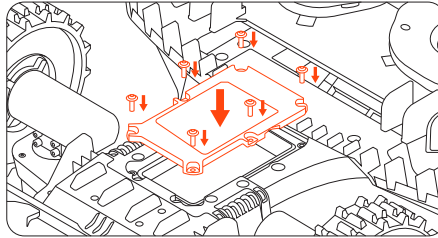

5.5 Stoccaggio e ripristino

Per ottenere prestazioni e durata ottimali, riponi il tagliaerba durante l'inverno o durante periodi di inutilizzo prolungati.

5.5.1 Condizioni di stoccaggio

- Conserva il tagliaerba al chiuso, in un luogo fresco e asciutto. Evitare la luce solare diretta e le temperature estreme.
- Tenere il tagliaerba, la base di ricarica e l'alimentazione elettrica lontano da fonti di calore (come stufe o radiatori) e da sostanze chimiche o corrosive.
- Proteggi l'alimentatore dall'umidità e posizionalo in un luogo ben ventilato.

5.5.2 Rimessaggio invernale

Riponi il tagliaerba

1. Stacca il tagliaerba dalla base di ricarica. Assicurati che la batteria del tagliaerba sia almeno all'85%.
2. Spegni il tagliaerba.
3. Scollega l'alimentazione e l'antenna.
4. Indossa i guanti protettivi e rimuovi le lame con attenzione. Fare riferimento a 5.2 Sostituire le lame.
5. Capovolgi il tagliaerba e puliscilo con una spazzola.
6. Utilizza un tubo dell'acqua per lavare via lo sporco e lascia asciugare il tagliaerba. Fare riferimento a 5.1 Pulizia.

Riponi la base di ricarica e il Navimow Garage X

1. Disinstalla Navimow Garage X dalla base di ricarica e riponi il garage.
2. Premi il pulsante sulla torre di ricarica per rimuoverla dalla base di ricarica e riponi la torre di ricarica.
3. Lascia la piastra di base nella sua posizione originale.

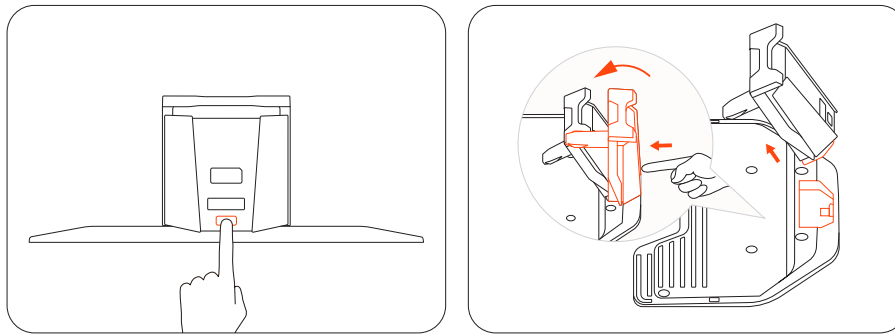

Riponi l'antenna (solo per gli utenti RTK locali)

Se l'antenna è installata su una parete o un tetto, utilizzare un sacchetto di plastica o una copertura per coprire l'antenna. Se l'antenna è installata a terra, segui questi passaggi:

1. Rimuovi l'antenna e il palo. Mantieni la forcella di base al suo posto.
2. Metti via il cavo per l'antenna.

5.5.3 Ripristino in primavera

Per ripristinare il tuo Navimow e tutte le sue installazioni in primavera, segui i passaggi seguenti:

1. Rimuovi tutte le coperture dal tagliaerba.
2. Assicurati che la base di ricarica sia pulita e priva di sporcizia e installa la torretta di ricarica sulla piastra di base. Se la base di ricarica è posizionata in un luogo diverso rispetto all'anno precedente, aggiornarne la posizione andando su **Home > Impostazioni > Manutenzione e strumenti > Riposiziona base di ricarica**.
3. Ricollega i cavi che erano stati scollegati durante l'inverno. Controlla i cavi per eventuali danni o rotture e riparali secondo necessità.

NOTA: Controlla l'affilatura delle lame e sostituiscile se necessario. Controlla e pulisci l'obiettivo della telecamera per garantirne la corretta funzionalità.

4. Accendi il tagliaerba e verifica se il tagliaerba è associato all'app e funziona correttamente.

5.6 Riciclaggio e smaltimento a fine vita

NON trattare questo prodotto come rifiuto domestico. Per informazioni sul riciclaggio, contattare il servizio rifiuti domestici, il comune o il punto vendita.

⚠ ATTENZIONE

NON smaltire questo prodotto in una discarica, mediante incenerimento o mescolandolo con i rifiuti domestici. A causa dei componenti elettrici possono verificarsi pericoli o gravi lesioni.

6. Garanzia e conformità

6.1 DICHIARAZIONE CE DI CONFORMITÀ

Dichiarazione CE di conformità per robot tagliaerba

Produttore: Willand (Beijing) Technology Co., LTD.

Indirizzo: Stanza 203, Edificio A-1. Zhongguancun Dongsheng Technology Park (Northern Territory), No. 66, Xixiaokou Rd, Haidian Dist., Beijing, China.

Email: support-navimow@rlm.segway.com

Rappresentante autorizzato

Nome: AR Experts B.V.

Indirizzo: Boeingavenue 209, 1119 PD Schiphol-Rijk, Paesi Bassi

Email: info@certification-experts.com

Oggetto della dichiarazione

Denominazione generica: Tagliaerba robotico

Nome del prodotto: Navimow TerranoX Series

Tipo/modello: MX22A0E, MX22B4E

Numero di serie: 22CA x yyyy x yyyy/22DA x yyyy x yyyy ("x" indica qualsiasi lettera dalla A alla Z eccetto O e I, "y" indica qualsiasi lettera dalla A alla Z eccetto O e I o qualsiasi numero da 0 a 9)

Questa Dichiarazione di Conformità viene rilasciata sotto l'esclusiva responsabilità del fabbricante.

L'oggetto della dichiarazione sopra descritta è conforme alle seguenti Direttive UE:

1. Direttiva sulle apparecchiature radio (2014/53/UE)
2. Direttiva Macchine (2006/42/CE)
3. Direttiva RoHS (2011/65/UE) e direttiva di modifica ((UE)2015/863)

La conformità a queste Direttive è stata valutata per questo prodotto dimostrando la conformità ai seguenti standard e/o specifiche tecniche:

Direttiva sulle apparecchiature radio (2014/53/UE)			
Articolo 3.1a: (Salute e sicurezza)	Articolo 3.1b: (EMC)	Articolo 3.2: (Spettro radio)	Articolo 3.3 d, e, f: (Sicurezza informatica)
EN 50665:2017	EN IEC 55014-1:2021	EN 300 220-1 V3.1.1	EN 18031-1:2024
EN IEC 62311:2020	EN IEC 55014-2:2021	EN 300 220-2 V3.1.1	EN 18031-2:2024
	EN 301 489-1 V2.2.3	EN 301 908-1 V15.2.1	
	EN 301 489-3 V2.3.2	EN 300 328 V2.2.2	
	EN 301 489-17 V3.3.1	EN 301 908-13 V13.2.1	
	EN 301 489-19 V2.2.1	EN 303 413 V1.2.1	
	EN 301 489-52 V1.2.1	EN 300 440 V2.1.1	
	EN IEC 61000-6-1:2019	EN 301 893 V2.1.1	
	EN IEC 61000-6-3:2021		

Direttiva RoHS (2011/65/UE) e direttiva di modifica ((UE)2015/863)	Direttiva Macchine (2006/42/CE)	Batteria
EN IEC 63000:2018	EN 60335-1:2012 +A11:2014 +A13:2017 +A1:2019 +A14:2019 +A2:2019 +A15:2021	EN 62133-2:2017
	EN 50636-2-107:2015+A1:2018+ A2:2020+A3:2021	

Firmato in nome e per conto di: Navimow B.V.

Luogo: Changzhou, Cina **Data:** 2025-10-30

Nome: Crystal Zhuang **Funzione:** Responsabile della certificazione

Firma: Crystal Zhuang

Dichiarazione CE di conformità per l'antenna

Produttore: Willand (Beijing) Technology Co., LTD.

Indirizzo: Stanza 203, Edificio A-1. Zhongguancun Dongsheng Technology Park (Northern Territory), No. 66, Xixiaokou Rd, Haidian Dist., Beijing, China.

Email: support-navimow@rlm.segway.com

Rappresentante autorizzato

Nome: AR Experts B.V.

Indirizzo: Boeingavenue 209, 1119 PD Schiphol-Rijk, Paesi Bassi

Email: info@certification-experts.com

Oggetto della dichiarazione

Denominazione generica: Antenna (Primaria)

Nome del prodotto: Antenna (Primaria)

Tipo/modello: X3R00G

Numero di serie: PXBA x yyyy x yyyy/PXBC x yyyy x yyyy/PXBD x yyyy x yyyy ("x" indica qualsiasi lettera da A-Z tranne 0-9 e l, "y" indica qualsiasi lettera da A-Z tranne O e l o qualsiasi numero da 0-9)

Questa Dichiarazione di Conformità viene rilasciata sotto l'esclusiva responsabilità del fabbricante.

L'oggetto della dichiarazione sopra descritta è conforme alle seguenti Direttive UE:

1. Direttiva sulle apparecchiature radio (2014/53/UE)
2. Direttiva RoHS (2011/65/UE) e direttiva di modifica ((UE)2015/863)

La conformità a queste Direttive è stata valutata per questo prodotto dimostrando la conformità ai seguenti standard e/o specifiche tecniche:

Direttiva sulle apparecchiature radio (2014/53/UE)			Direttiva RoHS (2011/65/UE) e direttiva di modifica ((UE)2015/863)
Articolo 3.1a: (Salute e sicurezza)	Articolo 3.1b: (EMC)	Articolo 3.2: (Spettro radio)	
EN 50665:2017	EN IEC 61000-6-3:2021	EN 300 220-1 V3.1.1	EN IEC 63000:2018
EN IEC 62311:2020	EN IEC 61000-6-1:2019	EN 300 220-2 V3.1.1	
	EN IEC 55014-1:2021	EN 303 413 V1.2.1	
	EN IEC 55014-2:2021		

Firmato in nome e per conto di: Navimow B.V.

Luogo: Changzhou, Cina **Data:** 2025-10-30

Nome: Crystal Zhuang **Funzione:** Responsabile della certificazione

Firma: Crystal Zhuang

Dichiarazione CE di conformità per base di ricarica

Produttore: Willand (Beijing) Technology Co., LTD.

Indirizzo: Stanza 203, Edificio A-1. Zhongguancun Dongsheng Technology Park (Northern Territory), No. 66, Xixiaokou Rd, Haidian Dist., Beijing, China.

Email: support-navimow@rlm.segway.com

Rappresentante autorizzato

Nome: AR Experts B.V.

Indirizzo: Boeingavenue 209, 1119 PD Schiphol-Rijk, Paesi Bassi

Email: info@certification-experts.com

Oggetto della dichiarazione

Denominazione generica: Base di ricarica Navimow

Nome del prodotto: Base di ricarica Navimow

Tipo/modello: C0401G

Numero di serie: 22CA x yyyy x yyyy/22DA x yyyy x yyyy ("x" indica qualsiasi lettera da A-Z tranne 0-9 e l, "y" indica qualsiasi lettera da A-Z tranne O e l o qualsiasi numero da 0-9)

Questa Dichiarazione di Conformità viene rilasciata sotto l'esclusiva responsabilità del fabbricante.

L'oggetto della dichiarazione sopra descritta è conforme alle seguenti Direttive UE:

1. Direttiva sulla compatibilità elettromagnetica (2014/30/EU)
2. Direttiva RoHS (2011/65/UE) e direttiva di modifica ((UE)2015/863)

La conformità a queste Direttive è stata valutata per questo prodotto dimostrando la conformità ai seguenti standard e/o specifiche tecniche:

Direttiva sulla compatibilità elettromagnetica (2014/30/UE)	Direttiva RoHS (2011/65/UE) e direttiva di modifica ((UE)2015/863)
EN IEC 61000-6-3:2021	EN IEC 63000:2018
EN IEC 61000-6-1:2019	

Firmato in nome e per conto di: Navimow B.V.

Luogo: Changzhou, Cina

Data: 2025-10-30

Nome: Crystal Zhuang

Funzione: Responsabile della certificazione

Firma: Crystal Zhuang

6.2 Garanzia Limitata

Garanzia limitata e accordo di arbitrato

AVVISO: LEGGERE IL PRESENTE ACCORDO DI GARANZIA LIMITATA E ACCORDO DI ARBITRATO E CONSERVARLO PER EVENTUALI RIFERIMENTI FUTURI. IL PRESENTE ACCORDO CONTIENE CLAUSOLE DI GARANZIA LIMITATA PER I CONSUMATORI IN EUROPA E CLAUSOLE DI ARBITRATO PER QUANTO RIGUARDA NAVIMOW ("IL PRODOTTO") E QUALSIASI TRANSAZIONE E RECLAMO INERENTE E / O DERIVANTE DAL PRODOTTO.

IL PRESENTE È UN ACCORDO LEGALE VINCOLANTE ("ACCORDO") TRA L'UTENTE (UN INDIVIDUO O UN ENTE) E IL PRODUTTORE ("WILLAND"), NAVIMOW B.V. ("NAVIMOW") E LE LORO AFFILIATE (INCLUSI, A TITOLO ESEMPLIFICATIVO MA NON ESAUSTIVO, LA SOCIETÀ MADRE, LA CONTROLLATA, LE SOCIETÀ AFFILIATE, IL PREDECESSORE, LA SOCIETÀ SUCCESSIVA, GLI AMMINISTRATORI, I SUCCESSORI, GLI ASSEGNATARI, I FUNZIONARI, I DIRETTORI, I DIRIGENTI, I DIPENDENTI, I MEMBRI, GLI AZIONISTI E GLI AGENTI, GLI AVVOCATI, GLI ASSICURATORI O I RIASSICURATORI) (COLLETTIVAMENTE "PARTI NAVIMOW"), RIVENDITORI NAVIMOW (COME DEFINITI DI SEGUITO) E LORO AFFILIATI (COLLETTIVAMENTE "RIVENDITORI NAVIMOW").

L'ACQUISTO DEL PRODOTTO, L'APERTURA DELLA SUA CONFEZIONE, IL SUO UTILIZZO O CONSERVAZIONE, LO SFRUTTAMENTO DEI BENEFICI OFFERTI DAL PRESENTE ACCORDO, O L'ACCETTAZIONE ELETTRONICA DELLO STESSO COSTITUIRANNO L'APPROVAZIONE DEL PRESENTE ACCORDO. NEL CASO IN CUI L'UTENTE, IN QUALITÀ DI GENITORE O TUTORE LEGALE, ACQUISTI QUESTO PRODOTTO PER CONTO DI O PER I SUOI FIGLI, ACCONSENTE E APPROVA SOTTO TUTTI GLI ASPETTI I TERMINI E LE CONDIZIONI DELL'ACCORDO E ACCETTA CHE SIA LUI CHE I SUOI FIGLI SARANNO VINCOLATI DAL PRESENTE ACCORDO. L'UTENTE RICONOSCE E ACCETTA DI AVER RICEVUTO UNA SUFFICIENTE CONOSCENZA DEL PRESENTE ACCORDO E DI APPROVARLO.

Registra il numero di serie del prodotto

Registra qui di seguito il numero di serie del prodotto. Puoi trovare il numero di serie all'esterno della confezione di spedizione o nella parte inferiore del prodotto.

Contatti

Il prodotto è fabbricato per Navimow B.V. ("Navimow").

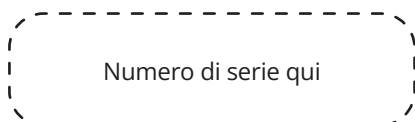

1. Garanzia Limitata

La presente Garanzia Limitata copre solo i difetti di qualsiasi materiale o qualità del Prodotto e dei componenti laddove questi vengano utilizzati in condizioni normali e ordinarie. Nel caso in cui si verifichi un difetto coperto dalla presente Garanzia Limitata, Navimow e/o altre Parti Navimow a propria esclusiva discrezione ripareranno o sostituiranno il Prodotto difettoso o i suoi componenti in conformità alla presente Garanzia Limitata o alla data in cui è stato attivato (prevale la data successiva) da uno dei rivenditori Navimow, dal rivenditore autorizzato Navimow, dal distributore autorizzato Navimow o da un rivenditore autorizzato (ciascuno un "Rivenditore Navimow" o collettivamente i "Rivenditori Navimow").

Prodotto coperto da questa garanzia	Periodo di garanzia limitata
Terranox CM120M1, Terranox CM240M1	2 anni
Pacchi batteria e adattatori di alimentazione	1 anno

Le lame sono considerate monouso e non sono coperte da questa garanzia.

LA PRESENTE GARANZIA LIMITATA È L'UNICA GARANZIA ESPLICITA APPLICABILE AL PRODOTTO E AI SUOI COMPONENTI, ACCESSORI E SERVIZIO DI RIPARAZIONE. NAVIMOW E LE PARTI NAVIMOW DECLINANO OGNI ALTRA GARANZIA ESPRESSA. NAVIMOW E LE ALTRE PARTI NAVIMOW LIMITANO LA DURATA E I RIMEDI SU TUTTE LE GARANZIE IMPLICITE, COMPRESSE, A TITOLO ESEMPLIFICATIVO, LE GARANZIE DI COMMERCIALIZZABILITÀ E IDONEITÀ PER UNO SCOPO PARTICOLARE, SIANO ESSE DERIVANTI DALLA LEGGE, DALLA NEGOZIAZIONE, DALLA PRESTAZIONE, DALL'USO COMMERCIALE O ALTRO, ALLA DURATA DELLE PRESENTE GARANZIA LIMITATA ESPRESSA. LA PRESENTE GARANZIA LIMITATA DESCRIVE IL SERVIZIO A DISPOSIZIONE

DELL'UTENTE NEL CASO IN CUI IL PRODOTTO RICHIEDA UN INTERVENTO IN GARANZIA. LA PRESENTE GARANZIA LIMITATA È UNA GARANZIA AGGIUNTIVA CHE NON INCIDERÀ O LIMITERÀ I DIRITTI LEGALI CHE POTRESTI AVERE COME CONSUMATORE, PER ESEMPIO, IN MATERIA DI CONFORMITÀ, E LE LEGGI LOCALI POTREBBERO FORNIRVI ULTERIORI TUTELE.

2. Processo di Assistenza in Garanzia Limitata

I servizi online di Navimow sono disponibili all'indirizzo navimow.com. Durante l'utilizzo del Prodotto, se l'utente ritiene che il Prodotto o un suo componente sia difettoso e/o non funzioni correttamente. **INTERROMPERNE IMMEDIATAMENTE L'USO E CONSERVARE IL PRODOTTO CORRETTAMENTE. UN USO CONTINUATIVO DEL PRODOTTO IN TALI CIRCOSTANZE POTREBBE CAUSARE GRAVI LESIONI CORPOREE O ADDIRITTURA FATALI ALL'UTENTE O AD ALTRE PERSONE E/O CAUSARE DANNI ALLA PROPRIETÀ.** Successivamente, contattare immediatamente Navimow all'indirizzo support-navimow@rlm.segway.com o dalla Live Chat tramite l'app. Il personale di supporto tecnico Navimow è disponibile per assistervi online nella diagnosi del difetto e, se presente, fornire ulteriori istruzioni. Nel caso in cui siano richiesti servizi di garanzia, preparare i seguenti materiali, tra cui (i) la prova dell'acquisto originale del Prodotto, (ii) il numero di serie del Prodotto e (iii) una descrizione del difetto, ove pertinente. Al momento della verifica dell'idoneità alla protezione e/o ai servizi della Garanzia Limitata, è necessario fornire il proprio nome, indirizzo e-mail, indirizzo postale e numero di telefono, vi guideremo per ottenere la nostra assistenza. Se l'utente desidera restituire l'unità difettosa all'assistenza, sarà responsabile delle spese di spedizione e del rischio di perdita e danno che potrebbe verificarsi durante la spedizione dall'utente a Navimow e (ii) da Navimow all'utente. L'utente dovrà includere il Prodotto o componente difettoso all'interno dell'imballaggio originale o approvato da Navimow, che sarà fornito a spese dell'utente, per la spedizione del Prodotto a Navimow. L'utente è tenuto a tutelare, indennizzare e mantenere indenne Navimow da qualsiasi perdita e/o danno che possa essere causato da imballaggio o spedizione impropria del Prodotto o componente a Navimow.

Un fornitore di servizi autorizzato o un Rivenditore Navimow ispezionerà il Prodotto restituito. Qualora Navimow stabilisca ragionevolmente che il problema non è coperto da Garanzia Limitata, Navimow provvederà a notificarlo all'utente e lo informerà sulle alternative di servizio o sostituzione disponibili a pagamento. In caso contrario Navimow restituirà il Prodotto all'utente senza effettuare riparazioni e, in tal caso, quest'ultimo sarà responsabile dei costi di spedizione e assicurazione del Prodotto inviato da Navimow all'utente. Nel caso in cui qualsiasi servizio non sia coperto dalla garanzia limitata e l'utente rifiuti un servizio a pagamento consigliato dalle Parti Navimow e/o dal concessionario Navimow, comprende e riconosce che la mancata riparazione e/o assistenza del Prodotto può aumentare il rischio di caduta e /o guasto del prodotto che può causare gravi danni alla proprietà, gravi lesioni personali o morte, e l'utente accetta che questo è il suo consenso informato a correre tale rischio.

Per un reso idoneo alla copertura e/o ai servizi offerti dalla garanzia, Navimow sostituirà i Prodotti difettosi con parti nuove o ricondizionate dello stesso stile o di tipo simile senza alcun costo per il servizio. Le parti sostituite da Navimow saranno conservate e diventeranno di proprietà di Navimow. In tale situazione, Navimow pagherà i costi di spedizione ragionevoli per la restituzione del Prodotto all'utente.

3. Idoneità alla Garanzia Limitata

- 3.1 La vostra richiesta di assistenza deve essere ricevuta da Navimow entro il Periodo di Garanzia Limitata come descritto sopra e Navimow deve ricevere il Prodotto in conformità con il Processo di Assistenza in Garanzia Limitata definito sopra.
- 3.2 Il Prodotto deve essere acquistato presso un Rivenditore Navimow autorizzato.
- 3.3 È necessario fornire la ricevuta d'acquisto originale.
- 3.4 Il Prodotto dovrà riportare un numero di serie leggibile, non oscurato, non manomesso e non modificato.
- 3.5 Tutti i sigilli antimanomissione devono essere intatti, in posizione e non modificati.

4. Esclusioni di Garanzia Limitata

La presente Garanzia Limitata descrive il servizio disponibile qualora il prodotto richieda un servizio di garanzia e l'utente potrebbe disporre di ulteriori salvaguardie ai sensi delle leggi locali. La presente Garanzia Limitata non copre ed esclude i danni al prodotto o a qualsiasi componente dello stesso causati da:

- 4.1 Maltrattamento, uso improprio, imprudenza, negligenza o uso commerciale.
- 4.2 Caricamento, stoccaggio, manutenzione o funzionamento del Prodotto non conforme alle istruzioni o limitazioni fornite nei materiali per l'utente.
- 4.3 Utilizzo del Prodotto non conforme alle leggi e ai regolamenti vigenti.
- 4.4 Uso del Prodotto da parte di persone con esperienza inadeguata.

- 4.5 Incidente, collisione, danno da fuoco, danno da acqua, danno chimico, uso del prodotto al di fuori della gamma di temperatura di lavoro del prodotto, spruzzo d'acqua ad alta pressione, terremoto, caduta.
- 4.6 Modifiche a parti meccaniche, modifiche di parti elettroniche o modifiche al software incorporato nel Prodotto.
- 4.7 Assistenza, riparazione e manutenzione da parte di fornitori non autorizzati.
- 4.8 Danni estetici.
- 4.9 Uso del Prodotto con prodotti, componenti o accessori di terze parti.
- 4.10 Il normale deterioramento delle parti soggette ad usura.
- 4.11 Uso del Prodotto con parti soggette ad usura.

5. ESCLUSIONE E LIMITAZIONE DI RESPONSABILITÀ

- 5.1 LE PARTI NAVIMOW NON SI ASSUMONO NE AUTORIZZANO ALCUNO AD ASSUMERE PER PROPRIO CONTO QUALSIASI ALTRO OBBLIGO O RESPONSABILITÀ IN RELAZIONE AL PRODOTTO, AI SUOI COMPONENTI, AGLI ACCESSORI, ALLE RIPARAZIONI O ALLA PRESENTE GARANZIA LIMITATA.
- 5.2 NÉ LE PARTI NAVIMOW NÉ I RIVENDITORI NAVIMOW SONO RESPONSABILI PER UN MANCATO USO DI QUALSIASI NATURA DI UN PRODOTTO, DEI SUOI COMPONENTI E DEGLI ACCESSORI O PER QUALSIASI INCONVENIENTE O ALTRA PERDITA O DANNO CAUSATA DA QUESTO PRODOTTO, DALLE SUE PARTI, DA ACCESSORI, DA RIPARAZIONE O DA EVENTUALI INCIDENTI O DANNI CONSEGUENZIALI CHE L'UTENTE POTREBBE SUBIRE A CAUSA DI QUALSIASI DIFETTO DI UN PRODOTTO, DEI SUOI COMPONENTI, DEGLI ACCESSORI O SERVIZIO DI RIPARAZIONE. ALCUNI PAESI NON CONSENTONO L'ESCLUSIONE O LA LIMITAZIONE DI DANNI INCIDENTALI O CONSEGUENZIALI, PERTANTO LA SUDETTA LIMITAZIONE O ESCLUSIONE POTREBBE NON APPLICARSI ALL'UTENTE NELLA MISURA IN CUI SIA VIETATA DALLA LEGGE VIGENTE.
- 5.3 IN NESSUN CASO LA RESPONSABILITÀ TOTALE E AGGREGATA DELLE PARTI NAVIMOW E DEI RIVENDITORI NAVIMOW PER TUTTI I RECLAMI AI SENSI DI QUALSIVOGLIA LEGGE O TEORIA APPLICABILE, CONGIUNTAMENTE O SEPARATAMENTE, DERIVANTI DA O CORRELATI ALL'ACQUISTO O ALL'USO DEL PRODOTTO, ALLA VIOLAZIONE DEL CONTRATTO, AGLI ATTI ILLECITI (INCLUSA LA NEGLIGENZA) O ALTRO, SUPERERÀ L'OBBLIGO DI RIPARAZIONE O SOSTITUZIONE DI UN EVENTUALE PRODOTTO DIFETTOSO, ULTERIORMENTE SOGGETTO ALLA SOLA ED ESCLUSIVA DISCREZIONE DI NAVIMOW. IN NESSUN CASO LE PARTI NAVIMOW E I RIVENDITORI NAVIMOW SARANNO RITENUTI RESPONSABILI NEI CONFRONTI DI QUALSIASI PERSONA PER DANNI CONSEGUENZIALI, INDIRECTI, INCIDENTALI, PARTICOLARI, ESEMPLARI, PUNITIVI O POTENZIATI DERIVANTI DA, O RELATIVI A, E/O IN CONNESSIONE CON L'ACQUISTO DEL PRODOTTO, O PER QUALSIASI VIOLAZIONE DEGLI OBBLIGHI DI CUI AL PRESENTE CONTRATTO O DEL PRODUTTORE A PRESCINDERE: (A) DAL FATTO CHE TALI DANNI FOSSERO PREVEDIBILI, (B) DAL FATTO CHE NAVIMOW O ALTRE PARTI NAVIMOW FOSSERO STATI AVVISATI DELLA POSSIBILITÀ DI TALI DANNI E (C) DALLA TEORIA LEGALE O EQUA (CONTRATTO, ILLECITO O ALTRO) SU CUI SI BASA IL RECLAMO, SALVO CHE TALI LIMITAZIONI ED ESCLUSIONI SIANO VIETATE DALLA LEGGE VIGENTE. LE LIMITAZIONI O LE ESCLUSIONI DI CUI SOPRA SI APPLICANO ANCHE NEL CASO IN CUI I RIMEDI DI UN CLIENTE DANNEGGIATO O DI QUALSIASI ALTRA PERSONA (CHE POTREBBE FAR VALERE IL PROPRIO DIRITTO O ESPORRE UN RECLAMO IN CONFORMITÀ CON IL PRESENTE ACCORDO AI SENSI DELLA LEGGE O DELL'EQUITÀ) AI SENSI DEL PRESENTE CONTRATTO NON RAGGIUNGANO IL LORO SCOPO ESSENZIALE. NEL CASO IN CUI ALCUNI PAESI NON CONSENTANO L'ESCLUSIONE O LA LIMITAZIONE DI ALCUNI O TUTTI I DANNI PRECEDENTI E, PERTANTO, NELLA MISURA IN CUI TALI LIMITAZIONI O ESCLUSIONI NON SONO CONSENTITE DALLA LEGGE, POTREBBERO NON ESSERE APPLICABILI ALL'UTENTE. ALCUNI PAESI NON CONSENTONO L'ESCLUSIONE O LA LIMITAZIONE DI DANNI INCIDENTALI O CONSEGUENZIALI E, PERTANTO, NELLA MISURA IN CUI TALI LIMITAZIONI O ESCLUSIONI NON SIANO CONSENTITE DALLA LEGGE, LA LIMITAZIONE O ESCLUSIONE DI CUI SOPRA POTREBBE NON ESSERE APPLICABILE ALL'UTENTE.
- 5.4 Nei limiti previsti dalla legge vigente, le PARTI NAVIMOW e i RIVENDITORI NAVIMOW DECLINANO ogni responsabilità e pertanto non saranno responsabili per eventuali danni, inclusi, a titolo esemplificativo ma non esaustivo, decesso, lesioni fisiche o danni alla proprietà, derivanti da o correlati a qualsiasi condotta (ivi compresa la cattiva condotta), azione, inazione, atto (ivi incluso l'inadempimento), omissione o negligenza da parte di rivenditori autorizzati e non autorizzati, distributori, grossisti, rivenditori al dettaglio, fornitori di servizi o terzi coinvolti nella distribuzione del Prodotto o dei servizi ad esso correlati. Nei limiti previsti dalla legge vigente, le dichiarazioni esplicite e le garanzie, se presenti e contenute nel presente documento, saranno le sole rilasciate dalle PARTI NAVIMOW all'UTENTE, a qualsiasi consumatore e/o all'utente finale, pertanto le PARTI NAVIMOW non saranno responsabili per altre garanzie e/o dichiarazioni che potrebbero essere concesse e/o fornite da un'altra persona, salvo che le PARTI NAVIMOW non abbiano esplicitamente autorizzato che tali garanzie e/o dichiarazioni aggiuntive vadano fornite al consumatore o all'utente finale.

6. Reclami, risoluzione delle controversie e arbitrato

LE CLAUSOLE CONTENUTE NEL PRESENTE DOCUMENTO SONO LEGALMENTE VINCOLANTI TRA L'UTENTE (PERSONA FISICA O GIURIDICA) E NAVIMOW B.V., LE SUE AFFILIATE, LE PARTI NAVIMOW E I RIVENDITORI NAVIMOW. LE CLAUSOLE CONTENUTE NEL PRESENTE DOCUMENTO POSSONO INFLUIRE SUI DIRITTI DELL'UTENTE, PERTANTO È RESPONSABILITÀ DELLO STESSO DI LEGGERE I SEGUENTI PARAGRAFI. LA RINUNCIA AL CONTRATTO È POSSIBILE ENTRO 30 GIORNI DI CALENDARIO DALL'ACQUISTO INIZIALE DA PARTE DEL CONSUMATORE INVIANDO UNA E-MAIL A OPTOUT@SEGWAY.COM E FORNENDO LE INFORMAZIONI PERTINENTI. PER MAGGIORI DETTAGLI, SI VEDA IL PARAGRAFO 6.2.

6.1 Arbitrato vincolante le parti Navimow, i concessionari Navimow e l'utente concordano che qualsiasi contenzioso, controversia o reclamo derivante da, relativo a o in connessione con questo accordo, la garanzia limitata, la vendita, le condizioni o le prestazioni del prodotto, sia basato su contratto, illecito, frode, falsa dichiarazione o qualsiasi altra teoria legale di diritto o di equità, comprese, ma non limitate a, eventuali reclami per morte, lesioni o danni alla proprietà, sarà regolato e interpretato in conformità con le leggi dei Paesi Bassi con esclusione delle sue disposizioni sui conflitti di legge. Qualsiasi controversia derivante da, o in connessione con questo Accordo sarà risolta attraverso consultazioni amichevoli tra le Parti. Nel caso in cui non si possa raggiungere una risoluzione attraverso consultazioni, la controversia sarà sottoposta all'Istituto di Arbitrato dei Paesi Bassi (NAI) per l'arbitrato, che sarà condotto in conformità con le sue regole in vigore al momento della richiesta di arbitrato. Entrambe le Parti riconoscono e confermano ulteriormente che il lodo arbitrale sarà definitivo e vincolante per tutte le Parti, non soggetto ad alcun appello, e tratterà la questione dei costi di arbitrato e tutte le questioni ad essi correlate. L'esecuzione del lodo arbitrale sarà effettuata da un tribunale di giurisdizione competente.

Le parti convengono altresì che:

- i. La sede dell'arbitrato sarà Amsterdam, Paesi Bassi.
- ii. Il Tribunale sarà composto da 3 arbitri.
- iii. La lingua dell'arbitrato sarà l'inglese.

La clausola della Sezione 6 "Reclami, risoluzione delle controversie e arbitrato" resterà invariata alla risoluzione o alla scadenza del presente accordo e/o della garanzia limitata o nel caso in cui il presente accordo e/o la garanzia limitata siano ritenuti nulli, annullabili, non validi o inapplicabili, in tutto o in parte, da un organo giudiziario competente con autorità e giurisdizione effettiva in materia.

6.2 Rinuncia

L'UTENTE PUÒ RINUNCIARE ALLA PROCEDURA DI RISOLUZIONE DELLE CONTROVERSIE FORNENDO COMUNICAZIONE A NAVIMOW o alle PARTI NAVIMOW ENTRO E NON OLTRE TRENTA (30) GIORNI DI CALENDARIO A PARTIRE DALLA DATA DI ACQUISTO DEL PRODOTTO DA PARTE DEL PRIMO CONSUMATORE. PER LA RINUNCIA È NECESSARIO INVIARE UNA COMUNICAZIONE VIA E-MAIL ALL'INDIRIZZO OPTOUT@SEGWAY.COM, CON L'OGGETTO: "RINUNCIA ALL'ARBITRATO." LA NOTIFICA DI RINUNCIA TRAMITE E-MAIL DEVE INCLUDERE (A) IL NOME, L'INDIRIZZO DI POSTA ELETTRONICA, L'INDIRIZZO POSTALE E IL NUMERO DI TELEFONO DELL'UTENTE; (B) LA DATA IN CUI IL PRODOTTO È STATO ACQUISTATO; (C) LA DENOMINAZIONE O IL NUMERO DI MODELLO DEL PRODOTTO; E (D) IL NUMERO DI SERIE. IN ALTERNATIVA, L'UTENTE POTRÀ RINUNCIARE INVIANDO UNA LETTERA DI RINUNCIA A NAVIMOW PRESSO Teleportboulevard 130, ScaleHub Office B2.01, 1043EJ Amsterdam, Paesi Bassi. POSTA CERTIFICATA ENTRO TRENTA (30) GIORNI DI CALENDARIO DALLA DATA DELL'ACQUISTO INIZIALE DEL PRODOTTO DA PARTE DELL'UTENTE FINALE DAL RIVENDITORE NAVIMOW. LA LETTERA DI RINUNCIA DEVE CONTENERE LE SEGUENTI INFORMAZIONI: (A) IL NOME, L'INDIRIZZO DI POSTA ELETTRONICA, L'INDIRIZZO POSTALE E IL NUMERO DI TELEFONO DELL'UTENTE; (B) LA DATA IN CUI IL PRODOTTO È STATO ACQUISTATO; (C) LA DENOMINAZIONE O IL NUMERO DI MODELLO DEL PRODOTTO; (D) IL NUMERO DI SERIE ED (E) LA SEGUENTE DICHIARAZIONE: IL CONSUMATORE DI CUI SOPRA SCEGLIE DI RINUNCIARE ALLA PROCEDURA DI RISOLUZIONE DELLE CONTROVERSIE COME PREVISTO DALLA PRESENTE GARANZIA LIMITATA; QUESTE SONO LE UNICHE DUE MODALITÀ EFFICACI PER RINUNCIARE ALLA PROCEDURA DI RISOLUZIONE DELLE CONTROVERSIE. L'OPZIONE DI RINUNCIARE A QUESTA PROCEDURA DI RISOLUZIONE DELLE CONTROVERSIE NON INFLUIRÀ IN ALCUN MODO SULLA COPERTURA DELLA GARANZIA LIMITATA E IL CLIENTE CONTINUERÀ A GODERE DEI VANTAGGI DELLA GARANZIA LIMITATA.

6.3 Lingua

Il presente Accordo può essere tradotto in diverse lingue. In caso di discrepanze, farà fede o andrà consultata la versione inglese.

7. Beneficiario terzo previsto

(a) Se una persona fisica riceve un Prodotto nuovo come regalo dal suo acquirente originale e questo destinatario non diventa parte del presente Contratto, tale destinatario sarà considerato come un beneficiario terzo previsto del presente Contratto. (b) Se (i) una persona fisica fa parte della famiglia o del nucleo familiare di un acquirente del Prodotto, (ii) è ragionevole aspettarsi che tale persona possa utilizzare, consumare o essere influenzata dal Prodotto e (iii) questa persona non è parte del presente Contratto, tale persona sarà considerata come un beneficiario terzo previsto del presente Contratto.

8. Prescrizione

Le parti concordano che qualsiasi disputa, controversia o reclamo derivante da, correlato a, o in connessione con il presente Contratto, la garanzia limitata, la vendita, la condizione o le prestazioni del Prodotto, sia basato su contratto, illecito, frode, falsa dichiarazione o qualsiasi altra teoria legale per legge o in equità, incluso ma non limitato a qualsiasi richiesta di morte, lesioni o danni alla proprietà, devono essere avviati entro un anno dalla causa dell'azione.

9. Separabilità

Se qualsiasi termine, clausola o disposizione del presente Contratto è non valido, illegale o inapplicabile in qualsiasi giurisdizione, tale invalidità, illegalità o inapplicabilità non influirà su qualsiasi altro termine, clausola o disposizione del presente Contratto o invaliderà o renderà inapplicabile tale termine, clausola o disposizione in qualsiasi altra giurisdizione. Dopo aver stabilito che qualsiasi termine, clausola o disposizione è non valido, illegale o inapplicabile, le parti negozieranno in buona fede e, se la negoziazione fallisce, il tribunale arbitrale può modificare il presente Accordo per dare effetto all'intento originale delle parti il più vicino possibile in modo che le transazioni contemplate nel presente documento siano consumate come originariamente contemplato nella massima misura possibile.

6.3 Certificazioni

Dichiarazione di conformità dell'Unione Europea

Informazioni sullo smaltimento per gli utenti che intendono disfarsi di apparecchiature elettriche ed elettroniche



Questo simbolo sul prodotto o sulla sua confezione indica che i prodotti elettrici ed elettronici usati non devono essere mescolati con i rifiuti urbani indifferenziati. Per un trattamento adeguato, è responsabilità dell'utente smaltire i rifiuti provenienti da apparecchiature, organizzando la restituzione ai punti di raccolta designati.

Lo smaltimento corretto di questo prodotto consentirà di risparmiare risorse preziose e prevenire potenziali effetti negativi sulla salute e sull'ambiente, che potrebbero altrimenti derivare da una gestione inappropriata dei rifiuti.

Per restituire il dispositivo usato, utilizzare i sistemi di restituzione e raccolta o contattare il rivenditore presso il quale è stato acquistato il prodotto gratuitamente, quindi contattare l'autorità locale per ulteriori dettagli sul punto di raccolta designato più vicino.

È possibile l'applicazione di sanzioni per lo smaltimento errato di questi rifiuti, in conformità con la legislazione nazionale.

Informazioni sullo smaltimento per gli utenti di batterie usate



Questo simbolo indica che le batterie e gli accumulatori, al termine del ciclo di vita, non devono essere mischiati con i rifiuti urbani indifferenziati. Il contributo dell'utente costituisce una parte importante dell'impegno volto a ridurre al minimo l'impatto di batterie e accumulatori sull'ambiente e sulla salute dell'uomo. Per un corretto riciclaggio è possibile restituire questo prodotto e le batterie o gli accumulatori in esso contenuti al fornitore o a un punto di raccolta designato a costo zero.

Lo smaltimento corretto di questo prodotto consentirà di risparmiare risorse preziose e prevenire potenziali effetti negativi sulla salute e sull'ambiente, che potrebbero altrimenti derivare da una gestione inappropriata dei rifiuti.

Sanzioni possono essere applicate per lo smaltimento scorretto di questi rifiuti, in conformità con la legislazione nazionale. esistono sistemi di raccolta separati per batterie e accumulatori usati.

Smaltire correttamente le batterie e gli accumulatori presso il centro di raccolta/riciclaggio dei rifiuti della propria comunità.

Direttiva sulla limitazione dell'uso di determinate sostanze pericolose (RoHS)

Navimow B.V. dichiara che l'intero prodotto comprese le parti (cavi, fili e così via) soddisfa i requisiti della direttiva RoHS 2011/65/UE e l'emendamento alla Direttiva delegata della Commissione (UE) 2015/863 sulla restrizione dell'uso di determinate sostanze pericolose nelle apparecchiature elettriche ed elettroniche ("Rifusione della direttiva RoHS" o "RoHS 2.0").

Direttiva sulle apparecchiature radio

Navimow B.V. dichiara che il prodotto elencato in questa sezione è conforme ai requisiti essenziali e alle altre disposizioni pertinenti della direttiva sulle apparecchiature radio 2014/53/UE.

Direttiva Macchine

Navimow B.V. dichiara che il prodotto elencato in questa sezione è conforme ai requisiti essenziali e alle altre disposizioni pertinenti della Direttiva Macchine 2006/42/CE.

Rappresentante autorizzato per l'Europa:



AR Experts B.V., Boeingavenue 209, 1119 PD Schiphol-Rijk, Paesi Bassi

Navimow B.V. dichiara con la presente che il prodotto è conforme ai requisiti essenziali e ad altre disposizioni pertinenti della Direttiva RoHS 2011/65/UE e dell'emendamento alla Direttiva Delegata della Commissione (UE) 2015/863, della Direttiva sulle apparecchiature radio 2014/53/UE e della Direttiva Macchine 2006/42/CE.

SRD	Bande di frequenza	865.05-867.9MHz/865.05-867.9MHz
	Potenza RF massima	< 14 dBm (ERP)
Bluetooth-LE	Bande di frequenza	2402-2480MHz/2402-2480MHz
	Potenza RF massima	< 20 dBm (EIRP)
802.11b/g/n/ax	Bande di frequenza	2412-2472 MHz/2412-2472MHz
	Potenza RF massima	< 20 dBm (EIRP)
802.11a/n/ac/ax	Bande di frequenza	5500-5700MHz/5500-5700MHz
	Potenza RF massima	< 20 dBm (EIRP)
802.11a/n/ac/ax	Bande di frequenza	5745-5825MHz/5745-5825MHz
	Potenza RF massima	< 14 dBm (EIRP)
Banda LTE 1	Bande di frequenza	1920-1980MHz/2110-2170MHz
	Potenza RF massima	25dBm (Condotto Nominale)
Banda LTE 3	Bande di frequenza	1710-1785MHz/1805-1880MHz
	Potenza RF massima	25dBm (Condotto Nominale)
Banda LTE 7	Bande di frequenza	2500-2570MHz/2620-2690MHz
	Potenza RF massima	25dBm (Condotto Nominale)
Banda LTE 8	Bande di frequenza	880-915MHz/925-960MHz
	Potenza RF massima	25dBm (Condotto Nominale)
Banda LTE 20	Bande di frequenza	832-862MHz/791-821MHz
	Potenza RF massima	25dBm (Condotto Nominale)
Banda LTE 28	Bande di frequenza	703-748MHz/758-803MHz
	Potenza RF massima	25dBm (Condotto Nominale)

Costellazione GNSS	Designazioni del segnale GNSS	Banda di frequenza RNSS (MHz)
GPS	L1 C/A	1559-1610
	L2C	1215-1300
	L5	1164-1215
Galileo	E1	1559-1610
	E5b	1164-1215
	E5a	1164-1215
BDS	B1C	1559-1610
	B1I	1559-1610

6.4 Sensori e interfacce

Il tagliaerba è dotato di sensori esterni che garantiscono un funzionamento preciso, la navigazione e la sicurezza. Tutti i dati raccolti da questi sensori vengono utilizzati esclusivamente per scopi operativi e non vengono condivisi con terzi.

Modulo RTK (cinematica in tempo reale)

Utilizzato per il posizionamento ausiliario del tagliaerba. I dati sulla posizione GPS vengono raccolti solo quando la funzione antifurto è attivata. Durante le altre operazioni non vengono trasmessi o memorizzati dati sulla posizione.

Sensore della telecamera

Utilizzato per il rilevamento e il posizionamento degli ostacoli. Il sensore della telecamera non registra né memorizza i video, che vengono utilizzati esclusivamente in tempo reale per il sistema di navigazione del tagliaerba.

Sensore di sollevamento

Rileva se il tagliaerba viene sollevato da terra e arresta immediatamente la rotazione delle lame per evitare lesioni. Questo sensore non raccoglie né memorizza alcun dato dell'utente.

Sensore paraurti

Utilizzato per evitare gli ostacoli e per la sicurezza.

Sensore IMU (Unità di misura inerziale)

Utilizzato per determinare l'orientamento e il movimento del tagliaerba per una navigazione accurata. Funziona internamente e non accede né trasmette dati personali o di localizzazione.

Le seguenti interfacce di rete e servizi del dispositivo sono abilitati per impostazione predefinita:

- Interfaccia Bluetooth e servizio Bluetooth personalizzato, utilizzato per la configurazione della rete e il controllo delle apparecchiature tramite l'app.
- Interfaccia Wi-Fi, utilizzata per la connessione alla rete delle apparecchiature.
- Interfaccia 4G, utilizzata per la connessione delle apparecchiature alla rete.
- Interfaccia RTK, utilizzata per il posizionamento delle apparecchiature.

7. Contattaci

Produttore: Willand (Beijing) Technology Co., LTD.

Indirizzo: Stanza 203, Edificio A-1. Zhongguancun Dongsheng Technology Park (Northern Territory), No. 66, Xixiaokou Rd, Haidian Dist., Beijing, Cina.

Email: support-navimow@rlm.segway.com

Prodotto per: Navimow B.V.

Indirizzo: Teleportboulevard 130, ScaleHub Office B2.01, 1043EJ Amsterdam, Paesi Bassi.

Rappresentante autorizzato per l'Europa: AR Experts B.V., Boeingavenue 209, 1119 PD Schiphol-Rijk, Paesi Bassi.

E-mail: info@certification-experts.com

Sito web: navimow.com

Contattaci se riscontri problemi relativi alla guida, alla manutenzione e alla sicurezza o errori/guasti con il tagliaerba.

8. Marchio e dichiarazione di non responsabilità

Il marchio e i loghi Bluetooth® sono marchi registrati di proprietà di Bluetooth SIG, Inc. e qualsiasi utilizzo di tali marchi da parte del Produttore è concesso in licenza. Altri marchi e nomi commerciali sono di proprietà dei rispettivi titolari.

NAVIMOW