

# Navimow i2 LiDAR

# Benutzerhandbuch



# Inhaltsverzeichnis

<b>1. Sicherheitshinweise</b> .....	1
1.1 Sicherheitswarnhinweise .....	1
1.2 Symbole und Aufkleber .....	3
<b>2. Produktübersicht</b> .....	4
2.1 Lieferumfang .....	4
2.2 Teile und Funktionen .....	5
2.3 Technische Daten .....	7
2.4 Zubehör .....	8
<b>3. Installation</b> .....	9
3.1 Vor dem Start .....	9
3.2 Aktivieren des Mähroboters .....	9
3.3 Montieren der Ladestation .....	10
3.4 Navimow OS aktualisieren .....	10
<b>4. Vorgang</b> .....	11
4.1 Karte erstellen .....	11
4.2 Mähen beginnen .....	15
4.3 Grundfunktionen .....	18
4.4 Sicherheitsfunktionen .....	19
4.5 Anleitung für Apple „Wo ist?“ .....	21
4.6 Erweiterte Funktionen .....	24
<b>5. Wartung</b> .....	26
5.1 Reinigung .....	26
5.2 Austausch der Messerklingen .....	26
5.3 Transport .....	27
5.4 Akku und Stromversorgung .....	28
5.5 Lagerung und Wiederinbetriebnahme .....	29
<b>6. Garantie und Normeinhaltung</b> .....	30
6.1 Sensoren und Schnittstellen .....	30
6.2 EU-KONFORMITÄTSERKLÄRUNG .....	31
6.3 Beschränkte Garantie .....	33
6.4 Zertifizierungen .....	37
<b>7. Kontakt</b> .....	40
<b>8. Markenrecht und Haftungsausschluss</b> .....	40

# Willkommen

---

**Vielen Dank, dass Sie sich für Navimow i2 LiDAR entschieden haben!**

Navimow i2 LiDAR wird von einem KI-gestützten Dual-Fusion-System angetrieben, das hochauflösendes LiDAR und Bildverarbeitung kombiniert und so auch in komplexen Gärten eine stabile Leistung gewährleistet. Es kann automatisch Begrenzungen erstellen und ermöglicht die Bearbeitung der Karte des tatsächlichen Geländes. Entspannen Sie sich und genießen Sie einen perfekt geschnittenen Rasen, während Navimow sich um den Rest kümmert.

# 1. Sicherheitshinweise

## 1.1 Sicherheitswarnhinweise

### WICHTIG

#### VOR DEM GEBRAUCH SORGFÄLTIG LESEN

#### ZUM SPÄTEREN NACHSCHLAGEN AUFBEWAHREN

- 1) Stellen Sie sicher, dass Sie den Navimow (im Handbuch als Mähroboter bezeichnet) und die Ladestation entsprechend der Anleitung installieren und betreiben. Das vollständige Benutzerhandbuch und neueste Benutzermaterialien finden Sie auf [navimow.com](http://navimow.com).
- 2) Der Mähroboter ist nur für die Verwendung durch Verbraucher bestimmt. Die Verwendung des Mähroboters für andere Zwecke als das Mähen kann zu schweren Verletzungen führen. Lesen Sie alle Warn- und Vorsichtshinweise und verstehen Sie sie, um Verletzungsgefahren zu vermeiden. Durch Befolgung aller Anweisungen und Warnhinweise in diesem Handbuch lässt sich das Verletzungsrisiko zwar reduzieren, jedoch nicht vollständig ausschließen. Der Betreiber oder Benutzer ist für Unfälle oder Gefahren verantwortlich, die anderen Personen auf seinem Grundstück zustoßen.
- 3) Navimow verfügt über viele integrierte Sicherheitssensoren, es bestehen jedoch weiterhin Sicherheitsrisiken. Legen Sie eine Mähzeit fest, in der sich keine Personen oder Haustiere auf dem Rasen befinden. Informieren Sie die Nachbarn über die Risiken für Unfälle oder Gefährdungen. Wenn Sie den Mähroboter auf einer öffentlichen Rasenfläche verwenden oder wenn Ihr Rasen zum Nachbarn oder zur Straße hin offen ist, schützen oder umzäunen Sie den Rasen oder stellen Sie ein Warnschild um den Arbeitsbereich auf, auf dem Folgendes steht: **WARNHINWEIS! Automatischer Rasenmäher!** Halten Sie sich von der Maschine fern! Beaufsichtigen Sie Ihre Kinder!
- 4) Modifizieren Sie den Mähroboter NICHT selbstständig. Modifikationen können den Betrieb des Mähroboters beeinträchtigen, zu schweren Verletzungen und/oder Schäden führen oder die beschränkte Garantie ungültig machen. Verwenden Sie nur von Navimow zugelassene Teile und Zubehör.
- 5) Der Hersteller empfiehlt, dass die Benutzer 18-70 Jahre alt sein sollten. Stellen Sie sicher, dass Sie vor dem Bedienen der Maschine die erforderliche Schulung erhalten haben.

### **WARNHINWEIS**

Lassen Sie niemals Kinder, Personen mit eingeschränkten physischen, sensorischen oder geistigen Fähigkeiten oder Mangel an Erfahrung und Wissen oder Personen, die nicht mit dieser Anleitung vertraut sind, das Gerät benutzen. Örtliche Vorschriften können das Alter des Bedieners einschränken.

### **Vor dem Mähen:**

- Überprüfen Sie regelmäßig, ob alle Teile des Mähers normal funktionieren.
- Für ein optimales Mähergebnis empfiehlt es sich, bei trockenem Wetter zu mähen. Beim Mähen im Regen kann es passieren, dass Grasschnitt am Boden des Mähroboters hängen bleibt und der Mähroboter abrutscht. Mähen Sie NICHT bei schlechtem Wetter wie starkem Regen, dichtem Nebel, Gewitter oder Schnee.
- Untersuchen Sie regelmäßig den Bereich, in dem das Gerät eingesetzt wird, und entfernen Sie alle Steine, Stöcke, Kabel, Knochen und andere Fremdkörper. Die beschränkte Garantie deckt keine Schäden ab, die durch auf dem Rasen zurückgelassene Gegenstände verursacht wurden.
- Halten Sie mindestens 1 m (3 Fuß) Abstand zwischen arbeitendem Mäher und Sprinklerköpfen ein, um mögliche Schäden zu vermeiden. Der Mähroboter und der Sprinkler dürfen NICHT gleichzeitig in Betrieb sein. Passen Sie den Mähzeitplan so an, dass er zu anderen Zeiten als der Sprinkler in Betrieb ist.
- Erlauben Sie NIEMALS Kindern, das Netzteil, die Ladestation, die Messerklingen, das Akkufach oder Teile mit Spalten, wie z. B. die Räder, zu berühren.

### **WARNHINWEIS**

Betreiben Sie die Maschine oder ihr Zubehör niemals, wenn die Schutzvorrichtungen oder Abschirmungen beschädigt sind oder wenn das Kabel beschädigt oder abgenutzt ist.

### **Beim Mähen:**

- Halten Sie sich von den rotierenden Messerklingen fern! Halten Sie Hände oder Füße NICHT unter oder in die Nähe der rotierenden Messerklingen.
- Hüten Sie sich beim Mähen vor kleinen umherfliegenden Gegenständen oder Steinen. Halten Sie während des Betriebs einen sicheren Abstand zum Mähroboter ein.
- Lassen Sie das Gerät NICHT unbeaufsichtigt laufen, wenn bekannt ist, dass sich Haustiere, Kinder oder andere Personen in der Nähe befinden.
- Überschreiten Sie NICHT die Leistungsfähigkeit des Mähroboters. Achten Sie beim Fernsteuern des Mähroboters und seines Zubehörs darauf, Ihr Gleichgewicht zu halten und wohin Sie treten. Sie dürfen nur gehen, niemals rennen.

### **⚠ WARNHINWEIS**

- Erlauben Sie Kindern NICHT, sich in der Nähe der Maschine aufzuhalten oder mit ihr zu spielen, wenn sie in Betrieb ist.
- Heben Sie den Mäher im Betrieb NICHT an. Fahren Sie NICHT auf dem Mähroboter.
- Mähen Sie NICHT auf Flächen mit Steigungen, die steiler sind als die maximale Neigung, welche 45 % innerhalb des Arbeitsbereichs und 25 % an der Begrenzung beträgt.
- Wenn der Mähroboter ein abnormales Geräusch macht oder einen Alarm meldet, drücken Sie sofort die STOP-Taste.
- Schalten Sie den Mäher aus, wenn abnormale Vibrationen auftreten, stellen Sie ihn für ca. 30 Sekunden auf einen ebenen Untergrund und starten Sie ihn anschließend erneut. Wenden Sie sich an den autorisierten Kundendienst, wenn das Problem weiterhin besteht.
- Berühren Sie bewegliche, gefährliche Teile NICHT, bevor sie vollständig zum Stillstand gekommen sind.

### **Sichere Verwendung:**

- Betreiben Sie den Mähroboter NICHT außerhalb der Temperaturgrenzwerte: 0-40 °C (32-104 °F), da niedrige / hohe Temperaturen die Mähroboterleistung verringern und sogar zu Unfällen führen können.
- Stellen Sie KEINE Gegenstände auf den Mähroboter oder die Ladestation.
- Es wird empfohlen, eine regelmäßige Wartung des Mähroboters (siehe Wartung im Benutzerhandbuch) durch einen Erwachsenen durchzuführen.
- Prüfen Sie die Warneinrichtungen regelmäßig auf ihre Wirksamkeit. Zu den Warneinrichtungen gehören der Summer, das LED-Licht an der Ladestation und das LCD-Display am Mähroboter.
- Lesen Sie vor dem Aufladen das Kapitel Aufladen im Benutzerhandbuch. Unsachgemäßer Gebrauch kann zu elektrischem Schlag, Überhitzung oder Austritt von ätzender Flüssigkeit führen.
- Verwenden Sie nur den Original-Akkusatz oder einen Akkusatz desselben von Navimow angegebenen Modells. Jeder Mähroboter enthält einen Akkusatz. Abhängig vom jeweiligen Mährobotermodell beträgt die Nennkapazität des Akkus 5,1 Ah, 7,65 Ah und 10 Ah. Wenden Sie sich an den Kundendienst und lassen Sie den Akkusatz von einem professionellen Techniker austauschen.
- Verwenden Sie nur wiederaufladbare Akkus. Verwenden Sie zum Aufladen des Akkus nur das abnehmbare Netzteil, das diesem Gerät beiliegt. Für die Europäische Union und Norwegen: NBW32D004D0N01-EU (4 A), NBW32D002D5N-EU (2,5 A); Für das Vereinigte Königreich: NBW32D004D0N01-UK (4 A), NBW32D002D5N-UK (2,5 A); Für die Schweiz: NBW32D004D0N01-CH (4 A), NBW32D002D5N-CH (2,5 A).
- Zerlegen oder durchbohren Sie das Akkugehäuse NICHT. Halten Sie sich von Metallgegenständen fern, um einen Kurzschluss zu vermeiden. Von Feuer, Hitze und direkter Sonneneinstrahlung fernhalten.
- Wenden Sie sich für Informationen über Akku- und Elektroschrott an Ihre Müllabfuhr, an Ihre lokale oder regionale Abfallwirtschaft oder an Ihre Verkaufsstelle.
- Seien Sie beim Auswechseln der Messerklingen bitte vorsichtig und tragen Sie Schutzhandschuhe, da die Messerklingen Verletzungen verursachen können.
- Wenn das Kabel des Netzteils oder des Verlängerungskabels während des Gebrauchs beschädigt wird oder sich verheddert, ziehen Sie den Netzstecker aus der Steckdose und entwirren Sie das Kabel anschließend. Ziehen Sie beim Abziehen des Netzteilsteckers von der Steckdose am Gehäuse des Steckers und nicht am Kabel, um eine Gefährdung zu vermeiden. Wenden Sie sich an den Kundendienst und lassen Sie das Kabel von einem professionellen Techniker reparieren oder austauschen.
- Beim Reinigen, Prüfen auf Schäden oder Kontrollieren auf Auffälligkeiten muss der Mähroboter ausgeschaltet und die Ladestation von der Stromversorgung getrennt werden.

## 1.2 Symbole und Aufkleber

Schauen Sie sich die Symbole auf dem Produkt und den Aufklebern sorgfältig an und verstehen sie deren Bedeutung:



WARNHINWEIS: Lesen Sie vor Inbetriebnahme der Maschine die Bedienungsanleitung.



WARNHINWEIS: Berühren Sie die rotierenden Messerklingen nicht.



WARNHINWEIS: Halten Sie während des Betriebs einen sicheren Abstand zur Maschine ein.



WARNHINWEIS: Fahren Sie nicht auf der Maschine.



WARNHINWEIS: Betätigen Sie die Sperreinrichtung, bevor an der Maschine gearbeitet oder sie angehoben wird\*.  
\* Die Sperreinrichtung bezieht sich hier auf die Sicherheitsverriegelung. Bevor Sie den Mäher anheben oder in Betrieb nehmen, aktivieren Sie die Sicherheitsverriegelung, indem Sie das Sicherheitssperre-Symbol auf dem Bildschirm des Mähers auswählen und OK.



WARNHINWEIS: Es ist nicht gestattet, dieses Produkt als normalen Hausmüll zu entsorgen. Stellen Sie sicher, dass das Produkt in Übereinstimmung mit den lokalen gesetzlichen Anforderungen recycelt wird.

## 2. Produktübersicht

### 2.1 Lieferumfang

Wenn Teile fehlen oder defekt sind, wenden Sie sich bitte an den Kundendienst. Wir empfehlen, die Verpackung für den zukünftigen Transport und Versand aufzubewahren.

#### • Navimow i2 LiDAR

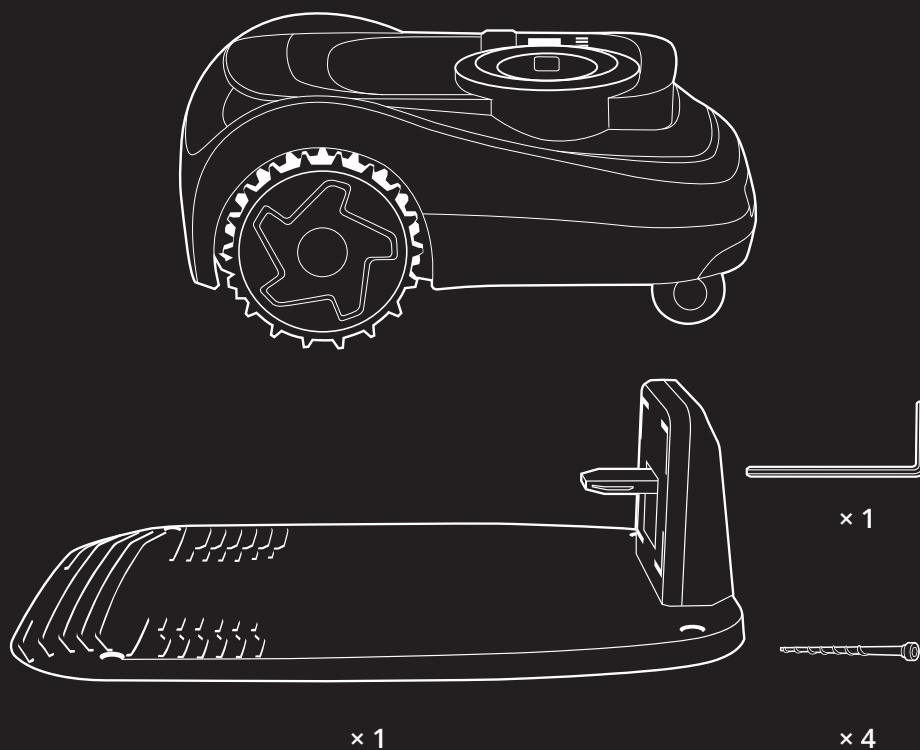

Ladestation und Installationskit

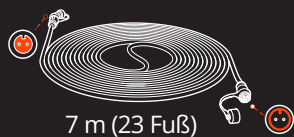

7 m (23 Fuß)

× 1

Verlängerungskabel für das Netzteil

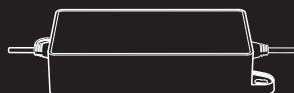

× 1

Netzadapter

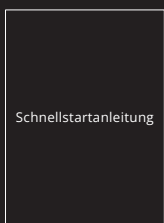

Schnellstartanleitung

Schnellstartanleitung



Wichtige  
Informationen

Wichtige  
Informationen



× 7

Haken zur Befestigung des  
Verlängerungskabels



× 6



× 6

Ersatzklingen und Schrauben

## 2.2 Teile und Funktionen

### 2.2.1 Mähroboter

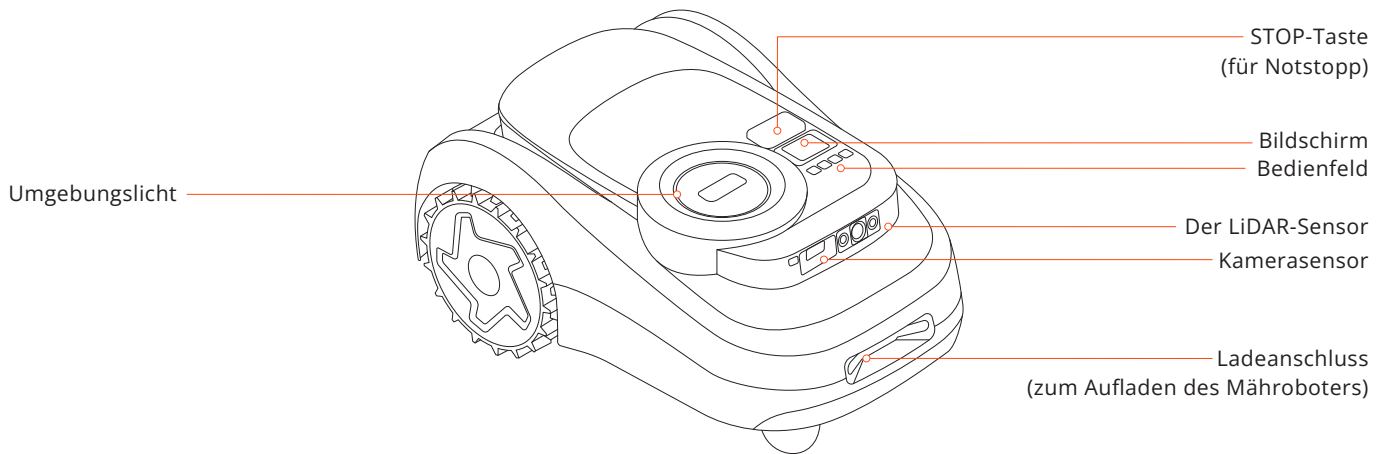



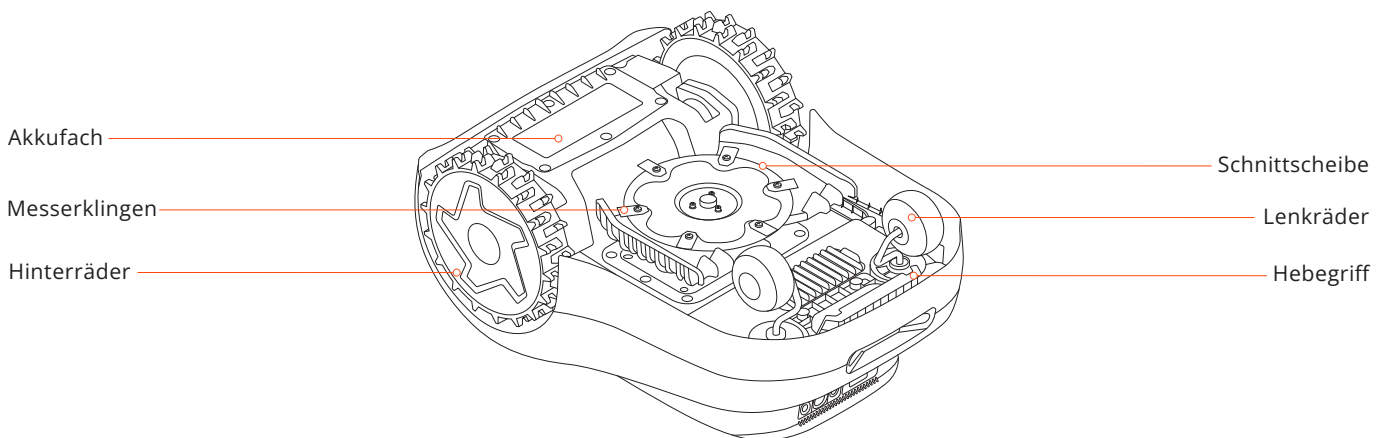





- Bedienfeld Hier starten Sie den Mähvorgang, sperren/entsperren den Mähroboter, schicken ihn zum Laden und andere grundlegende Vorgänge.
- Bildschirm: Zeigt den Mähroboterstatus an und unterstützt die Einstellung von Schnitthöhe, Sprachen, Maßeinheiten und anderen Funktionen.
- Umgebungslicht: Zeigt mit Lichteffekten den aktuellen Status des Mähroboters an.
- Kamerasensor: Erkennt grasfreie Objekte, um Kollisionen zu vermeiden.
- LiDAR-Sensor: Wird zur Positionierung, zur Identifizierung der Umgebung und zur Vermeidung von Hindernissen verwendet.
- STOP-Taste: Drücken, um den Mähroboter im Notfall anzuhalten.
- Ladeanschluss: Wird zum Aufladen des Mähroboters verwendet, wenn dieser mit der Ladestation in Kontakt steht.

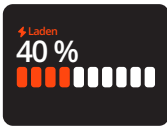

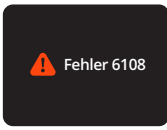
- Messerklingen: Die Messerklingen können sich nach Befestigung an der Schnittscheibe frei drehen. Beim Mähen schwingen sie nach außen, um das Gras zu schneiden. Beim Aufprall auf ein Hindernis klappen sie zum Schutz nach innen.
- Schnittscheibe: Ein kreisförmiges Bauteil zum Halten der Messerklingen.
- Hinterräder: Geländereifen für besseren Grip und höhere Widerstandsfähigkeit.
- Hebegriff: Zum Anheben des Mähroboters bei Bedarf.

## 2.2.2 Anzeige und Bedienung

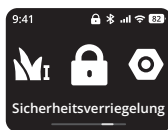
Vorgang	Bildschirm	Lichter am Mähroboter	Vorgang	Bildschirm	Lichter am Mähroboter
Einschalten: Drücken und halten Sie OK für 1 Sekunde, um den Mähroboter einzuschalten		Durchgehend blau	Kartieren		Durchgehend blau
Laden		Pulsierend grün: Das Kartieren ist im Gange Durchgehend grün: Vollständig aufgeladen	Die Messerklinge beginnen sich zu drehen		Weiß blinkend
Fehler: Befolgen Sie die Anweisungen in der App, um den Fehlercode zu löschen		Rot blinkend	Mähroboter zur Ladestation schicken		Durchgehend blau
Angehoben, gekippt oder umgedreht		Durchgehend rot	Kindersicherung: Schalten Sie es über die App ein		/
Software-Update		Pulsierend weiß	Sicherheitsverriegelung: Schalten Sie die Sicherheitsverriegelung über ihr Symbol ein		/

## 2.2.3 PIN-Code

Sie können einen gesperrten Mähroboter entsperren, indem Sie den von Ihnen eingestellten PIN-Code eingeben. Drücken Sie <, um die Zahl zu verringern, und >, um sie zu erhöhen. Drücken Sie „Zurück“ zum Löschen und „OK“ zum Bestätigen.

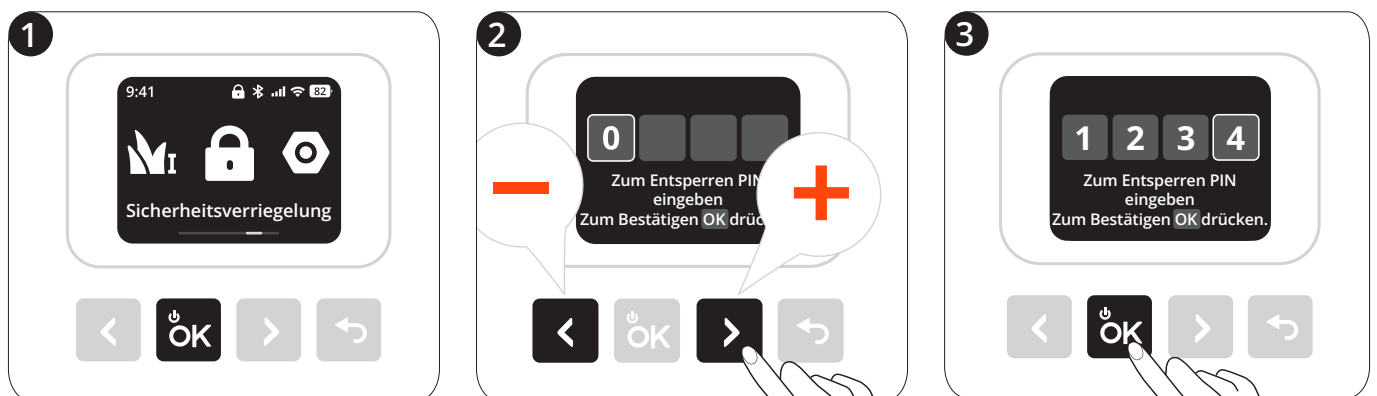

## 2.3 Technische Daten

		i208 LiDAR	i210 LiDAR	i215 LiDAR	i220 LiDAR
Grundlegende Informationen	Maße: Länge x Breite x Höhe	635,2 x 446 x 287,5 mm			
	Nettogewicht (mit Akku)	14,7 kg			15,1 kg
Parameter des Mähroboters	Empfohlene Mähfläche	800 m <sup>2</sup>	1.000 m <sup>2</sup>	1.500 m <sup>2</sup>	2.000 m <sup>2</sup>
	Typische Mähzeit Pro volle Ladung[1]	Ca. 110 Min.		Ca. 160 Min.	Ca. 210 Min.
	Flächenkapazität pro Stunde	145 m <sup>2</sup>		160 m <sup>2</sup>	
	Schnittbreite	22 cm			
	Schnitthöhe	2-7 cm			
	Ladezeit	Ca. 110 Min.		Ca. 130 Min.	Ca. 120 Min.
	Geräuschemissionen[2]	Gemessener Schallleistungspegel LWA	59 dB(A)		
Schallleistungsunsicherheiten KWA		3 dB(A)			
Schalldruckpegel LpA		51 dB(A)			
Schalldruckunsicherheiten KpA		3 dB(A)			
Arbeitsbedingungen	Betriebstemperatur	0-40 °C; 10-35 °C empfohlen			
	Lagerungstemperatur	-20-50 °C; 10-35 °C empfohlen			
	IP-Schutzklasse	IP66 für Mährobotergehäuse und Ladestation, IP67 für Stromversorgung			
	Max. Neigung im Arbeitsbereich	45 %			
	Max. Neigung an der Begrenzung	25 %			
Messerklingenmotor	Nenn Drehzahl	2.500/min			
Akkusatz	Akkutyp	Lithium-Ionen-Akku			
	Nennspannung	21,6 V DC			
	Nennkapazität/Energie	5,1 Ah / 110 Wh		7,65 Ah / 165 Wh	10 Ah / 216 Wh
Netzteil	Eingangsspannung	100-240 V AC			
	Ausgangsspannung	32 V DC			
	Ausgangsstrom	2,5 A			4 A
	Kabellänge	8,2 m			
Ladestation	Eingangsspannung	32 V DC			
	Eingangsstrom	2,5 A			4 A
	Ausgangsspannung	32 V DC			
	Ausgangsstrom	2,5 A			4 A
	Anzeige	LED			

[1] Getestet bei einer Standard-Schnittgeschwindigkeit mit vollem Akku bei einer Umgebungstemperatur von 25 °C (77 °F) beim Mähen eines flachen Rasens. Das Produkt kann auf offenen Flächen in einer Stunde mehr mähen als auf abgetrennten kleinen Rasenflächen. Wenn das Gras nass oder lang ist, ist die Arbeitskapazität kleiner. Je flacher die Rasenfläche, desto höher die Arbeitskapazität.

[2] Die Geräuschemissionserklärungen entsprechen der Norm EN 50636-2-107.

## 2.4 Zubehör (separat erhältlich)

### 2.4.1 Navimow Garage M

Die Garage M ist vollständig kompatibel mit dem Navimow i2 LiDAR, da er weder GPS-Signale noch die Netzwerkverbindung blockiert. Sie bietet zusätzlichen Schutz vor Sonne und Regen. Die aufklappbare Abdeckung ermöglicht einen einfachen Zugriff auf das Bedienfeld, so dass Sie den Mähroboter an der Ladestation bedienen können.

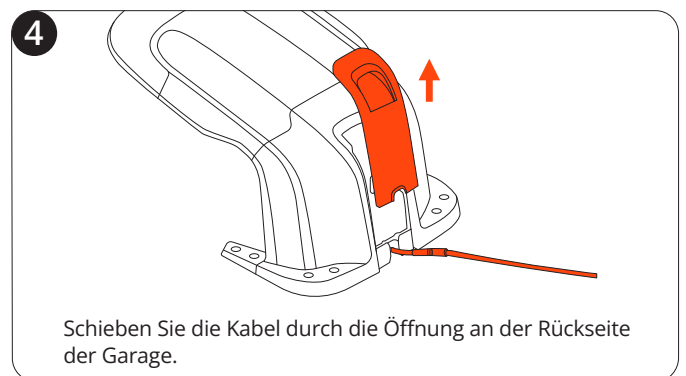
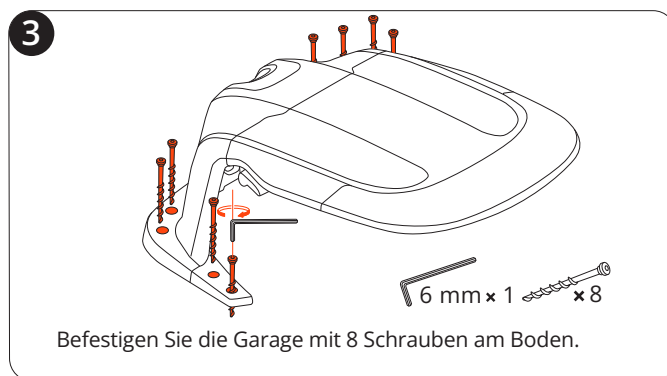
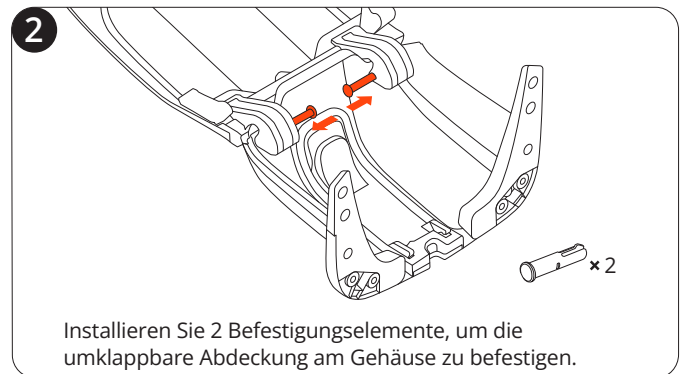
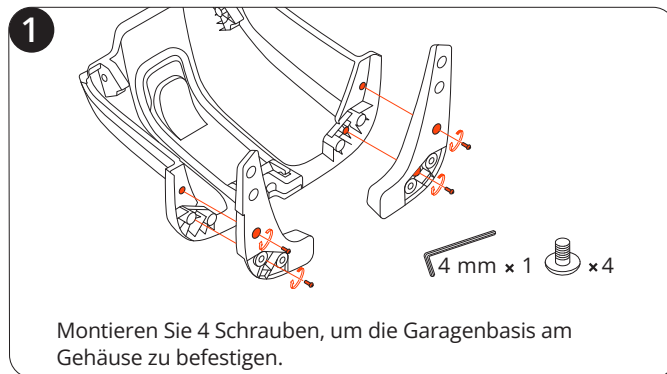

### 2.4.2 Messerklingen-Einheit Plus

Dieses Set aus 12 Messerklingen und 15 Schrauben dient zum Ersatz der abgenutzten Messerklingen und Schrauben an Ihrem Mähroboter.

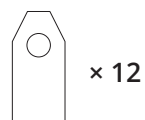

# 3. Installation

## 3.1 Vor dem Start

### Den Mähroboter zum ersten Mal aufladen

Ein neuer Mähroboter weist nach längerer Lagerung möglicherweise einen schwachen Akku auf. Laden Sie den Mähroboter vor dem ersten Gebrauch vollständig auf. Stellen Sie den Mähroboter in die Ladestation. Vergewissern Sie sich, dass der Ladestreifen am Mähroboter und die Kontakteleiste an der Ladestation in Kontakt sind. Verwenden Sie die Kabel aus der Originalverpackung Ihres Mähroboter. Andere Modelle der i Series sind möglicherweise nicht kompatibel.

## 3.2 Aktivieren des Mähroboters

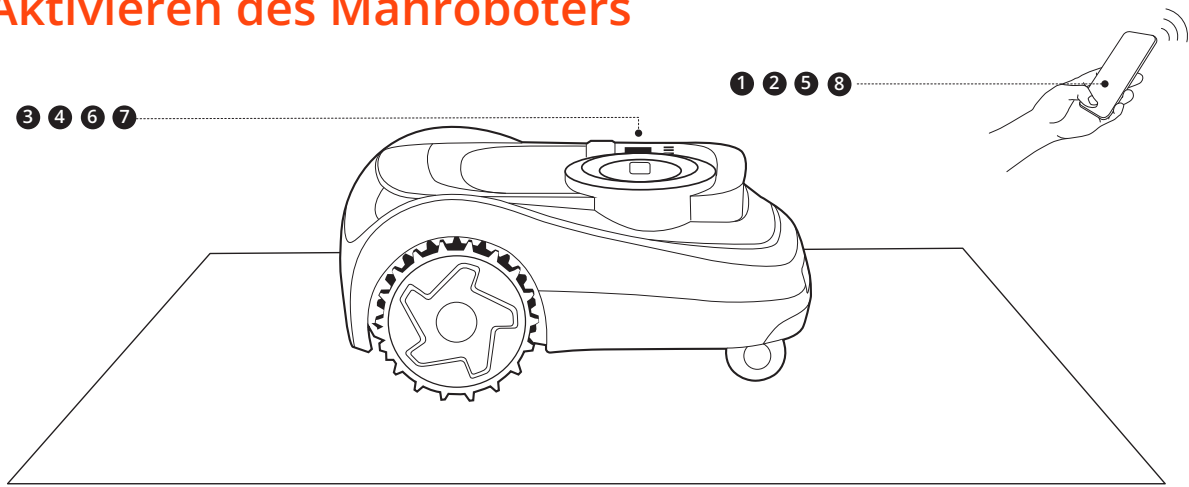

1

2

3

4

5

6

7

8

### 3.3 Montieren der Ladestation

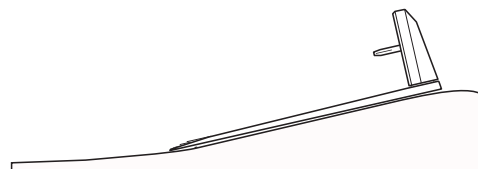
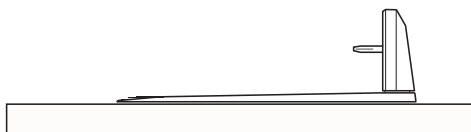
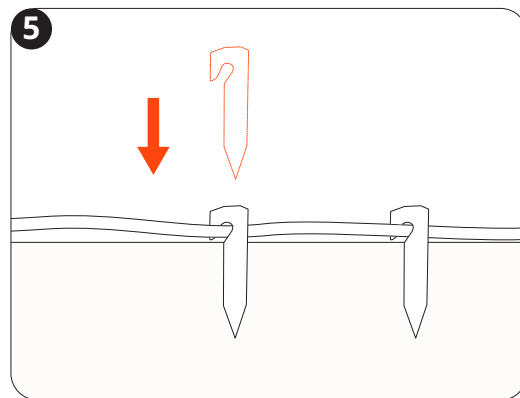
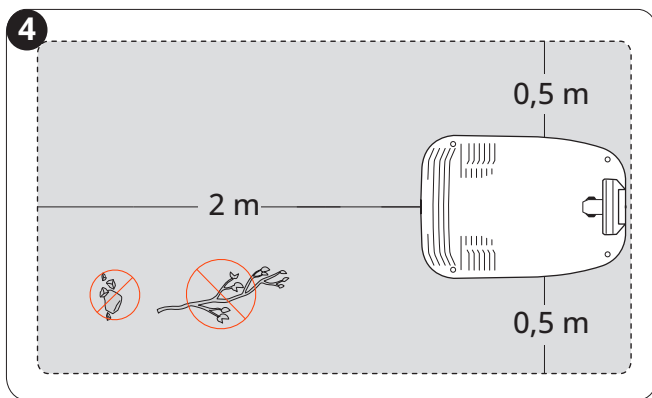
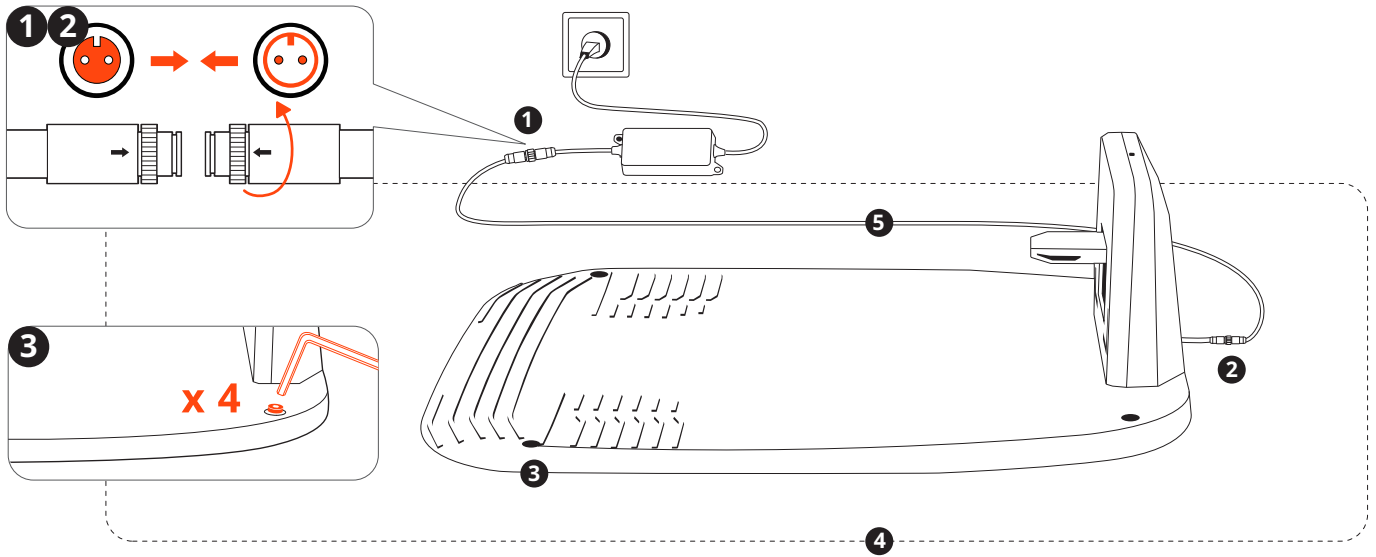

### 3.4 Navimow OS aktualisieren

Gehen Sie zu **Home/Startseite** > **Einstellungen** > **Meine Geräte** > **Software-Update**. Bitte aktualisieren Sie Navimow OS auf die neueste Version. Schalten Sie den Mähroboter währenddessen nicht aus und führen Sie keine anderen Vorgänge durch.

# 4. Vorgang

## 4.1 Karte erstellen

### 4.1.1 Vorbereitung

#### Räumen Sie Ihren Rasen

Entfernen Sie Unrat, Laubhaufen, Spielzeug, Drähte, Steine und andere Hindernisse von ihrem Rasen. Achten Sie darauf, dass sich keine Kinder und Haustiere auf dem Rasen befinden. Schneiden Sie Unkraut und überwucherndes Gras ab, halten Sie das Gras auf einer Höhe von 10 cm (3,9 Zoll) oder niedriger.

#### Machen Sie Ihren Mähroboter bereit

Stellen Sie sicher, dass der Mähroboter eingeschaltet ist und über Bluetooth mit Ihrem Telefon verbunden ist.

**HINWEIS:** Wenn der Mähroboter gesperrt ist, geben Sie den PIN-Code ein, um ihn zu entsperren.

### 4.1.2 Automatisches Kartieren

Wählen Sie das automatische Kartieren für Rasenflächen mit klar definierten Grenzen und wenigen Hindernissen.

Vermeiden Sie das automatische Kartieren auf Rasenflächen mit unklarem Umfang oder auf Rasenflächen in der Nähe von Pools, Klippen und anderen Risikobereichen.

#### Markieren Sie die erste Mähzone auf Ihrem Rasen

1. Fernsteuern Sie Ihren Mähroboter zum nächsten Rasen.
2. Tippen Sie auf „Diese Zone markieren“ auf dem Bildschirm, wenn der Mähroboter die erste Rasenfläche erreicht. Bleiben Sie beim Bedienen des Mähroboters innerhalb von 6 m (19,7 Fuß) vom Mähroboter entfernt.

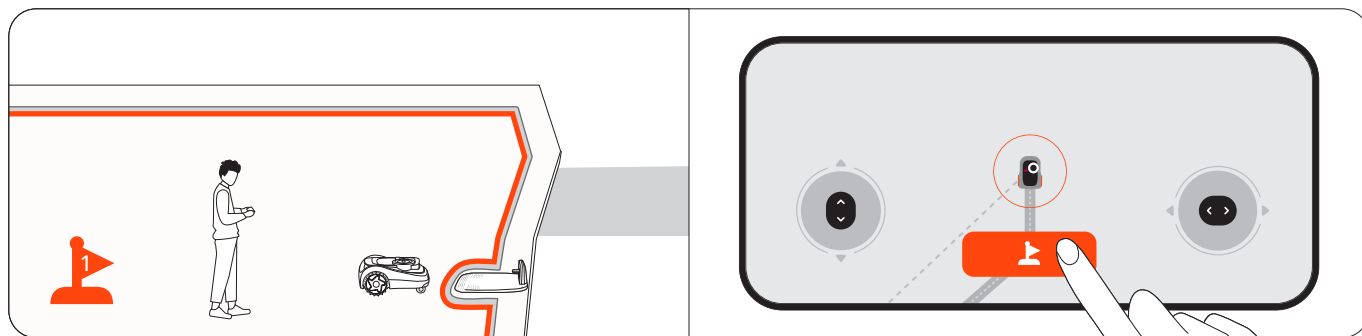

#### Markieren Sie andere Mähzonen auf Ihrem Rasen (falls zutreffend)

1. Fernsteuern Sie Ihren Mähroboter zur nächsten Rasenzone.

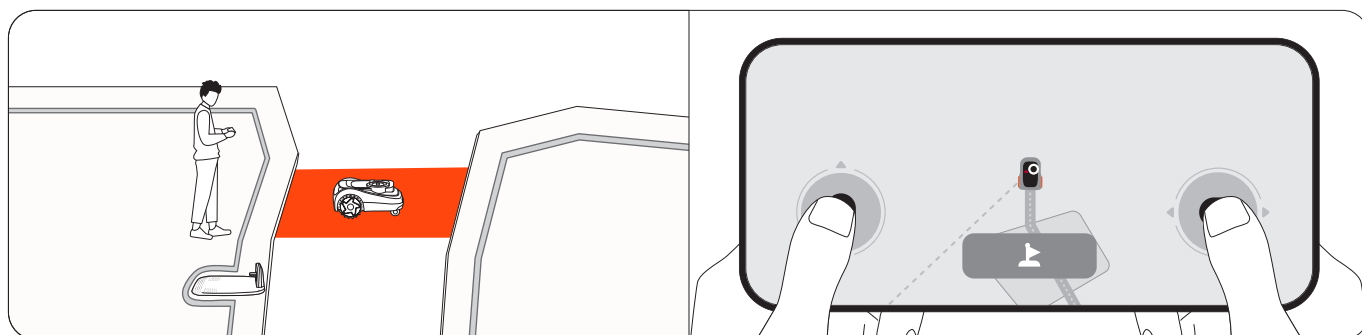

2. Tippen Sie auf 'Diese Zone markieren' auf dem Bildschirm, wenn der Mähroboter das Gras erreicht. Dadurch wird automatisch ein Kanal zwischen den Zonen erstellt. Vermeiden Sie Umwege oder enge, unebene Pfade mit Hindernissen beim Fahren des Mähroboters. Es wird empfohlen, alle Zonen zu markieren, um eine hohe Kartierungseffizienz zu erreichen.

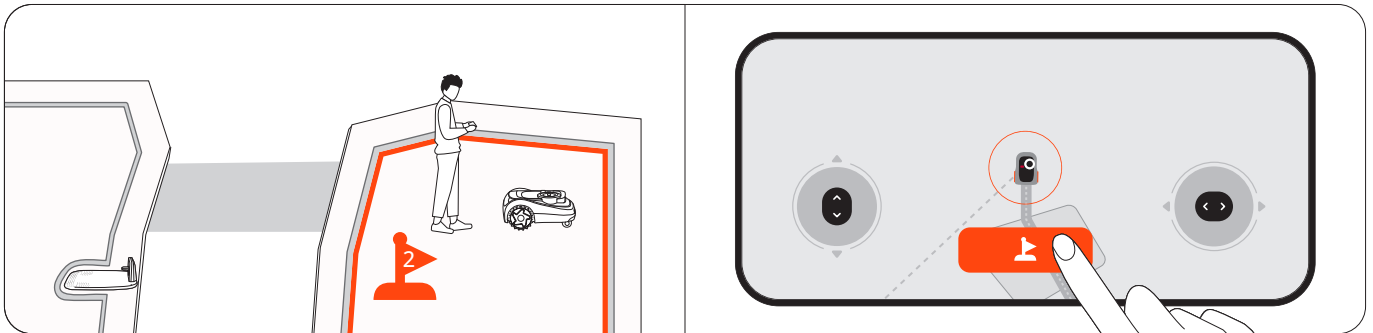

3. Wiederholen Sie Schritt 1 und 2 zur Markierung weiterer Zonen.
4. Tippen Sie auf „Fertig“, wenn Sie alle Zonen markiert haben.

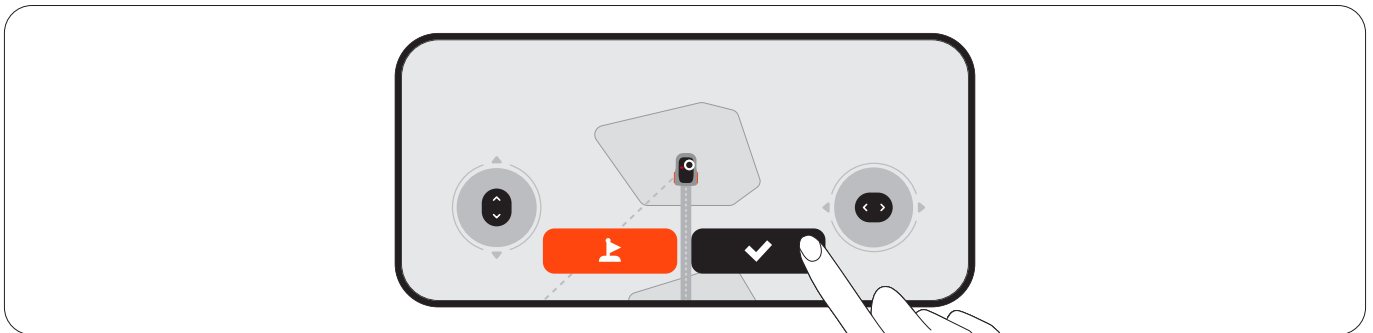

### Autom. Kartieren

Der Mähroboter kartiert automatisch alle markierten Zonen in umgekehrter Reihenfolge. Sie müssen das Telefon während dieses Vorgangs nicht mit dem Mähroboter verbunden lassen, Sie können es also gerne liegen lassen. Ist die Karte erstellt, werden Sie benachrichtigt, und der Mähroboter kehrt automatisch zur Ladestation zurück.

### 4.1.3 Manuelles Kartieren

Bei Rasenflächen mit unklarem Umfang erstellen Sie eine Karte, die Sie kontrollieren können, und führen den Mähroboter entlang des Rasenrandes, um die Begrenzung festzulegen. Wenn Sie für einen saubereren Schnitt benötigen, dass der Mähroboter am Rand entlangfährt, führen Sie den Mähroboter während der Kartierung so, dass er am Rand entlangfährt. Suchen Sie sich einen Startpunkt am Rande Ihres Rasens. Gehen Sie hinter dem Mähroboter, bleiben Sie innerhalb von 6 m (19,7 Fuß) vom Mähroboter entfernt.

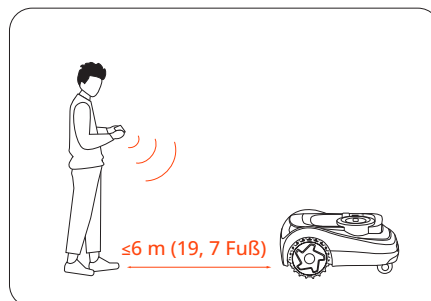

HINWEIS: Folgen Sie einer geraden Linie mit einem komfortablen Drehwinkel von nicht weniger als 90°.

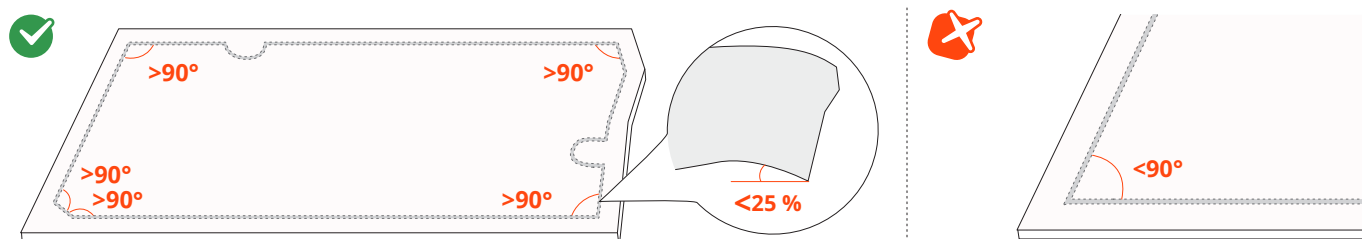

## 4.1.4 Andere Kartenelemente

Fügen Sie Ihrer Karte andere Kartenelemente hinzu auf **Startseite > Einstellungen > Kartenverwaltung**.



Symbol	Kartenelemente
	Begrenzung
	Sperrzone (BioLife-Insel)
	Übergang
	VisionFence-Aus-Zone
	Zeichnung

### Begrenzung

Eine Begrenzung ist eine virtuelle Linie, die den Rand einer Mähzone definiert. Eine Zone wird automatisch erstellt, wenn die Begrenzung eines Arbeitsbereichs kartiert ist. Sie können fortfahren, weitere Zonen zu erstellen, und diese mit Kanälen verbinden.

### Isolierte Zone

Ist eine Rasenfläche nicht mit anderen Rasenflächen verbunden und der Mähroboter kann sie nicht selbstständig erreichen, wird sie als isolierte Zone angelegt. Um in einer isolierten Zone zu mähen, bringen Sie den Mähroboter dorthin, wählen Sie das Mähen-Symbol auf dem Bildschirm des Mähroboters aus und drücken Sie die OK-Taste.

Zum Aufladen nach dem Mähen tragen Sie den Mähroboter zur Ladestation.

HINWEIS: In isolierten Zonen werden nur einmalige Mähaufgaben unterstützt.

### Sperrzone (BioLife-Insel)

Die Sperrzone ist ein Bereich, den der Mähroboter meiden soll, wie zum Beispiel Blumenbeete, Teiche oder Sprinklerköpfe. Objekte, die zeitweilig in Mähzonen platziert werden, wie Trampoline oder Grills, können Sie als Sperrzone festlegen und wieder löschen, wenn die Objekte vom Rasen entfernt wurden. Sperrzonen werden auch BioLife-Inseln genannt. Schaffen Sie BioLife-Inseln, wo Gras und Pflanzen für Bienen, Schmetterlinge und Igel natürlich wachsen können.

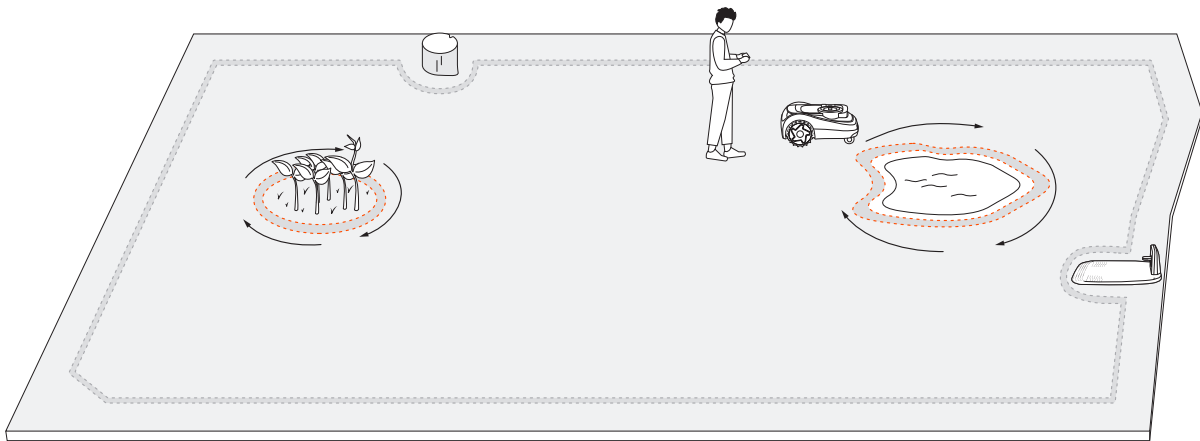

### Übergang

Kanäle sind Wege, die zwei separate Mähzonen verbinden oder den Rand eines Rasens mit der Ladestation verbinden. Bei der automatischen Zuordnung werden Kanäle automatisch erstellt, wenn Sie den Mähroboter von einem Bereich zum anderen führen.

**HINWEIS:** Der Kanal sollte breiter sein als 1 m (3,3 ft).

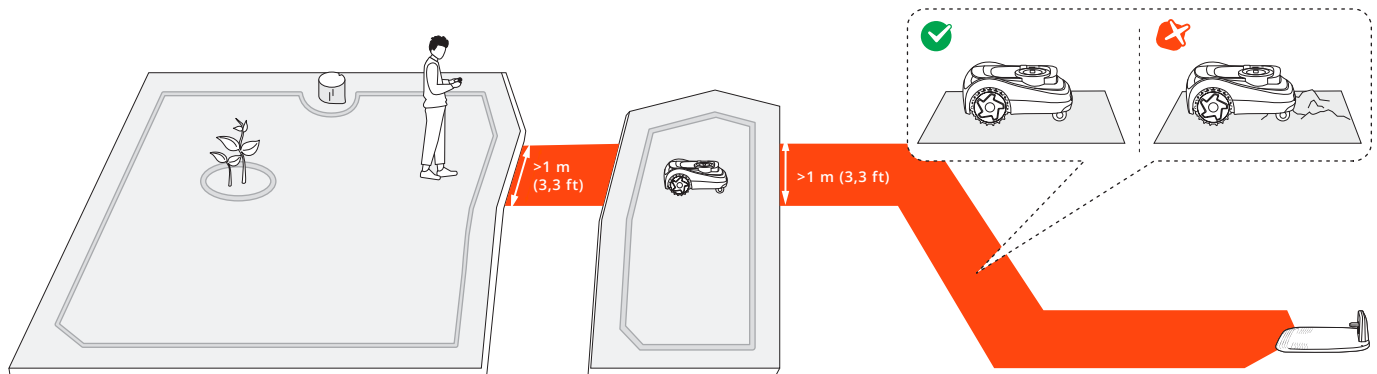

### VisionFence-Aus-Zone

Eine VisionFence-Aus-Zone ist ein Bereich, wo der Mähroboter den Kamerasensor für die Hindernisvermeidung und den LiDAR-Sensor automatisch abschaltet. Der Mähroboter biegt nicht ab, sondern fährt direkt hindurch. Richten Sie eine VisionFence-Aus-Zone für Bereiche wie Steinwege oder Versorgungsschächte ein, wo der Mähroboter für einen gründlichen Schnitt durchfahren muss. Sie können die Größe einer VisionFence-Aus-Zone anpassen, sie verschieben oder löschen.

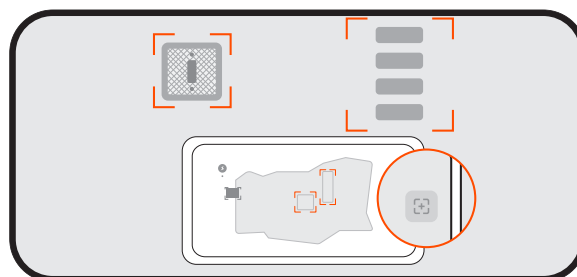

## Zeichnung

Ein Doodle ist ein lustiges Design oder Muster, das Sie mit Ihrem Mähroboter auf Ihrem Rasen erstellen können. Wählen Sie ein Design (ein Logo oder eine Kombination aus Buchstaben und Zahlen) und einen Standort und der Mähroboter lässt den Rasen dort ungemäht. Wenn der Rest des Rasens gemäht ist, wird die Zeichnung sichtbar. Sie können festlegen, wie viele aktive Tage die Zeichnung bleiben soll. Danach wird der Mähroboter die Fläche vollständig mähen.

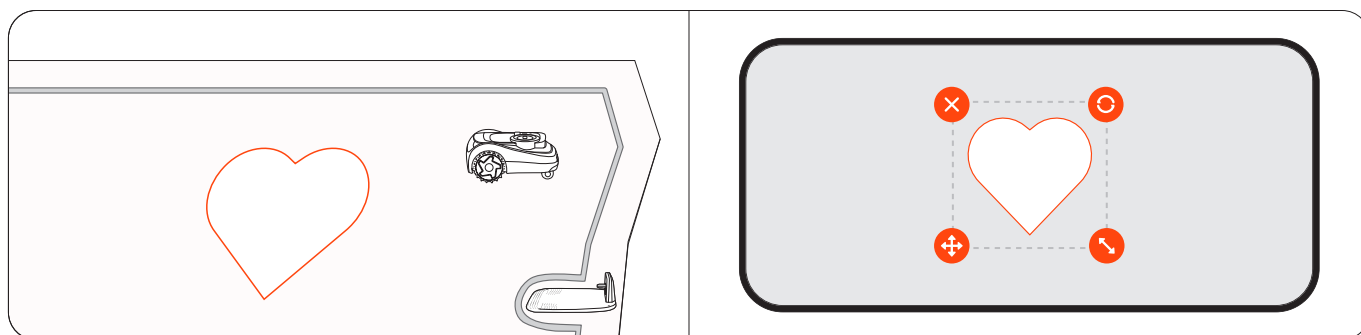

## 4.2 Mähen beginnen

### 4.2.1 Wie mäht Navimow?

#### Mähen entlang der Begrenzung und um Sperrzonen

Ihr Mähroboter mäht entlang der Begrenzung, wenn er eine Mähaufgabe startet, und mäht um die Sperrzonen herum, die nicht betreten werden dürfen, wenn er innerhalb des Rasens mäht. Wenn die Umgebung komplex ist, können Sie zur Vermeidung von Risiken „Kantenmähen“ unter **Kartenverwaltung** > **Bearbeiten** > **Kantenmähen** für jede Zone deaktivieren. Kantenmähen ist nachts in allen Zonen automatisch deaktiviert.

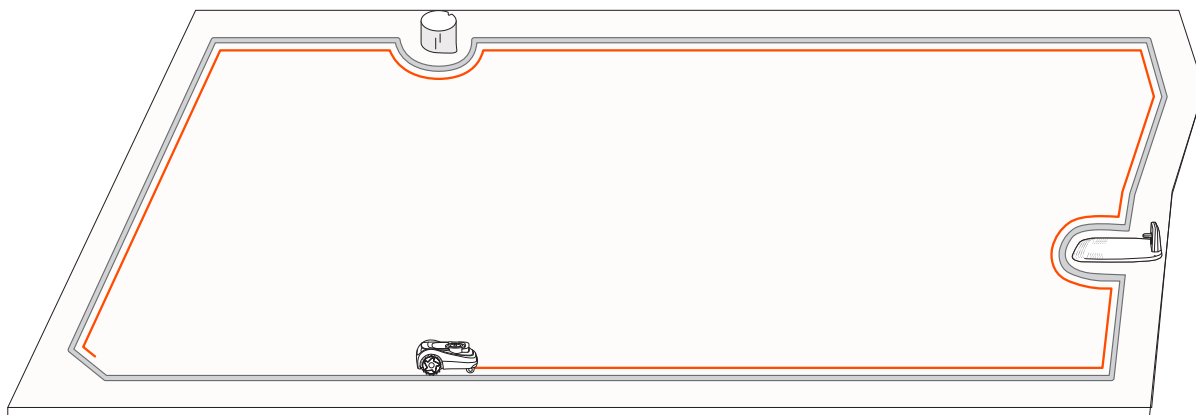

#### Edge Sense

Für einen saubereren Schnitt an den Rasenkanten aktivieren Sie Edge Sense, damit der Mähroboter so nah wie möglich an den Kanten entlang mäht. Gehen Sie zu **Home/Startseite** > **Einstellungen** > **Lab** > **Edge Sense** in der App für weitere Informationen.

## 4.2.2 Verwalten mehrerer Zonen

Sie können mehrere Zonen für Ihre Karte erstellen, jede Zone mit eigenem Namen, eigener Mährichtung und eigenem Mähzeitplan.

### Begrenzung bearbeiten

- **Durch Zeichnen:** Sie können die Begrenzung bearbeiten, indem Sie die Linien direkt in der App auf einer Karte des tatsächlichen Geländes neu zeichnen. Hierfür ist keine Bluetooth-Verbindung zum Mähroboter erforderlich. Gehen Sie zu **Home/Startseite > Einstellungen > Kartenverwaltung > Bearbeiten > Nach Zeichnung anpassen**.
- **Mit dem Mähroboter:** Wenn Sie komplizierte Änderungen an der Begrenzung vornehmen müssen, können Sie den Mähroboter manuell steuern; seine Fahrspuren werden dann zur neuen Begrenzung. Gehen Sie zu **Home/Startseite > Einstellungen > Kartenverwaltung > Bearbeiten > Mit Mähroboter anpassen**.

### Umbenennen der Zonen

1. Tippen Sie zur Auswahl einer Zone.
2. Tippen Sie auf „Bearbeiten“ und passen Sie die Einstellungen für die ausgewählte Zone an.  
Tippen Sie auf das Symbol „Umbenennen“, um einen Namen für die Zone festzulegen.

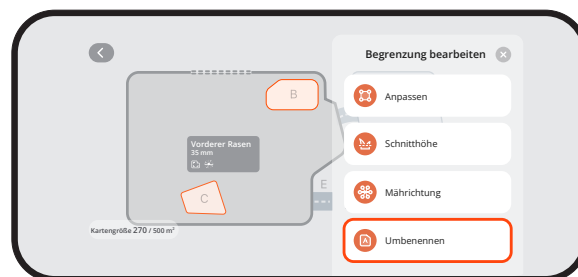

### Mährichtungen anpassen

Der Mähroboter kann seine Mährichtung automatisch ändern, je nach Ihrer Auswahl auf **Kartenverwaltung > Bearbeiten > Mährichtung**. Sie können eine oder mehrere Richtungen wählen, so dass der Mähroboter die Mährichtung am Ende einer Mährunde jedes Mal ändert.

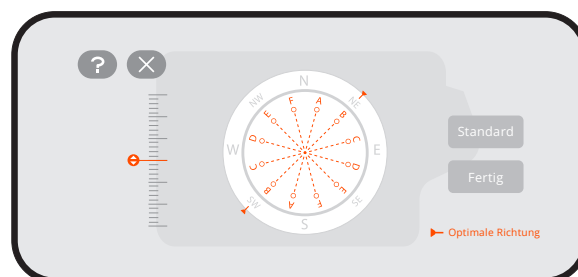

### Erstellen oder Ändern von Mähzeitplänen

1. Gehen Sie zu **Startseite > Einstellungen > Mähplan**.
2. Wählen Sie einen Tag, um einen Zeitplan einzurichten.
3. Legen Sie die Start- und Endzeit für den Zeitplan fest.
4. Wählen Sie die Zone(n), für die der Zeitplan gelten soll.
5. Tippen Sie auf „Bestätigen“, um die Einstellungen zu speichern.

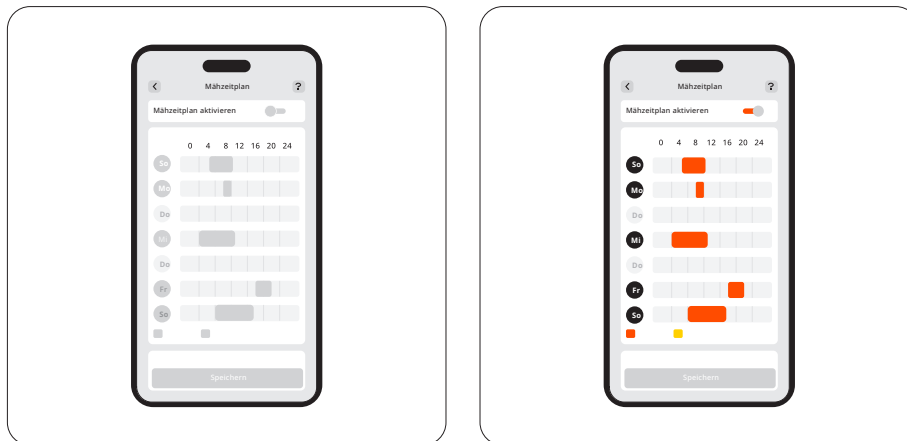

### Aktivieren oder Deaktivieren von Mähzeitplänen

Sie können die Mähzeitpläne deaktivieren, wenn Sie nicht möchten, dass der Mähroboter dem Zeitplan folgt.

### Zonen teilen und zusammenführen

Um eine Zone in kleinere aufzuteilen, steuern Sie den Mähroboter manuell, um die Zone in zwei Hälften zu teilen. Gehen Sie zur Seite „Kartenverwaltung“, wählen Sie eine Zone aus und suchen Sie unter „Bearbeiten“ nach „Teilen“. Für die neuen Zonen gelten die gleichen Einstellungen wie für die alte.

Um mehrere Zonen zusammenzuführen, gehen Sie zur Seite „Kartenverwaltung“, wählen Sie eine Zone aus, suchen Sie unter „Bearbeiten“ nach „Zusammenführen“, wählen Sie eine angrenzende Zone aus und führen Sie sie zusammen. Sie können jeweils nur zwei Zonen zusammenführen. Die neue Zone folgt den Standardeinstellungen, und Sie können sie bei Bedarf anpassen.

## 4.3 Grundfunktionen

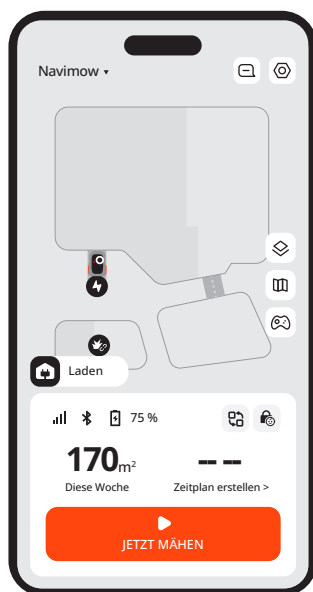

### 4.3.1 Home/Startbildschirm der App

Auf dem Home/Startbildschirm können Sie den Mähroboterstatus und seinen Arbeitsfortschritt überprüfen, ihn starten oder stoppen und zur Station zurückschicken.

Symbol	Beschreibung
Navimow ▾	Wechsel zu einem anderen Ihrer Mähroboter
	Benachrichtigungen und Mährobotereinstellungen anzeigen
	Kartenansicht: Wechseln Sie zwischen Standard-, Tatsächliches-Gelände- und Geländeansicht.
	Kartenverwaltung
	Den Mähroboter manuell steuern
	Bluetooth-Verbindung. Wenn die Verbindung getrennt ist, tippen Sie, um sie wiederherzustellen.
75 %	Akkuladestand und Ladezustand
	Zu spezifischen Szenarien wechseln: Ihr schneller Weg zu den Mährobotereinstellungen für Urlaubs- und Schlafmodus
	Kindersicherung deaktiviert/aktiviert (Standardanzeige)
	Sicherheitsverriegelung deaktiviert/aktiviert (Anzeige nach Sperre über die Mährobotertasten)

### 4.3.2 Navimow Shop

Im Navimow Shop können Sie stöbern und offizielles Zubehör kaufen, dem Navimow Circle beitreten und Punkte für Rabatte sammeln.

### 4.3.3 Profil

Über die Registerkarte „Profil“ können Sie Kontoeinstellungen und allgemeine Einstellungen (Sprache, Einheiten usw.) ändern, den Kundensupport für Hilfe kontaktieren und Anleitungen finden.

## 4.3.4 Weitere Geräteeinstellungen

### Netzwerkeinstellungen

Prüfen Sie die aktuelle Verbindung und wählen Sie, wie der Mähroboter sich mit einem Netzwerk verbinden soll: über WLAN, über 4G oder lassen Sie das System je nach Verbindungsqualität zwischen WLAN und 4G umschalten.

### Software-Update

Um von den neuesten Verbesserungen für ein besseres Benutzererlebnis zu profitieren, prüfen Sie regelmäßig auf Aktualisierungen und aktualisieren Sie Ihr Navimow OS.

### Personalisierung

**Licht:** Passen Sie die Helligkeit des Mähroboters an, wenn er nachts arbeitet.

**Sound:** Wählen Sie, ob der Mähroboter mit menschlicher Stimme sprechen oder Sounds abgeben soll.

**Sprache:** Wählen Sie Ihre bevorzugte Sprache für den Mähroboterbildschirm und das Sprachfeedback.

**Öko-Modus:** Zum Energiesparen schaltet sich der Bildschirm nach 10 Sekunden ohne Bluetooth-Verbindung ab, ebenso die Umgebungsbeleuchtung des Mähroboters.

### Geräteinformationen

**Umbenennen:** Geben Sie Ihrem Mähroboter einen Namen.

**Grundlegende Informationen:** Prüfen Sie das Modell des Mähroboters, die Seriennummer, das Aktivierungsdatum, das Ablaufdatum des 4G-Dienstes, den Garantiestatus und die maximale Mähkapazität.

**Zeitzone und Land:** Stellen Sie Zeitzone und Land/Region ein, damit die Mähzeiten der Ortszeit entsprechen. Gilt in Ihrer Region die Sommerzeit, aktivieren Sie sie, damit der Mähroboter sich automatisch anpassen kann.

### Geräteverwaltung

**Gerätefreigabe:** Teilen Sie Ihren Mähroboter mit registrierten Navimow-App-Nutzern. Gemeinsame Benutzer können alle Einstellungen verwalten, außer die Verbindung des Mähroboter des Besitzers zu lösen. Die gemeinsame Nutzung kann jederzeit und allseits beendet werden.

**Gerät wechseln/hinzufügen:** Fügen Sie weitere Mähroboter hinzu und wechseln Sie zwischen ihnen.

**Verbindung mit Gerät lösen:** Nach Lösen der Verbindung entscheiden Sie, ob Sie Ihre Benutzerdaten behalten oder löschen.

## 4.4 Sicherheitsfunktionen

### 4.4.1 Diebstahlschutz

Die Diebstahlschutz-Funktion kann Ihren Mähroboter genau lokalisieren und Vorfälle wie den Diebstahl des Mähroboters verhindern. Sie können sich zur Aktivierung des Alarms, wenn der Mähroboter angehoben wird und er die virtuelle Begrenzung überschreitet, entscheiden.

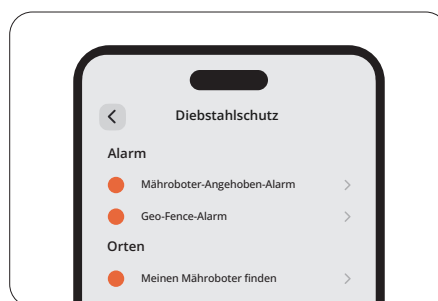

#### HINWEIS:

1. Dies gilt nur in einem 4G-Netzwerk. Stellen Sie sicher, dass Ihr 4G-Dienst noch nicht abgelaufen ist.
2. Wenn die Diebstahlschutz-Funktion aktiviert ist, müssen Sie vor dem Ausschalten des Mähroboters den PIN-Code eingeben.

### **Mähroboteralarm bei Anheben**

Dieser Alarm warnt Sie, wenn Ihr Mähroboter für einige Sekunden angehoben wird. Bei Aktivierung hören Sie einen Alarm und erhalten eine Nachricht in Ihrer App. Um den Alarm zu stoppen, geben Sie den PIN-Code direkt am Mähroboter ein. Wenn Sie den Mähroboter tragen müssen, empfiehlt es sich zur Vermeidung von Fehlalarmen, Ihr Telefon vorher per Bluetooth zu verbinden.

### **Geo-Fence-Alarm**

Dieser Alarm warnt Sie, wenn Ihr Mähroboter eine bestimmte Begrenzung überschreitet. Sobald Sie diese Funktion aktiviert haben und der Mähroboter den Geo-Fence überschreitet, wird ein Alarm ausgelöst und Sie erhalten eine Benachrichtigung in Ihrer App. Um den Alarm zu stoppen, geben Sie den PIN-Code direkt am Mähroboter ein.

Wenn der Geo-Fence-Alarm aktiviert ist, können Sie den Geo-Fence-Radius anpassen und den Standort von Navimow in Echtzeit auf der Karte überprüfen. Wenn dem Mähroboter auf dem Rückweg zur Ladestation der Akku ausgeht und er sich ausschaltet, können Sie ihn per App finden.

## **4.4.2 Gerätesperre**

Die Sicherheitsverriegelung und die Kindersicherung dienen der Sicherheit des Mähroboters und verhindern unbeabsichtigte Bedienungen. Zur Aktivierung gehen Sie zu **Home/Startseite > Einstellungen > Sicherheitsfunktionen > Gerätesperre**. Sie können ebenfalls den PIN-Code zurücksetzen auf: **Home/Startseite > Einstellungen > Sicherheitsfunktionen > Gerätesperre > PIN-Code zurücksetzen**.

### **Sicherheitssperre**

Die Sicherheitsverriegelung verhindert ein unbeabsichtigtes Einschalten des Mähroboters, wenn dieser getragen oder gereinigt werden muss. Wählen Sie das Symbol „Sicherheitssperre“ und drücken Sie OK, um den Mähroboter zu sperren. Ist er gesperrt, bleibt der Mähroboter außer Betrieb, bis Sie ihn mit dem PIN-Code entsperren.

### **Kindersicherung**

Die Kindersicherung verhindert, dass Kinder oder Haustiere den Mähroboter versehentlich durch Berühren der Tasten bedienen, während er in Betrieb oder auf Standby ist. Ist diese Funktion aktiviert, reagieren die Mährobotertasten nicht mehr auf Drücken oder Berühren. Sie können Ihren Mähroboter weiterhin per App bedienen.

## **4.4.3 Näherungsentsperrung**

Mit der Näherungsentsperrung-Funktion entfällt das manuelle Entsperren des Mähroboters mit einem PIN-Code. Wenn Sie sich mit Ihrem Handy dem Mähroboter nähern, leuchtet der Bildschirm auf, die Kindersicherung wird automatisch entriegelt und es werden keine Diebstahlalarme ausgelöst. Sie können den Mähroboter mit den Tasten daran bedienen. Sobald Sie sich entfernen, verriegelt sich der Mähroboter wieder automatisch. Aktivieren Sie diese Funktion von **Home/Startseite > Einstellungen > Sicherheitsfunktionen > Näherungsentsperrung**.

## 4.5 Anleitung für Apple „Wo ist?“

Nur Benutzer von Apple-Geräten müssen diese Anleitung zur Apple-App „Wo ist?“ lesen.

### 4.5.1 Navimow zu „Wo ist?“-Netzwerk hinzufügen

#### Option A: Hinzufügen über die Navimow-App

1. Öffnen Sie die Navimow-App auf Ihrem Telefon und verbinden Sie sie mit Ihrem Mähroboter.
2. Gehen Sie zu **Einstellungen** > **Diebstahlschutz** > **„Wo ist?“-Netzwerk** > **Verbinden**. Es wird automatisch zur „Wo ist?“-App weitergeleitet.
3. Tippen Sie in der „Wo ist?“-App auf + und wählen Sie **Weiteres Objekt hinzufügen**.
4. Wählen Sie Ihren Mähroboter und folgen Sie den Bildschirmanweisungen zum Abschluss des Koppelns.



#### Option B: Hinzufügen über Mährobotertasten

1. Öffnen Sie die „Wo ist?“-App auf Ihrem iPhone oder iPad.
2. Tippen Sie auf + und dann auf **Weiteres Element hinzufügen**.
3. Drücken Sie die **OK**-Taste, um den Mähroboter einzuschalten.
4. Drücken Sie die **STOP**-Taste zehnmal und dann die **RETURN**-Taste einmal (Sie hören bei jedem Drücken einen Sound).
5. Geben Sie den PIN-Code auf dem Mähroboterbildschirm ein (denselben, den Sie in der Navimow-App festgelegt haben).
6. Wählen Sie in der „Wo ist?“-App Ihren Mähroboter und folgen Sie den Bildschirmanweisungen, um das Koppeln abzuschließen.

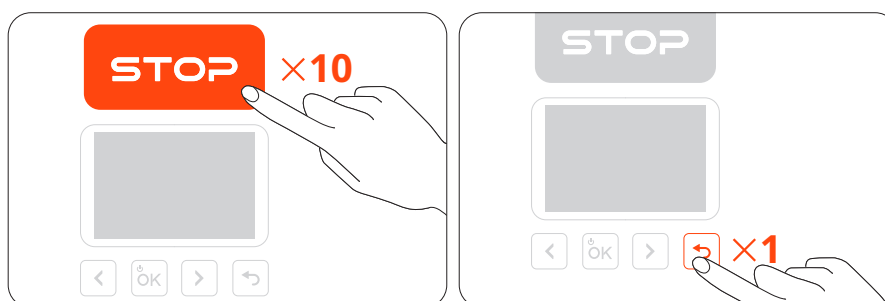

## 4.5.2 „Wo ist?“ zurücksetzen

### Option A

1. Öffnen Sie die Navimow-App auf Ihrem Telefon und verbinden Sie sie mit Ihrem Mähroboter.
2. Deaktivieren Sie in der Navimow-App „Wo ist?“ unter **Einstellungen > Diebstahlschutz > „Wo ist?“-Netzwerk > Verbindung lösen**.
3. Entfernen Sie Ihren Mähroboter manuell aus der „Wo ist?“-App.

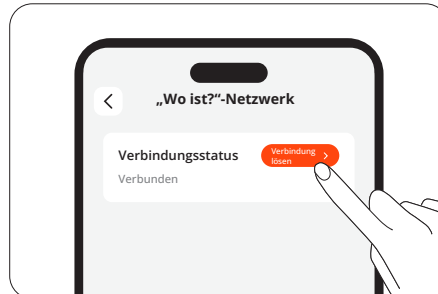

### Option B

1. Schalten Sie den Mähroboter ein.
2. Drücken Sie die **STOP**-Taste zehnmal und dann die **RETURN**-Taste einmal (Sie hören bei jedem Drücken einen Sound).
3. Geben Sie den PIN-Code auf dem Bildschirm des Mähroboters ein (den PIN-Code, den Sie in der Navimow-App festgelegt haben).
4. Öffnen Sie die „Wo ist?“-App auf Ihrem iPhone oder iPad. Entfernen Sie den Mähroboter manuell aus der „Wo ist?“-App. Nach Entfernen können Sie „Wo ist?“ zum Orten dieses Mähroboters nicht mehr verwenden.

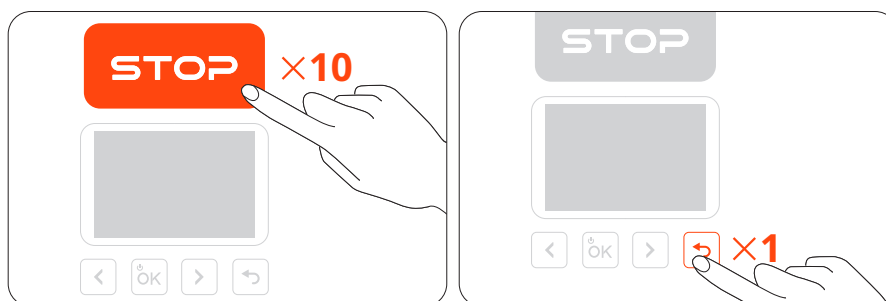

## 4.5.3 Maximal zulässige Anzahl verbundener Geräte

Ein Mähroboter kann mit maximal 3 iOS-Geräten verbunden werden (mit demselben Apple-Account).

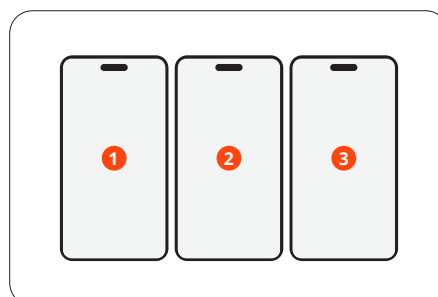

## 4.5.4 Seriennummernsuche (nur für den spezifischen Gebrauch)

Jeder iOS-Nutzer kann über die „Wo ist?“-App auf seinem Apple-Gerät eine Verbindung zum Mähroboter herstellen. Um die SN (Seriennummer) des Mähroboters in der „Wo ist?“-App zu überprüfen, drücken Sie die **STOP**-Taste achtmal und dann die **RETURN**-Taste einmal. Sie hören bei jedem Drücken einen Sound. Anschließend wird die SN in der „Wo ist?“-App angezeigt.

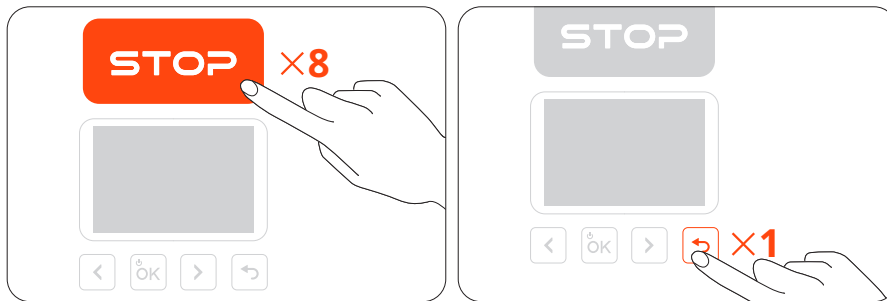

## 4.5.5 „Wo ist?“-Beacon deaktivieren

Sie können „Wo ist?“-Beacon deaktivieren, wenn Sie Tasten wie folgt drücken:

1. Drücken Sie die **STOP**-Taste dreimal
2. Drücken Sie die **RETURN**-Taste dreimal
3. Drücken Sie die **STOP**-Taste dreimal

Sie hören bei jedem Drücken einen Sound.

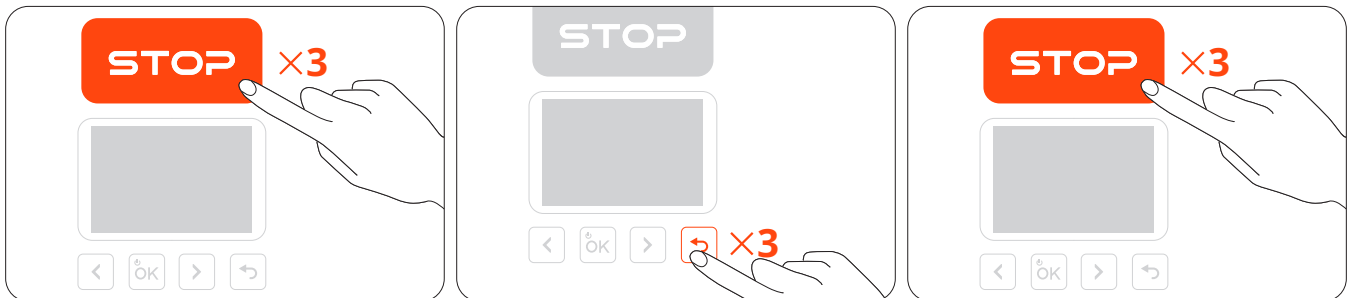

## 4.5.6 „Wo ist?“-Beacon wieder aktivieren

Sie können „Wo ist?“-Beacon wieder aktivieren, indem Sie die **STOP**-Taste fünfmal drücken und dann die **RETURN**-Taste einmal. Sie hören bei jedem Drücken einen Sound.

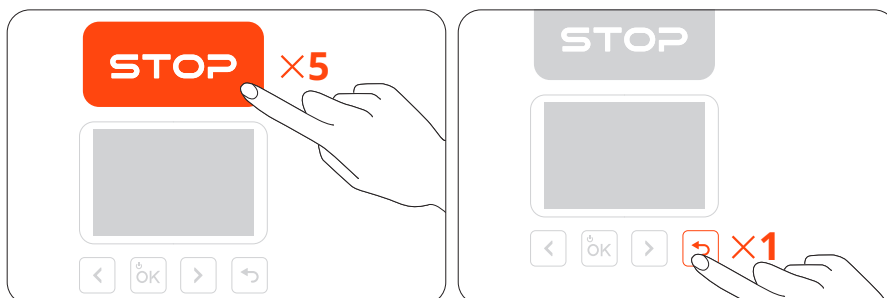

## 4.5.7 Software-Update

Wenn eine neue Version verfügbar ist, aktualisiert sich der Mähroboter automatisch und im Hintergrund, sobald er angedockt und mit dem Netzwerk verbunden ist und keine Mähaufgaben geplant sind.

## 4.5.8 Nah-Status und Getrennt-Status

Wenn der Mähroboter mit „Wo ist?“ gekoppelt ist, wechselt er nach kurzer Zeit automatisch in den Status „Nah“, sobald sich der Besitzer von ihm entfernt oder die Bluetooth-Funktion seines Mobilgeräts ausschaltet. Nach längerer Zeit wechselt der Mähroboter in den Status „Getrennt“. Sobald sich der Eigentümer mit dem Mobilgerät dem Mähroboter nähert, verbindet sich das Gerät per Bluetooth automatisch mit dem Mähroboter und dieser wechselt in den Status „Verbunden“. Befindet sich der Mähroboter im Status „Getrennt“, kann sich eine Person, die nicht Eigentümer ist, über die „Wo ist?“-App mit diesem Mähroboter verbinden und die oben genannte Methode verwenden, um die Seriennummer zu überprüfen. Eigentümer können weiterhin „Wo ist?“ verwenden, um den Mähroboter zu orten.



## 4.5.9 Haftungsausschluss und Markenrecht

- Die Verwendung des „Works with Apple“-Siegels bedeutet, dass ein Produkt speziell für die Verwendung mit der im Siegel genannten Technologie entwickelt wurde und vom Produkthersteller gemäß den Spezifikationen und Anforderungen des Apple-Netzwerkprodukts „Wo ist?“ zertifiziert wurde. Apple ist weder für den Betrieb dieses Geräts noch für die Verwendung dieses Produkts oder dessen Einhaltung von Sicherheits- und Regulierungsstandards verantwortlich.
- App Store, Apple Logo, Apple, Apple Wo ist?, Apple Watch, Wo ist?, iPhone, iPad, iPadOS, Mac, macOS und watchOS sind Marken von Apple Inc. IOS ist eine Marke von Cisco und wird unter Lizenz verwendet.

## 4.6 Erweiterte Funktionen

### 4.6.1 Wetteradaptiv

Sie können einstellen, wie der Mähroboter auf folgende Wetterbedingungen reagieren soll: Regen, Schnee, Hitze, Frost und starker Wind. Der Mähroboter kann auf Echtzeit-Wetterinformationen reagieren und seinen Mähzeitplan anpassen, indem er entweder die aktuelle Aufgabe stoppt oder die kommenden Aufgaben verzögert. Um für einen gesunden Rasen und eine längere Lebensdauer Ihres Mähroboters zu sorgen, gehen Sie zu **Home/Startseite > Einstellungen > Erweiterte Funktionen > Wetteradaptiv**, um die Einstellungen für jede Wetterart anzupassen.

## 4.6.2 VisionFence

### Vermeiden Sie Hindernisse in Kanälen

Sie können den Schalter für die Hindernisvermeidung im Kanal aktivieren, so dass der Mähroboter die Umgebung „sieht“ und intelligent durchfährt, indem er aktiv Hindernisse oder andere Objekte, die sich vom Boden unterscheiden, meidet. Selbst wenn das GPS-Signal in der Nähe des Kanals schlecht ist, kann der Mähroboter mit der visuellen Erkennung trotzdem hindurchfahren.

### Tierfreundlich

Sie können den Modus „Tierfreundlich“ aktivieren, sodass der Mähroboter sich von Haustieren und Kleintieren in seiner Umgebung fernhält, indem er seinen Pfad in Echtzeit anpasst. Gehen Sie zu **Startseite > Einstellungen > Erweiterte Funktionen > VisionFence > Tierfreundlich**. Dadurch wird vermieden, dass Wildtiere wie Igel versehentlich verletzt werden, und die Gefahr eines Erschreckens oder der Störung in der Nähe befindlicher Haustiere wird verringert.

## 4.6.3 Smart Home

Steuern Sie Ihren Mähroboter mit Sprachbefehlen über Smart-Geräte von Drittanbietern: Amazon Alexa, Google Assistant und Hornbach.

Gehen Sie zu **Startseite > Einstellungen > Erweiterte Funktionen > Smart Home** und folgen Sie den Anweisungen zum Hinzufügen von Navimow zu einem Smart-Home-Gerät.

# 5. Wartung

Halten Sie im Sinne einer besseren Leistung und längerer Lebensdauer den Mähroboter sauber und die Messerklingen in gutem Zustand. Überprüfen und warten Sie ihn regelmäßig und ersetzen Sie beschädigte oder abgenutzte Teile. Prüfen Sie Betriebsstunden und verbleibende Betriebsstunden der Mähroboterteile auf **Home/Startseite > Einstellungen > Wartung und Werkzeuge > Wartung der Teile**.

## 5.1 Reinigung

### ⚠ WARNHINWEIS

- Vor Reinigung oder Umdrehen des Mähroboters schalten Sie ihn aus.
- Wartungsarbeiten dürfen NICHT in Sandalen oder barfuß stattfinden. Tragen Sie immer lange Hosen und Arbeitsschuhe.

#### Äußeres des Mähroboters

Verwenden Sie zur Reinigung der Mähroboteraußenseite eine weiche Bürste oder ein Tuch. Verwenden Sie NIE Alkohol, Benzin, Aceton oder andere ätzende oder flüchtige Lösungsmittel, da sie die Oberfläche und die innere Struktur Ihres Mähroboters schädigen können.

#### Kameraobjektiv und LiDAR-Sensor

Falls die Kameralinse oder die Oberfläche des LiDAR-Sensors verschmutzt ist, wischen Sie den Schmutz oder die Flecken vorsichtig mit einem sauberen Tuch ab.

#### Ladeanschluss

Prüfen Sie den Ladeanschluss auf Schmutz oder Gras. Reinigen Sie ihn sogleich, um Ladeprobleme zu vermeiden.

#### Fahrgestell und Schnittscheibe

Sie können den Reinigungsmodus unter **Startseite > Einstellungen > Wartung und Werkzeuge > Wartung der Teile > Gehäuse und sonstige Teile** aufrufen, damit sich der Mähroboter zur Reinigung selbst justieren kann (Ausschalten und Anheben der Schnittscheibe). Oder wählen Sie das Symbol Reinigungsmodus auf dem Mähroboter-Bildschirm und drücken die Taste OK, um ihn zu aktivieren. Verwenden Sie eine Bürste oder einen Wasserstrahl, um die schmutzigen Teile zu reinigen.

**HINWEIS:** Verwenden Sie KEINEN Hochdruckreiniger. Hochdruckwasser kann in die Dichtungen eindringen und elektronische und mechanische Teile beschädigen.

Stellen Sie außerdem sicher, dass die Schnittscheibe frei rotieren und die Messerklingen frei drehen können.

#### Vorderräder (Lenkräder)

Falls sie mit Schmutz verstopft sind, reinigen und schmieren Sie sie.

#### Hinterräder

Gras und Unrat entfernen. Falls sich Schlamm oder Schmutz ansammelt, mit einem Wasserschlauch abspülen.

#### Ladestation

Entfernen Sie Verunreinigungen und Schlamm und vergewissern Sie sich, dass Kontaktleiste, Stromkabel und Verlängerungskabel unbeschädigt sind.

## 5.2 Austausch der Messerklingen

Für sicheren und effektiven Schnitt bei regelmäßigem Betrieb sollten alle Messerklingen und deren Schrauben alle 1-2 Monate ausgetauscht werden.

### HINWEISE:

1. Alte Schrauben NICHT wiederverwenden. Verwenden Sie stets originale Navimow-Messerklingen und passende Schrauben (Messerklingenmodell: X3A06E).
2. Verwenden Sie KEINEN elektrischen Schraubendreher, um die Schnittscheibe einzubauen oder zu lösen.

### Zum Austausch der Messerklingen:

1. Schalten Sie den Mähroboter aus und tragen Sie Schutzhandschuhe.
2. Um Kratzer zu vermeiden, stellen Sie den Mähroboter auf eine flache und saubere Oberfläche auf.
3. Lösen Sie die Schrauben mit einem Kreuzschlitzschraubendreher.
4. Befestigen Sie die Anti-Verstopfungs-Schnittscheibe und die neuen Messerklingen mit den neuen Schrauben (Drehmoment: 1 Nm). Stellen Sie sicher, dass sich die Messerklingen frei drehen können.

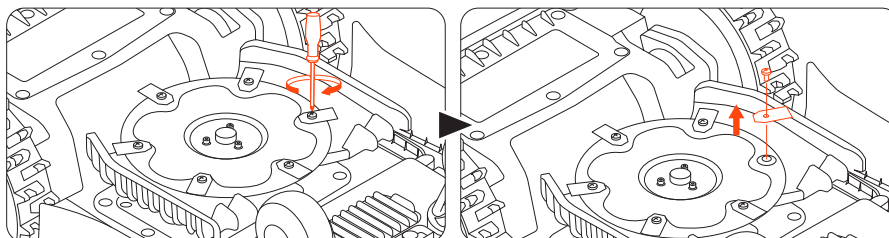

Nach dem Befestigen der Messerklingen und Schrauben scheinen die Messerklingen immer noch locker zu sein. Dies ist normal, da sich die Messerklingen beim Mähen drehen müssen.

## 5.3 Transport

Verwenden Sie zum Schutz Ihres Mähroboters für Versand oder Transport über längere Strecken die Originalverpackung. Schalten Sie den Mähroboter vor dem Transport immer aus. Behandeln Sie ihn vorsichtig und vermeiden Sie Stöße oder starken Druck. Tragen Sie den Mähroboter NICHT, während sie in Betrieb ist.

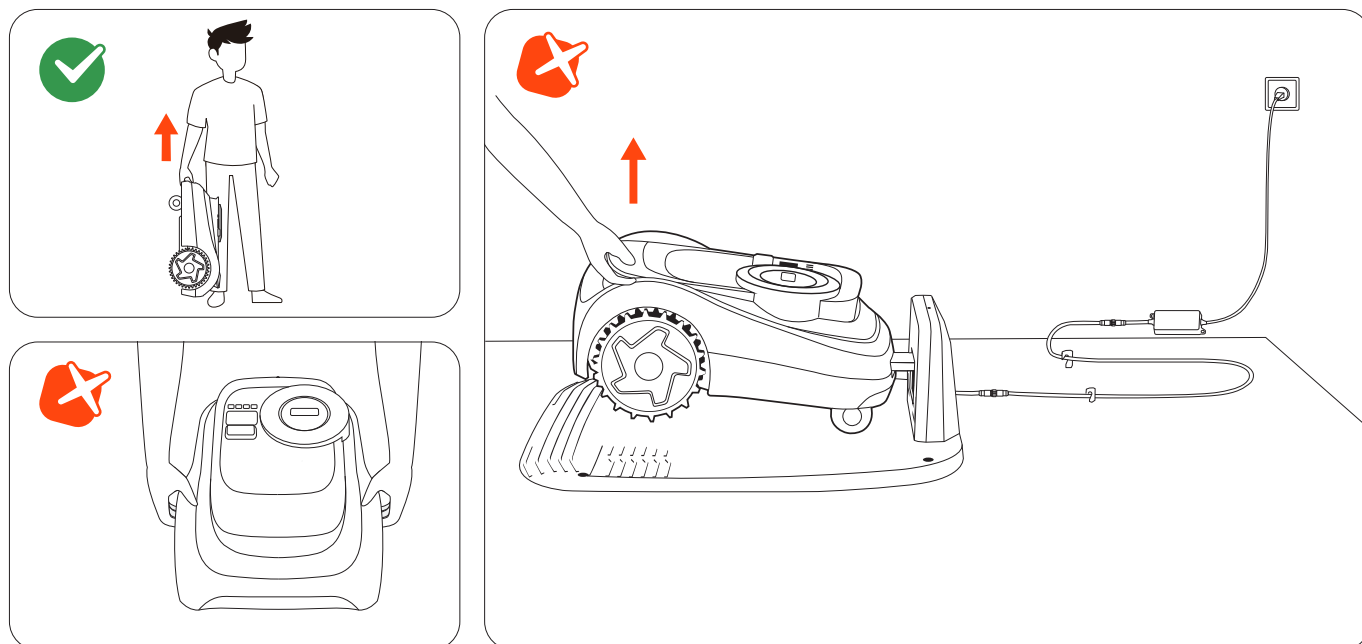

Tragen Sie den Mähroboter am Griff, wobei die Schnittscheibe von Ihrem Körper weg zeigt.

**VORSICHT:** Heben Sie den Mähroboter nicht am Griff an, während er noch in der Ladestation geparkt ist. Ziehen Sie den Mähroboter immer von der Station ab, bevor Sie ihn anheben.

## 5.4 Akku und Stromversorgung

### Akku-Temperaturgrenzwerte

Der Akku **darf NICHT** bei extremen Temperaturen von über 50 °C (122 °F) oder unter -20 °C (-4 °F) verwendet oder gelagert werden. Der Akkutemperatur-Schutz wird aktiviert, wenn die Temperatur unter 0 °C (32 °F) oder über 53 °C (127 °F) liegt. Der Mähroboter wird dann nicht mähen. Das Laden wird erst wieder aufgenommen, wenn die Akkutemperatur wieder im sicheren Bereich liegt: 3 °C (37 °F) oder höher, oder 49 °C (120 °F) oder niedriger.

### Akkulaufzeit

Schäden am Akku durch Tiefentladung deckt die beschränkte Garantie nicht ab. Die Akkulaufzeit hängt von der Nutzungshäufigkeit und den Gesamtbetriebsstunden ab. Wenn die Betriebszeit pro voller Ladung deutlich kürzer als üblich wird oder die Mähleistung nachlässt, wenden Sie sich bitte für einen Austausch des Akkus an den Kundendienst.

### Sichere Verwendung des Netzteils

Schließen Sie Mähroboter und/ oder Peripheriegeräte nur an einen Versorgungsstromkreis an, der durch eine Fehlerstrom-Schutzeinrichtung (RCD) mit einem Auslösestrom von höchstens 30 mA geschützt ist.

Trennen Sie immer die Stromversorgung und schalten Sie den Mähroboter aus vor:

- Beseitigung von Verstopfungen um das Netzkabel
- Reinigung oder Wartung des Mähroboters
- Überprüfung auf Schäden am Mähroboter nach Hinderniskollision

Verwenden Sie das Netzteil nur mit dem originalen, von Navimow zugelassenen Akku. Die Verwendung nicht originaler Akkus kann zu Bränden, Stromschlägen oder Verletzungen führen. Laden Sie den Mähroboter nicht, wenn der Akku leckt.

### Regelmäßige Inspektion

Überprüfen Sie regelmäßig Netzkabel, Stecker, Gehäuse, Verlängerungskabel und alle zugehörigen Komponenten. Bei Beschädigungen, Abnutzungen oder Alterserscheinungen setzen Sie das Netzteil niemals weiter ein.

### ⚠ WARNHINWEIS

- Betreiben Sie den Mähroboter **NICHT** mit einem beschädigten Netzkabel. Ist das Kabel beschädigt, lassen Sie es vom Hersteller, einem autorisierten Servicepartner oder qualifiziertem Fachpersonal austauschen.
- Defekte Verlängerungskabel dürfen nur durch von Navimow zugelassene Kabel ersetzt werden.
- Halten Sie alle Verlängerungskabel von beweglichen oder gefährlichen Teilen fern, um Beschädigungen und eine mögliche Gefährdung durch stromführende Leiter zu vermeiden.
- Beschädigte Kabel oder Verlängerungen dürfen erst **NACH AUSSTECKEN** berührt oder angeschlossen werden. Beschädigte Teile können elektrische Bauteile freilegen und einen Stromschlag verursachen.

### Austausch des Akkus

**HINWEIS:** Verwenden Sie das Akkumodell, das der originalen Akkukapazität entspricht. Schalten Sie den Mähroboter aus, bevor Sie den Akku wechseln.

Um den alten Akku zu entfernen, lösen Sie die Schrauben und ziehen Sie die Kabel.

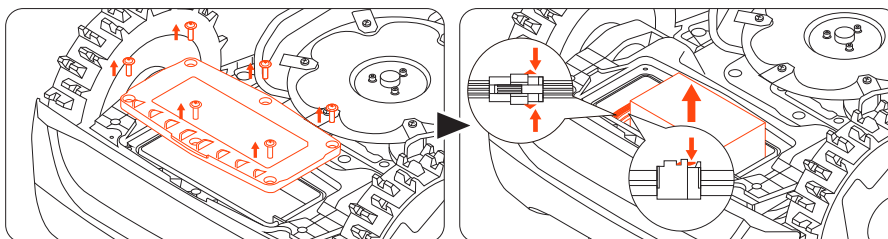

Um den neuen Akku zu installieren, schließen Sie die Kabel an und legen Sie den Akku in den dafür vorgesehenen Steckplatz ein.

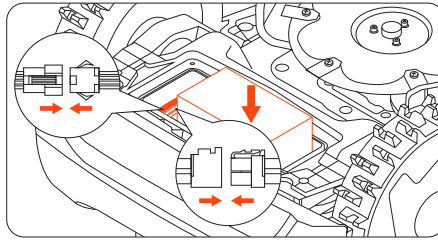

**HINWEIS:** Sorgen Sie dafür, dass die Kabel fest verbunden sind.

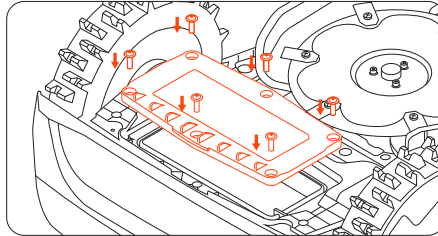

**HINWEIS:** Setzen Sie wieder alle Schrauben ein und ziehen Sie sie fest.

## 5.5 Lagerung und Inbetriebnahme

Für optimale Leistung und Lebensdauer sollten Sie Ihren Mähroboter im Winter oder bei längeren Nichtbenutzung einlagern.

### Lagerungsbedingungen

- Lagern Sie den Mähroboter in einem kühlen, trockenen Raum im Haus. Vermeiden Sie direkte Sonneneinstrahlung und extreme Temperaturen.
- Halten Sie Mähroboter, Ladestation und Netzteil von Wärmequellen (wie Öfen oder Heizkörpern) und Chemikalien oder ätzenden Substanzen fern.
- Schützen Sie das Netzteil vor Feuchtigkeit und lagern Sie es an einem gut belüfteten Ort.

### Winterlagerung

Befolgen Sie die folgenden Anweisungen, um Ihren Mähroboter vor dem Winter einzulagern.

1. Deinstallieren Sie die Navimow Garage (falls bereits installiert) von der Ladestation und verpacken Sie sie.
2. Laden Sie den Rasenmäher auf mindestens 85 % des Akkus auf und versetzen Sie ihn in den Winterschlaf. Gehen Sie zu **Profil > Hilfe und Rückmeldung > Winterlagerung > Versetzen Sie Ihren Mähroboter in den Winterschlaf**.
3. Trennen Sie das Ladegerät vom Stromnetz und schrauben Sie die Bodenschrauben ab. Markieren Sie den Standort.
4. Entfernen Sie die Messerklingen und reinigen Sie den Mähroboter gründlich. Beachten Sie **5.1 Reinigung** und **5.2 Austausch der Messerklingen**.
5. Verpacken Sie den Mähroboter, die Ladestation und alle Kabel in der Schachtel. Bewahren Sie sie im Innenbereich auf.

### Wiederinbetriebnahme im Frühjahr

Befolgen Sie die folgenden Anweisungen, um Ihren Mähroboter im Frühjahr wieder in Betrieb zu nehmen.

1. Entfernen Sie alle Abdeckungen vom Mähroboter.
2. Stellen Sie sicher, dass die Ladestation sauber und frei von Schmutz ist.
3. Schließen Sie die Kabel wieder an, die während des Winters abgeklemmt wurden. Überprüfen Sie die Kabel auf Schäden oder Brüche und reparieren Sie sie bei Bedarf.

**HINWEIS:** Überprüfen Sie die Schärfe der Messerklinge und tauschen Sie sie gegebenenfalls aus. Überprüfen und reinigen Sie das Kameraobjektiv und den LiDAR-Sensor, um eine einwandfreie Funktion zu gewährleisten.

4. Schalten Sie schließlich den Mähroboter ein und testen Sie, ob der Mähroboter mit der App verbunden ist und ordnungsgemäß funktioniert.
5. Installieren Sie die Ladestation erneut. Wenn sie anders als im Vorjahr platziert ist, aktualisieren Sie ihren Standort unter **Startseite > Einstellungen > Ladestation verschieben**.

# 6. Garantie und Normeinhaltung

## 6.1 Sensoren und Schnittstellen

Der Mähroboter ist mit externen Sensoren ausgestattet, die präzise Arbeiten, Navigation und Sicherheit dienen. Alle von diesen Sensoren erfassten Daten werden ausschließlich für betriebliche Zwecke verwendet und nicht an Dritte weitergegeben.

### **Der LiDAR-Sensor**

Wird zur Positionierung, Erfassung der Umgebung und zur Hindernisvermeidung eingesetzt.

### **Front-Kamerasensor**

Dient der Hinderniserkennung und Positionierung. Die Kamerasensoren zeichnen keine Videos auf oder speichern diese. Sie werden ausschließlich in Echtzeit für das Navigationssystem des Mähroboters verwendet.

### **Hubsensor**

Erkennt, wenn der Mähroboter vom Boden abgehoben wird, und stoppt zur Verletzungsvermeidung sofort die Rotation der Messer. Dieser Sensor erfasst oder speichert keine Benutzerdaten.

### **IMU (Inertial Measurement Unit)-Sensor**

Dient zur Bestimmung der Mähroboterausrichtung und -bewegung für präzise Navigation. Er funktioniert intern und greift nicht auf personenbezogene Daten oder Standortdaten zu oder übermittelt diese.

Folgende Netzwerkschnittstellen und Dienste des Geräts sind standardmäßig aktiviert:

- Bluetooth-Schnittstelle und kundenspezifischer Bluetooth-Dienst zur Netzwerkkonfiguration und Gerätesteuerung per App.
- WLAN-Schnittstelle zur Netzwerkverbindung der Geräte.
- 4G-Schnittstelle zur Netzwerkverbindung der Geräte.

## 6.2 EU-KONFORMITÄTSERKLÄRUNG

### EU-Konformitätserklärung für Mähroboter

**Hersteller:** Willand (Beijing) Technology Co., LTD.

**Adresse:** Zimmer 203, Gebäude A-1. Zhongguancun Dongsheng Technology Park (Northern Territory), No. 66, Xixiaokou Rd, Haidian Dist., Beijing, China.

**E-Mail:** support-navimow@rlm.segway.com

### Bevollmächtigter Vertreter

**Name:** AR Experts B.V.

**Adresse:** Boeingavenue 209, 1119 PD Schiphol-Rijk, Niederlande

**E-Mail:** info@certification-experts.com

### Gegenstand der Erklärung

**Allgemeine Bezeichnung:** Mähroboter

**Produktname:** Navimow i2 LiDAR

**Typ/ Modell:** Mi2808E/Mi2810E/Mi2815E/Mi2820E

**Seriennummer:** 21E xx yyyy x yyyy/21A xx yyyy x yyyy/21C xx yyyy x yyyy/21F xx yyyy x yyyy („x“ steht für jeden Buchstaben von AZ außer O und I, „y“ steht für jeden Buchstaben von AZ außer O und I oder eine beliebige Zahl von 0-9)

**Diese Konformitätserklärung wird unter der alleinigen Verantwortung des Herstellers ausgestellt.**

Der oben beschriebene Gegenstand der Erklärung steht im Einklang mit den folgenden EU-Richtlinien:

Funkanlagenrichtlinie (2014/53/EU)			
Artikel 3.1a: (Gesundheit und Sicherheit)	Artikel 3.1b: (EMV)	Artikel 3.2: (Funkspektrum)	Artikel 3.3 d, e, f: (Cybersecurity)
EN 50665:2017	EN IEC 55014-1:2021	EN 300 220-1 V3.1.1	EN 18031-1:2024
EN IEC 62311:2020	EN IEC 55014-2:2021	EN 300 220-2 V3.1.1	EN 18031-2:2024
	EN 301 489-1 V2.2.3	EN 301 908-1 V15.2.1	
	EN 301 489-17 V3.3.1	EN 300 328 V2.2.2	
	EN 301 489-19 V2.2.1	EN 301 908-13 V13.2.1	
	EN 301 489-52 V1.3.1	EN 303 413 V1.2.1	
	EN IEC 61000-6-1:2019	EN 300440 V2.1.1	
	EN IEC 61000-6-3:2021	EN 301 893 V2.1.1	

Maschinenrichtlinie (2006/42/EU)	RoHS-Richtlinie (2011/65/EU) und Änderungsrichtlinie ((EU)2015/863)	Akku
EN 60335-1:2012 +A11:2014 +A13:2017 +A1:2019 +A14:2019 +A2:2019 +A15:2021	EN IEC 63000:2018	EN 62133-2:2017
EN 50636-2-107:2015+A1:2018+ A2:2020+A3:2021		

**Unterzeichnet für und im Namen von:** Navimow B.V.

**Ort:** Changzhou, China

**Date:** 2025-08-15

**Name:** Crystal Zhuang

**Funktion:** Zertifizierungs-Manager

**Unterschrift:** Crystal Zhuang

**EU-Konformitätserklärung für Ladestation****Hersteller:** Willand (Beijing) Technology Co., LTD.**Adresse:** Zimmer 203, Gebäude A-1. Zhongguancun Dongsheng Technology Park (Northern Territory), No. 66, Xixiaokou Rd, Haidian Dist., Beijing, China.**E-Mail:** support-navimow@rlm.segway.com**Bevollmächtigter Vertreter****Name:** AR Experts B.V.**Adresse:** Boeingavenue 209, 1119 PD Schiphol-Rijk, Niederlande**E-Mail:** info@certification-experts.com**Gegenstand der Erklärung****Allgemeine Bezeichnung:** Navimow Ladestation**Produktname:** Navimow Ladestation**Typ/ Modell:** C0101G**Seriennummer:** 20A xx yyyy x yyyy/20B xx yyyy x yyyy/20D xx yyyy x yyyy/20F xx yyyy x yyyy/21E xx yyyy x yyyy/21A xx yyyy x yyyy/21C xx yyyy x yyyy/21F xx yyyy x yyyy („x“ steht für jeden Buchstaben von A-Z außer O und I, „y“ steht für jeden Buchstaben von A-Z außer O und I oder eine beliebige Zahl von 0-9)**Diese Konformitätserklärung wird unter der alleinigen Verantwortung des Herstellers ausgestellt.**

Der oben beschriebene Gegenstand der Erklärung steht im Einklang mit den folgenden EU-Richtlinien:

Richtlinie zur elektromagnetischen Verträglichkeit (2014/30/EU)	RoHS-Richtlinie (2011/65/EU) und Änderungsrichtlinie ((EU)2015/863)
EN IEC 61000-6-3:2021	EN IEC 63000:2018
EN IEC 61000-6-1:2019	

**Unterzeichnet für und im Namen von:** Navimow B.V.**Ort:** Changzhou, China**Date:** 2025-08-15**Name:** Crystal Zhuang**Funktion:** Zertifizierungs-Manager**Unterschrift:** *Crystal Zhuang*

## 6.3 Beschränkte Garantie

### Beschränkte Garantie- und Schiedsgerichtsvereinbarung

HINWEIS: LESEN SIE BITTE DIESE BESCHRÄNKTE GARANTIE- UND SCHIEDSGERICHTSVEREINBARUNG UND BEWAHREN SIE DIESE VEREINBARUNG ZUM NACHSCHLAGEN AUF. DIESE VEREINBARUNG ENTHÄLT BESCHRÄNKTE GARANTIEKLAUSELN FÜR VERBRAUCHER IN EUROPA, IM NAHEN OSTEN UND IN AFRIKA („EMEA“) UND SCHIEDSKLAUSELN IN BEZUG AUF NAVIMOW („PRODUKT“) SOWIE ALLE TRANSAKTIONEN UND ANSPRÜCHE, DIE MIT DEM PRODUKT ZUSAMMENHÄNGEN UND/ ODER DARAUS ENTSTEHEN.

DIES IST EINE VERBINDLICHE RECHTLICHE VEREINBARUNG („VEREINBARUNG“) ZWISCHEN IHNEN (ENTWEDER EINE NATÜRLICHE ODER JURISTISCHE PERSON) UND DEM HERSTELLER („WILLAND“), NAVIMOW B.V. („NAVIMOW“) UND IHREN VERBUNDENEN UNTERNEHMEN (EINSCHLIESSLICH, ABER NICHT BESCHRÄNKT AUF IHRE MUTTERGESELLSCHAFT, TOCHTERGESELLSCHAFT, VERBUNDENE UNTERNEHMEN, VORGÄNGERGESELLSCHAFT, NACHFOLGENDE GESELLSCHAFT, VERWALTUNGSBEAMTE, NACHFOLGER, ABTRETUNGSEMPFÄNGER, LEITENDE ANGESTELLTE, DIREKTOREN, MANAGER, MITARBEITER, MITGLIEDER, AKTIONÄRE UND VERTRETER, ANWÄLTE, VERSICHERER ODER RÜCKVERSICHERER) (ZUSAMMEN „NAVIMOW-PARTEIEN“), NAVIMOW-HÄNDLER (WIE UNTEN DEFINIERT) UND IHRE VERBUNDENEN UNTERNEHMEN (ZUSAMMEN „NAVIMOW-HÄNDLER“).

DER KAUF DES PRODUKTS, DAS ÖFFNEN DER PRODUKTVERPACKUNG, DIE VERWENDUNG DES PRODUKTS, DAS BEHALTEN DES PRODUKTS, DIE NUTZUNG DER VORTEILE DIESER VEREINBARUNG ODER DIE ELEKTRONISCHE ANNAHME DIESER VEREINBARUNG GELTEN ALS ANNAHME DIESER VEREINBARUNG. FÜR DEN FALL, DASS SIE ALS ELTERNTEIL(E) ODER ERZIEHUNGSBERECHTIGTE(R) DIESES PRODUKT IM NAMEN ODER FÜR IHRE KINDER KAUFEN, STIMMEN SIE HIERMIT IN JEDER HINSICHT DEN BEDINGUNGEN DER VEREINBARUNG ZU UND ERKLÄREN SICH DAMIT EINVERSTANDEN, DASS SOWOHL SIE ALS AUCH IHRE KINDER AN DIESE VEREINBARUNG GEBUNDEN SIND. SIE BESTÄTIGEN UND STIMMEN ZU, DASS SIE AUSREICHEND ÜBER DIESE VEREINBARUNG INFORMIERT WURDEN UND DASS SIE DIESER VEREINBARUNG ZUSTIMMEN.

Notieren Sie die Seriennummer Ihres Produkts

Notieren Sie die unten aufgeführte Seriennummer Ihres Produkts. Sie finden die Seriennummer auf der Außenseite des Versandkartons oder auf der Unterseite des Produkts.

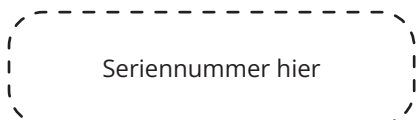

Kontakte

Das Produkt wird für Navimow B.V. hergestellt („Navimow“).

### 1. Beschränkte Garantie

Diese beschränkte Garantie deckt nur Material- oder Qualitätsmängel des Produkts und der Komponenten ab, wenn das Produkt und seine Komponenten unter normalen und gewöhnlichen Bedingungen verwendet werden. Im Falle eines Defekts, der von dieser beschränkten Garantie abgedeckt ist, wird Navimow und/oder andere Navimow-Parteien nach eigenem Ermessen den defekten Artikel oder Komponenten gemäß dieser eingeschränkten Garantie oder gemäß dem Zeitpunkt der Aktivierung (das spätere Datum hat Vorrang) von Navimow, einem autorisierten Wiederverkäufer von Navimow, einem autorisierten Vertriebspartner von Navimow oder einem autorisierten Händler (jeweils ein „Navimow-Händler“ oder zusammen die „Navimow-Händler“) reparieren oder ersetzen.

Von dieser Garantie abgedecktes Produkt	Zeitraum der beschränkten Garantie
i208, i210, i215, i220	3 Jahre
Akkusatz und Netzadapter	2 Jahre

Messerklingen gelten als Wegwerfartikel und werden von dieser Garantie nicht abgedeckt.

DIESE BESCHRÄNKTE GARANTIE IST DIE EINZIGE AUSDRÜCKLICHE GARANTIE, DIE FÜR DAS PRODUKT UND SEINE KOMPONENTEN, ZUBEHÖRTEILE UND DIE SERVICEREPARATUR GILT. NAVIMOW UND NAVIMOW PARTEIEN SCHLIESSEN ALLE ANDEREN AUSDRÜCKLICHEN GEWÄHRLEISTUNGEN AUS. NAVIMOW UND ANDERE BETEILIGTE PARTEIEN

BESCHRÄNKEN DIE DAUER UND DIE MÖGLICHKEITEN IM RAHMEN SÄMTLICHER STILLSCHWEIGENDEN GARANTIEEN, EINSCHLIESSLICH – JEDOCH NICHT BESCHRÄNKT AUF – DIE GEWÄHRLEISTUNGEN HINSICHTLICH DER MARKTÜBLICHKEIT UND EIGNUNG FÜR EINEN BESTIMMTEN ZWECK, SEI ES DURCH GESETZ, VERLAUF VON GESCHÄFTSBEZIEHUNGEN, VERTRAGSABWICKLUNG, HANDELSBRAUCH ODER ANDERWEITIG, AUF DIE DAUER DIESER AUSDRÜCKLICH FESTGELEGTE BESCHRÄNKTE GARANTIE. DIESE BESCHRÄNKTE GARANTIE BESCHREIBT DEN SERVICE, DER IHNEN ZUR VERFÜGBAR STEHT, FALLS IHR PRODUKT EINEN GARANTIESERVICE BENÖTIGT. DIESE BESCHRÄNKTE GARANTIE IST EINE ZUSÄTZLICHE GARANTIE, DIE DIE GESETZLICHEN RECHTE, DIE SIE ALS VERBRAUCHER BESITZEN, IN KEINER WEISE BEEINTRÄCHTIGT ODER EINSCHRÄNKT, Z. B. IN BEZUG AUF DIE KONFORMITÄT. DES WEITEREN HABEN SIE MÖGLICHERWEISE ZUSÄTZLICHE SCHUTZMASSNAHMEN GEMÄSS IHREN LOKALEN GESETZEN.

## **2. Leistungen der beschränkten Garantie**

Die Online-Dienste von Navimow sind unter [navimow.com](http://navimow.com) verfügbar. Sie sind während der Nutzung des Produkts der Meinung, dass das Produkt oder seine Komponente defekt ist und/ oder nicht richtig funktioniert. STELLEN SIE BITTE SOFORT DIE VERWENDUNG DES PRODUKTS EIN UND LAGERN SIE ES ORDNUNGSGEMÄSS. DIE FORTGESETZTE VERWENDUNG DES PRODUKTS UNTER SOLCHEN UMSTÄNDEN KANN ZU SCHWEREN KÖRPERVERLETZUNGEN ODER SOGAR ZUM TOD FÜR SIE ODER ANDERE UND/ ODER ZU SACHSCHÄDEN FÜHREN. Wenden Sie sich danach bitte umgehend an Navimow unter [support-navimow@rlm.segway.com](mailto:support-navimow@rlm.segway.com). oder über den Live-Chat der App. Die Mitarbeiter des technischen Supports von Navimow stehen Ihnen online zur Verfügung, um den Fehler zu diagnostizieren und gegebenenfalls weitere Anweisungen zu erteilen. Für den Fall, dass Garantieleistungen in Anspruch genommen werden, halten Sie bitte die folgenden Unterlagen bereit, einschließlich (i) eines Nachweises über den ursprünglichen Kauf des Produkts (ii) der Seriennummer des Produkts und (iii) einer Beschreibung des Defekts, falls notwendig. Nach der Überprüfung Ihres Anspruchs auf den beschränkten Garantieschutz und/oder die Serviceleistungen sollten Sie Ihren Namen, Ihre E-Mail-Adresse, Ihre Postanschrift und Ihre Kontakttelefonnummer angeben. Wir leiten Sie dann an, um unsere Leistungen zu erhalten.

Wenn Sie das defekte Gerät für einen Service zurücksenden möchten, sind Sie für die Versandkosten und für das Risiko von Verlusten und Schäden verantwortlich, die während des Transports von Ihnen zu Navimow und von Navimow zu Ihnen auftreten können. Sie müssen Ihr defektes Produkt in die Originalverpackung oder eine von Navimow zugelassene Verpackung hineinlegen, die kostenpflichtig für die Versendung des Produkts an Navimow bereitgestellt wird. Sie müssen Navimow verteidigen, entschädigen und von jeglichen Verlusten und/oder Schäden freistellen, die durch Ihre unsachgemäße Verpackung oder den Versand des Produkts oder der Komponente an Navimow verursacht werden können. Ein autorisierter Dienstleister oder Navimow-Händler überprüft Ihr zurückgegebenes Produkt. Wenn Navimow feststellt, dass das Problem nicht von der beschränkten Garantie abgedeckt wird, werden Sie von Navimow benachrichtigt und über Service- oder Ersatzalternativen informiert, die Ihnen kostenpflichtig zur Verfügung gestellt werden, oder Navimow wird Ihr Produkt unverzüglich zurückgeben. In diesem Fall sind Sie für die Kosten der Versendung und Versicherung Ihres Produktes von Navimow an Sie verantwortlich. Für den Fall, dass eine Serviceleistung nicht von der beschränkten Garantie abgedeckt ist und Sie eine von den Navimow-Parteien und/oder Navimow-Händlern empfohlene, kostenpflichtige Serviceleistung ablehnen, verstehen und erkennen Sie an, dass das Versäumnis, das Produkt zu reparieren und/oder zu warten, das Risiko eines Sturzes und/oder eines Produktversagens erhöhen kann, was zu schweren Sachschäden, schweren Körperverletzungen oder zum Tod führen kann. Sie stimmen zu, dass dies Ihre Einverständniserklärung ist. Bei einer Rücksendung, die für den Garantieschutz und/ oder die Serviceleistungen in Frage kommt, wird Navimow defekte Produkte mit neuen oder überholten Teilen desselben oder eines ähnlichen Modells bedienen, ohne dass Ihnen dafür Kosten entstehen. Teile, die durch Navimow ersetzt wurden, werden von Navimow einbehalten und Eigentum von Navimow. In einem solchen Fall zahlt Navimow angemessene Versandkosten für die Rücksendung des Produkts an Sie.

## **3. Berechtigung zur beschränkten Garantie**

- 3.1 Ihre Serviceanforderung muss innerhalb des oben beschriebenen Zeitraums für die beschränkte Garantie bei Navimow eingehen, und Navimow muss Ihr Produkt gemäß den oben definierten Leistungen der beschränkten Garantie erhalten.
- 3.2 Ihr Produkt muss bei einem autorisierten Navimow-Händler gekauft worden sein.
- 3.3 Sie müssen den Originalkaufbeleg vorlegen.
- 3.4 Die Seriennummer Ihres Produkts muss deutlich lesbar, freigelegt, nicht manipuliert und unverändert sein.
- 3.5 Ihr Produkt muss über manipulationssichere und nicht modifizierte Dichtungen an Ort und Stelle verfügen.

#### **4. Ausschlüsse von der beschränkten Garantie**

Diese beschränkte Garantie beschreibt den Service, der Ihnen zur Verfügung steht, falls Ihr Produkt Garantieleistungen benötigt. Sie können entsprechend den lokalen Gesetzen zudem über zusätzliche Schutzmaßnahmen verfügen. Diese beschränkte Garantie deckt die folgenden Schäden an Ihrem Produkt oder Komponenten davon nicht ab und schließt diese aus, die verursacht werden durch:

- 4.1 Missbrauch, fehlerhaften Gebrauch, Leichtfertigkeit, Fahrlässigkeit oder kommerzielle Nutzung.
- 4.2 Unsachgemäßes Aufladen, Lagern, Warten oder Betreiben des Produkts nicht in Übereinstimmung mit den Anweisungen oder Einschränkungen, wie sie in den Benutzermaterialien angegeben sind.
- 4.3 Verwendung des Produkts nicht in Übereinstimmung mit den geltenden Gesetzen und Vorschriften.
- 4.4 Verwendung des Produkts durch Personen mit unzureichender Erfahrung.
- 4.5 Unfall, Zusammenstoß, Brandschaden, Wasserschaden, chemischer Schaden, Verwendung des Produkts außerhalb des Betriebstemperaturbereichs, Hochdruckwasserspritzer, Erdbeben, Sturz.
- 4.6 Änderungen an mechanischen Teilen, Modifikation von elektronischen Teilen oder Änderungen an der in das Produkt eingebetteten Software.
- 4.7 Service, Reparatur und Wartung durch nicht autorisierte Dienstleister.
- 4.8 Kosmetische Schäden.
- 4.9 Verwendung des Produkts mit Produkten, Komponenten oder Zubehör von Drittanbietern.
- 4.10 Die normale Abnutzung von Verschleißteilen.
- 4.11 Verwendung des Produkts mit überfälligen Verschleißteilen.

#### **5. HAFTUNGSAUSSCHLUSS UND BESCHRÄNKUNG**

- 5.1 DIE NAVIMOW-PARTEIEN ÜBERNEHMEN KEINE WEITEREN VERPFLICHTUNGEN ODER HAFTUNGEN IN VERBINDUNG MIT DEM PRODUKT, SEINEN KOMPONENTEN, ZUBEHÖRTEILEN, SERVICEREPARATUREN ODER DIESER BESCHRÄNKTEN GARANTIE UND AUTORISIEREN NIEMANDEN, DIESE IN IHREM NAMEN ZU ÜBERNEHMEN.
- 5.2 DIE NAVIMOW-PARTEIEN UND NAVIMOW-HÄNDLER SIND NICHT VERANTWORTLICH FÜR DEN NUTZUNGSAusFALL EINES PRODUKTS, SEINER KOMPONENTEN, ZUBEHÖRTEILE ODER FÜR IRGENDWELCHE UNANNEHMLICHKEITEN ODER ANDERE VERLUSTE ODER SCHÄDEN, DIE DURCH IRGEND EINEN DEFECT AN EINEM PRODUKT, SEINEN KOMPONENTEN, ZUBEHÖRTEILEN, SEINER SERVICEREPARATUR VERURSACHT WERDEN KÖNNEN, ODER FÜR SONSTIGE ZUFÄLLIGE ODER FOLGESCHÄDEN, DIE DER BESTELLER AUFGRUND EINES MANGELS AN EINEM PRODUKT, DESSEN KOMPONENTEN, ZUBEHÖR ODER SERVICEREPARATUR HABEN KANN. EINIGE LÄNDER GESTATTEN NICHT DEN AUSSCHLUSS ODER DIE BESCHRÄNKUNG VON ZUFÄLLIGEN SCHÄDEN ODER FOLGESCHÄDEN, SO DASS DIE BESCHRÄNKUNG ODER DER AUSSCHLUSS OBEN MÖGLICHERWEISE NICHT AUF SIE ZUTRIFFT, SOWEIT DIES NACH GELTENDEM RECHT UNZULÄSSIG IST.
- 5.3 IN KEINEM FALL ÜBERSTEIGT DIE GESAMTE UND AGGREGIERTE HAFTUNG DER NAVIMOW-PARTEIEN UND DER NAVIMOW-HÄNDLER FÜR ALLE ANSPRÜCHE UNTER JEDLICHEM ANWENDBAREN RECHT ODER JEDLICHER THEORIE, GESAMTSCHULDNERISCH ODER EINZELN, DIE SICH AUS DEM KAUF DES PRODUKTS, DER NUTZUNG DES PRODUKTS, VERTRAGSBRUCH, UNERLAUBTEN HANDLUNGEN (EINSCHLIESSLICH FAHRLÄSSIGKEIT) ODER ANDERWEITIG ERGEBEN, DIE PFLICHT ZUR REPARATUR ODER ZUM ERSATZ EINES FEHLERHAFTEN PRODUKTS, WOBEI DIES WEITERHIN IM ALLEINIGEN UND AUSSCHLIESSLICHEN ERMESSEN VON NAVIMOW LIEGT. IN KEINEM FALL HAFTEN DIE NAVIMOW-PARTNER UND NAVIMOW-HÄNDLER GEGENÜBER IRGEND EINER PERSON FÜR FOLGESCHÄDEN, INDIREKTE, ZUFÄLLIGE, BESONDERE, MUSTERHAFT, BESTRAFENDE ODER ERHÖHTE SCHÄDEN, DIE AUS, IM ZUSAMMENHANG MIT UND/ODER IM ZUSAMMENHANG MIT DEM KAUF DES PRODUKTS, EINER VERLETZUNG DIESER VEREINBARUNG ODER DER HERSTELLERPFLICHTEN ENTSTEHEN, UNABHÄNGIG DAVON, (A) OB SOLCHE SCHÄDEN VORHERSEHBAR WAREN, (B) OB NAVIMOW ODER ANDERE NAVIMOW-PARTNER ÜBER DIE MÖGLICHKEIT SOLCHER SCHÄDEN INFORMIERT WURDEN ODER NICHT, UND (C) DIE RECHTSTHEORIE (VERTRAG, UNERLAUBTE HANDLUNG ODER ANDERE), AUF DER DER ANSPRUCH BERUHT, SOFERN SOLCHE BESCHRÄNKUNGEN UND AUSSCHLÜSSE DURCH ANWENDBARES RECHT NICHT VERBOTEN SIND. DIE VORSTEHENDEN BESCHRÄNKUNGEN ODER AUSSCHLÜSSE GELTEN AUCH DANN, WENN DIE RECHTSMITTEL EINES GESCHÄDIGTEN KUNDEN ODER EINER ANDEREN PERSON (DIE KRAFT GESETZES ODER BILLIGKEIT EIN RECHT ODER EINEN ANSPRUCH AUS DIESER VEREINBARUNG HABEN KÖNNTE) IM RAHMEN DIESER VEREINBARUNG IHREN WESENTLICHEN ZWECK VERFEHLEN. FÜR DEN FALL, DASS EINIGE LÄNDER DEN AUSSCHLUSS ODER DIE BESCHRÄNKUNG BESTIMMTER ODER ALLER DER VORSTEHENDEN SCHÄDEN NICHT ZULASSEN, SO DASS DIESE BESCHRÄNKUNGEN ODER AUSSCHLÜSSE, SOWEIT SIE GESETZLICH NICHT ZULÄSSIG SIND, FÜR SIE MÖGLICHERWEISE NICHT GELTEN. EINIGE LÄNDER GESTATTEN DEN AUSSCHLUSS ODER DIE BESCHRÄNKUNG VON ZUFÄLLIGEN SCHÄDEN

ODER FOLGESCHÄDEN NICHT. IN DEM UMFANG, IN DEM SOLCHE BESCHRÄNKUNGEN ODER AUSSCHLÜSSE GESETZLICH NICHT ZULÄSSIG SIND, GILT DIE BESCHRÄNKUNG ODER DER AUSSCHLUSS OBEN MÖGLICHERWEISE NICHT FÜR SIE.

5.4 Im Rahmen des nach geltendem Recht zulässigen Umfangs lehnen die NAVIMOW-PARTEIEN und die NAVIMOW-HÄNDLER hier jegliche Haftung ab und sind daher nicht haftbar für Schäden, einschließlich, aber nicht beschränkt auf Tod, Körperverletzung oder Sachschäden, die sich aus oder im Zusammenhang mit einem Verhalten (einschließlich Fehlverhalten), einer Handlung, einem Tun (einschließlich unterlassenem Handeln) oder einer Fahrlässigkeit seitens eines Wiederverkäufers, Vertriebshändlers, Großhändlers, Einzelhändlers, Dienstleisters oder eines autorisierten oder nicht autorisierten Dritten ergeben, der am Vertrieb des Produkts oder der damit verbundenen Dienstleistungen beteiligt ist. Soweit nach geltendem Recht zulässig, stellen die hierin enthaltenen ausdrücklichen Zusicherungen und Garantien die einzigen Zusicherungen und Garantien dar, die von den NAVIMOW-PARTEIEN gegenüber IHNEN, einem Verbraucher und/oder Endnutzer abgegeben werden, und die NAVIMOW-PARTEIEN sind nicht für andere Zusicherungen und/oder Garantien verantwortlich, die möglicherweise von einer anderen Person abgegeben und/oder bereitgestellt werden, es sei denn, die NAVIMOW-PARTEIEN haben in schriftlicher Form eine solche zusätzliche Zusicherung und/oder Garantie gegenüber dem Verbraucher oder Endnutzer ausdrücklich genehmigt.

## **6. Ansprüche, Streitbeilegung und Schiedsverfahren**

DIE HIERIN ENTHALTENEN KLAUSELN SIND RECHTSVERBINDLICH ZWISCHEN IHNEN (ENTWEDER EINER NATÜRLICHEN ODER JURISTISCHEN PERSON) UND NAVIMOW B.V., IHREN VERBUNDENEN UNTERNEHMEN, NAVIMOW-PARTEIEN UND NAVIMOW-HÄNDLERN. DIE HIERIN ENTHALTENEN KLAUSELN KÖNNEN IHRE RECHTE BEEINTRÄCHTIGEN, UND ES LIEGT IN IHRER VERANTWORTUNG, DIE FOLGENDEN ABSCHNITTE ZU LESEN. SIE KÖNNEN INNERHALB VON 30 KALENDERTAGEN NACH DEM ERSTEN VERBRAUCHERKAUF VON DER VEREINBARUNG ZURÜCKTRETEN, INDEM SIE EINE E-MAIL AN OPTOUT@SEGWAY.COM SENDEN UND DIE ENTSPRECHENDEN INFORMATIONEN ANGEBEN. WEITERE INFORMATIONEN FINDEN SIE IM ABSCHNITT 6.2.

### **6.1 Verbindliches Schiedsverfahren**

Die Navimow-Parteien, Navimow-Händler und Sie vereinbaren, dass sämtliche Streitigkeiten, Kontroversen oder Ansprüche, die aus dieser Vereinbarung, der beschränkten Garantie, dem Verkauf, dem Zustand oder der Leistung des Produkts entstehen, sich darauf beziehen oder im Zusammenhang damit stehen, unabhängig davon, ob sie auf einem Vertrag, unerlaubter Handlung, Betrug, falscher Darstellung oder einer anderen Rechtstheorie nach Gesetz oder Billigkeit beruhen, einschließlich, aber nicht beschränkt auf Ansprüche aufgrund von Todes-, Personen- oder Sachschäden, den Gesetzen der Niederlande unterliegen und entsprechend ausgelegt werden, unter Ausschluss der Kollisionsnormen. Sämtliche Streitigkeiten, die sich aus dieser Vereinbarung ergeben oder im Zusammenhang mit dieser Vereinbarung stehen, werden durch gütliche Konsultationen zwischen den Parteien beigelegt. Kann durch Konsultationen keine Lösung erzielt werden, wird die Streitigkeit dem Niederländischen Schiedsinstitut (NAI) zur Schlichtung vorgelegt. Die Schlichtung erfolgt gemäß der zum Zeitpunkt der Beantragung der Schlichtung gültigen Verfahrensordnung. Beide Parteien erkennen außerdem an und bestätigen, dass der Schiedsspruch endgültig und für alle Parteien bindend ist, nicht angefochten werden kann und die Frage der Kosten des Schiedsverfahrens sowie alle damit in Zusammenhang stehenden Angelegenheiten regelt. Die Vollstreckung des Schiedsspruchs erfolgt durch ein zuständiges Gericht.

Darüber hinaus stimmen die Parteien Folgendem zu:

- i. Der Sitz des Schiedsgerichts ist Amsterdam, Niederlande.
- ii. Das Schiedsgericht besteht aus 3 Schiedsrichtern.
- iii. Die Sprache des Schiedsverfahrens ist Englisch.

Abschnitt 6 „Ansprüche, Streitbeilegung und Schiedsgerichtsbarkeit“ gilt auch nach Beendigung oder Ablauf dieses Vertrags und/oder der beschränkten Garantie oder für den Fall, dass dieser Vertrag und/oder die beschränkte Garantie durch eine zuständige Instanz mit tatsächlicher Befugnis und Zuständigkeit in dieser Angelegenheit ganz oder teilweise für nichtig, anfechtbar, ungültig oder nicht durchsetzbar erklärt wird.

### **6.2 Abmelden**

SIE KÖNNEN DIESEN STREITBEILEGUNGSVERFAHREN ABMELDEN, INDEM SIE NAVIMOW ODER DIE NAVIMOW-PARTEIEN NICHT SPÄTER ALS DREIßIG (30) KALENDERTAGE NACH DEM DATUM DES ERSTEN KAUFES DES PRODUKTS DURCH DEN VERBRAUCHER BENACHRICHTIGEN. UM SICH ABZUMELDEN, MÜSSEN SIE EINE MITTEILUNG PER E-MAIL AN OPTOUT@SEGWAY.COM MIT DER FOLGENDEN BETREFFZEILE SENDEN: „ABMELDUNG VOM SCHIEDSVERFAHREN.“ DIE ABMELDUNG PER E-MAIL MUSS FOLGENDE ANGABEN ENTHALTEN: (A) IHREN NAMEN, IHRE E-MAIL-ADRESSE, IHRE POSTANSCHRIFT UND IHRE TELEFONNUMMER; (B) DAS DATUM, AN DEM DAS PRODUKT GEKAUFT WURDE; (C) DIE

MODELLBEZEICHNUNG ODER MODELLNUMMER DES PRODUKTS; UND (D) DIE SERIENNUMMER. ALTERNATIV KÖNNEN SIE SICH ABMELDEN, INDEM SIE EIN SCHREIBEN ÜBER DIE ENTSCHEIDUNG ZUR ABMELDUNG AN NAVIMOW, Teleportboulevard 130, ScaleHub Office B2.01, 1043EJ Amsterdam, Niederlande, SENDEN. EINSCHREIBEN INNERHALB VON DREISSIG (30) KALENDERTAGEN AB DEM DATUM DES KAUFES DES PRODUKTS DURCH DEN ERSTEN ENDVERBRAUCHER BEIM NAVIMOW-HÄNDLER. DAS ABMELDESCHREIBEN ENTHÄLT DIE FOLGENDEN INFORMATIONEN: (A) IHREN NAMEN, IHRE E-MAIL-ADRESSE, IHRE POSTANSCHRIFT UND IHRE TELEFONNUMMER; (B) DAS DATUM, AN DEM DAS PRODUKT GEKAUFT WURDE; (C) DIE MODELLBEZEICHNUNG ODER MODELLNUMMER DES PRODUKTS; (D) DIE SERIENNUMMER; UND (E) EINE ERKLÄRUNG WIE FOLGT: DER OBEN GENANNTEN VERBRAUCHER ENTSCHEIDET SICH FÜR EINE ABMELDUNG VOM STREITBEILEGUNGSVERFAHREN, WIE ES IN DIESER BESCHRÄNKTEN GARANTIE VORGEGEHEN IST. DIES SIND DIE EINZIGEN BEIDEN EFFEKTIVEN MÖGLICHKEITEN, SICH VON DIESEM STREITBEILEGUNGSVERFAHREN ABZUMELDEN. DIE ABMELDUNG VON DIESEM STREITBEILEGUNGSVERFAHREN HAT KEINERLEI AUSWIRKUNGEN AUF DIE ABDECKUNG DER BESCHRÄNKTEN GARANTIE, UND SIE KOMMEN WEITERHIN IN DEN GENUSS DER VORTEILE DER BESCHRÄNKTEN GARANTIE.

### 6.3 Sprache

Diese Vereinbarung kann in verschiedene Sprachen übersetzt werden. Im Falle eines Konflikts ist die englische Version maßgebend und regelnd.

## 7. Beabsichtigter Drittbegünstigter

(a) Wenn eine natürliche Person ein neues Produkt als Geschenk von jemandem erhält, der ursprünglich das Produkt gekauft hat, und diese Person nicht Teil des Vertrags ist, wird sie dennoch als beabsichtigter Drittbegünstigter dieses Vertrags betrachtet. (b) Wenn (i) eine natürliche Person zur Familie oder zum Haushalt des Käufers des Produkts gehört, (ii) davon ausgegangen werden kann, dass diese Person das Produkt verwenden, verbrauchen oder davon betroffen sein wird, und (iii) diese Person nicht Vertragspartei ist, gilt sie dennoch als beabsichtigter Drittbegünstigter dieses Vertrags.

## 8. Verjährungsfrist

Die Parteien sind sich einig, dass sämtliche Streitigkeiten, Unstimmigkeiten oder Ansprüche, die sich aus dieser Vereinbarung, der beschränkten Garantie, dem Verkauf, dem Zustand oder der Leistung des Produkts ergeben, unabhängig von der Rechtsgrundlage wie Vertrag, unerlaubte Handlung, Betrug, irreführende Angaben oder andere Rechtstheorien nach Gesetz oder Billigkeit, einschließlich jedoch nicht beschränkt auf Ansprüche wegen Tod, Verletzung oder Sachschäden, innerhalb eines Jahres nach Entstehung des Anspruchs geltend gemacht werden müssen.

## 9. Trennbarkeit

Wenn eine Bestimmung, Klausel oder Bestimmung dieser Vereinbarung in einer Gerichtsbarkeit ungültig, rechtswidrig oder undurchsetzbar ist, hat diese Ungültigkeit, Rechtswidrigkeit oder Undurchsetzbarkeit keinen Einfluss auf eine andere Bestimmung, Klausel oder Bestimmung dieser Vereinbarung oder macht diese Bestimmung, Klausel oder Bestimmung in einer anderen Gerichtsbarkeit ungültig oder undurchsetzbar. Nach Feststellung, dass eine Bestimmung, Klausel oder Regelung ungültig, rechtswidrig oder undurchsetzbar ist, verpflichten sich die Parteien, in gutem Glauben zu verhandeln. Sollten die Verhandlungen scheitern, kann das Schiedsgericht diese Vereinbarung so ändern, dass sie der ursprünglichen Absicht der Parteien so nahe wie möglich kommt, damit die hierin betrachteten Transaktionen so weit wie möglich durchgeführt werden können.

## 6.4 Zertifizierungen

### Übereinstimmungserklärung der Europäischen Union

#### Informationen zur Entsorgung für Nutzer von Elektro- und Elektronik-Altgeräten



Dieses Symbol auf dem Produkt oder seiner Verpackung weist darauf hin, dass gebrauchte elektrische und elektronische Produkte nicht mit unsortiertem Hausmüll vermischt werden dürfen. Um eine ordnungsgemäße Verarbeitung zu

gewährleisten, sind Sie dafür verantwortlich, Ihre Altgeräte bei den dafür vorgesehenen Sammelstellen abzugeben. Die ordnungsgemäße Entsorgung dieses Produkts trägt dazu bei, wertvolle Ressourcen zu sparen und mögliche negative Auswirkungen auf die menschliche Gesundheit und die Umwelt zu vermeiden, die sonst durch unsachgemäße Abfallentsorgung entstehen könnten.

Um Ihr gebrauchtes Gerät zurückzugeben, nutzen Sie bitte die Rückgabe- und Sammelsysteme oder wenden Sie sich an den Händler, bei dem Sie das Produkt gekauft haben. Die Rückgabe ist kostenlos. Wenden Sie sich bitte an Ihre örtliche Behörde, um weitere Informationen über die nächstgelegene Sammelstelle zu erhalten.

Bei unsachgemäßer Entsorgung dieser Abfälle können gemäß den nationalen Rechtsvorschriften Strafen verhängt werden.

### **Informationen zur Entsorgung für Nutzer von Altbatterien**



Dieses Symbol bedeutet, dass Batterien und Akkus am Ende ihrer Lebensdauer nicht mit unsortiertem Hausmüll vermischt werden dürfen. Ihre Teilnahme ist ein wichtiger Teil der Bemühungen, die Auswirkungen von Batterien und Akkus auf die Umwelt und die menschliche Gesundheit zu minimieren. Für ein ordnungsgemäßes Recycling können Sie dieses Produkt oder die darin enthaltenen Batterien oder Akkus an Ihren Lieferanten oder an eine dafür vorgesehene Sammelstelle zurückgeben, was kostenlos ist.

Die ordnungsgemäße Entsorgung dieses Produkts trägt dazu bei, wertvolle Ressourcen zu sparen und mögliche negative Auswirkungen auf die menschliche Gesundheit und die Umwelt zu vermeiden, die sonst durch unsachgemäße Abfallentsorgung entstehen könnten.

Bei unsachgemäßer Entsorgung dieser Abfälle können gemäß der Gesetzgebung Ihres Landes Strafen verhängt werden. Für Altbatterien und Altakkumulatoren gibt es separate Sammelsysteme.

Bitte entsorgen Sie Batterien und Akkus ordnungsgemäß bei Ihrer örtlichen kommunalen Sammel-/Recyclingstelle.

### **Richtlinie zur Einschränkung der Verwendung bestimmter gefährlicher Stoffe (RoHS)**

Navimow B.V. erklärt hiermit, dass das gesamte Produkt einschließlich der Teile (Kabel, Leitungen usw.) die Anforderungen der RoHS-Richtlinie 2011/65/EU und der Änderung der Delegierten Richtlinie (EU) 2015/863 der Kommission zur Einschränkung der Verwendung bestimmter gefährlicher Stoffe in Elektro- und Elektronikgeräten („RoHS-Neufassung“ oder „RoHS 2.0“) erfüllt.

### **Funkanlagenrichtlinie**

Hiermit erklärt Navimow B.V., dass das in diesem Abschnitt aufgeführte Produkt den grundlegenden Anforderungen und anderen relevanten Bestimmungen der Funkanlagenrichtlinie 2014/53/EU entspricht.

### **Maschinenrichtlinie**

Hiermit erklärt Navimow B.V., dass das in diesem Abschnitt aufgeführte Produkt den grundlegenden Anforderungen und anderen relevanten Bestimmungen der Maschinenrichtlinie 2006/42/EG entspricht.

### **Bevollmächtigter Vertreter (Europa):**



AR Experts B.V., Boeingavenue 209, 1119 PD Schiphol-Rijk, Niederlande

Navimow B.V. erklärt hiermit, dass das Produkt den grundlegenden Anforderungen und anderen relevanten Bestimmungen der RoHS-Richtlinie 2011/65/EU und der Änderung der Delegierten Richtlinie (EU) 2015/863 der Kommission, der Funkanlagenrichtlinie 2014/53/EU und der Maschinenrichtlinie 2006/42/EG entspricht.

GNSS	Frequenzband(/-bänder)	1164-1300 MHz/1559-1610 MHz
	Max. RF-Leistung	/
Bluetooth-LE	Frequenzband(/-bänder)	2402-2480 MHz/2402-2480 MHz
	Max. RF-Leistung	9,84 dBm (EIRP)
802,11 b/g/n/ax	Frequenzband(/-bänder)	2412-2472 MHz/2412-2472 MHz
	Max. RF-Leistung	17,78 dBm (EIRP)
802,11 a/n/ac/ax	Frequenzband(/-bänder)	5500-5700 MHz/5500-5700 MHz
	Max. RF-Leistung	16,09 dBm (EIRP)
802,11 a/n/ac/ax	Frequenzband(/-bänder)	5745-5825 MHz/5745-5825 MHz
	Max. RF-Leistung	11,27 dBm (EIRP)
LTE Band 1	Frequenzband(/-bänder)	1920-1980 MHz/2110-2170 MHz
	Max. RF-Leistung	25 dBm (leitungsgebunden)
LTE Band 3	Frequenzband(/-bänder)	1710-1785 MHz/1805-1880 MHz
	Max. RF-Leistung	25 dBm (leitungsgebunden)
LTE Band 7	Frequenzband(/-bänder)	2500-2570 MHz/2620-2690 MHz
	Max. RF-Leistung	25 dBm (leitungsgebunden)
LTE Band 8	Frequenzband(/-bänder)	880-915 MHz/925-960 MHz
	Max. RF-Leistung	25 dBm (leitungsgebunden)
LTE Band 20	Frequenzband(/-bänder)	832-862 MHz/791-821 MHz
	Max. RF-Leistung	25 dBm (leitungsgebunden)
LTE Band 28	Frequenzband(/-bänder)	703-748 MHz/758-803 MHz
	Max. RF-Leistung	25 dBm (leitungsgebunden)

GNSS-Konstellation	GNSS-Signalbezeichnungen	Frequenzband (MHz)
GPS	L1 C/A	1559-1610
	L2C	1215-1300
	L5	1164-1215
Galileo	E1	1559-1610
	E5b	1164-1215
	E5a	1164-1215
BDS	B1C	1559-1610
	B1I	1559-1610

## 7. Kontakt

**Hersteller:** Willand (Beijing) Technology Co., LTD.

**Adresse:** Zimmer 203, Gebäude A-1. Zhongguancun Dongsheng Technology Park (Northern Territory), No. 66, Xixiaokou Rd, Haidian Dist., Beijing, China.

**E-Mail:** support-navimow@rlm.segway.com

**Hergestellt für:** Navimow B.V.

**Adresse:** Teleportboulevard 130, ScaleHub Büro B2.01, 1043EJ Amsterdam, Niederlande.

**Bevollmächtigter Vertreter (Europa):** AR Experts B.V., Boeingavenue 209, 1119 PD Schiphol-Rijk, The Netherlands.

**E-Mail:** info@certification-experts.com

**Website:** navimow.com

Wenden Sie sich an uns, wenn Probleme im Zusammenhang mit dem Betrieb, der Wartung und Sicherheit oder wenn Fehler/Probleme mit Ihrem Mähroboter auftreten sollten.

## 8. Markenrecht und Haftungsausschluss

Die Bluetooth®-Wortmarke und -Logos sind eingetragene Warenzeichen der Bluetooth SIG, Inc. und werden vom Hersteller unter Lizenz verwendet. Andere Marken und Handelsnamen sind Eigentum der jeweiligen Eigentümer.

**NAVIMOW**