

# NAVIMOW

# *i Series*

# ***Manual del usuario***

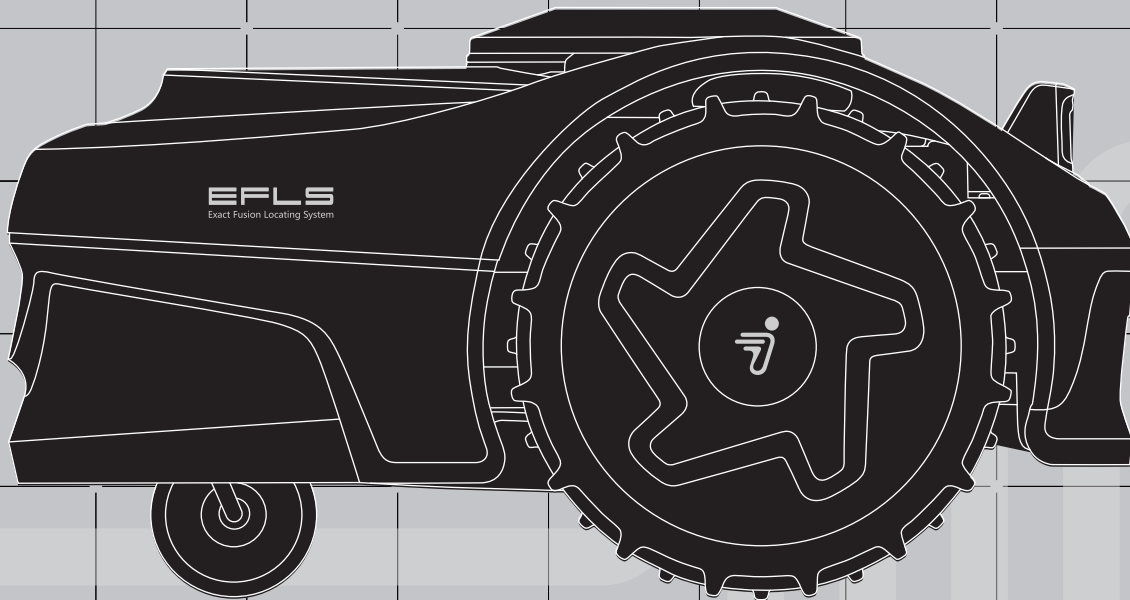

# Tabla de contenido

1. Resumen	3
1.1. Introducción	3
1.2 Cómo funciona el EFLS 2.0	4
1.3 Advertencias de seguridad	6
1.4 Símbolos y etiquetas	7
1.5 ¿Qué hay en la caja?	8
1.6 Piezas y funciones	9
1.7 Especificaciones	13
1.8 Accesorios (vendidos por separado)	14
2. Instalación y mapeo	18
2.1 Antes de comenzar	18
2.2 Active el cortacésped	19
2.3 Buscar ubicaciones	20
2.4 Instalación de la antena GNSS y la estación de carga	22
2.5 Actualizar al firmware más reciente	25
2.6 Trazar el área de trabajo	26
3. Uso diario	30
3.1 Cortar	30
3.2 Aplicación de Navimow	33
3.3. Notificaciones de la aplicación	35
3.4 Ajustes del cortacésped	37
3.5 Ajustes de la aplicación	39
4. Mantenimiento	40
4.1. Limpieza	40
4.2. Sustitución de las cuchillas	41
4.3. Transporte	42
4.4. Batería	43
4.5. Fuente de alimentación	43
4.6. Almacenamiento	43
4.7 Reciclaje y eliminación del producto	43
5. Preguntas frecuentes y Solución de problemas	45
6. Información importante	46
6.1 DECLARACIÓN DE CONFORMIDAD EC	46
6.2 DECLARACIÓN DE CONFORMIDAD UKCA	47
6.3. Certificaciones	48
6.4 Garantía limitada	50
6.5 Contacte con nosotros	54

# Bienvenido

---

## ***¡Gracias por elegir la Serie i de Navimow!***

Gracias al sistema de localización de fusión exacta 2.0 (Exact Fusion Locating System 2.0, EFLS 2.0) y a sus magníficas capacidades de desplazamiento, Navimow puede encargarse de todo tipo de céspedes. No necesita cables perimetrales y es muy fácil de usar, gracias a la conectividad de la aplicación inteligente y a su intuitivo panel de control. No es necesario que recoja el césped cortado, porque los finos recortes de hierba sirven como fertilizante natural. Disfrute de la diversión de cortar el césped sin preocupaciones y de un césped perfectamente cuidado.

# 1. Resumen

## 1.1. Introducción

### Serie i de Navimow

Segway Navimow fue pionero en el desarrollo de robots cortacésped domésticos sin cables delimitadores y lanzó la Serie H de Navimow como producto de primera generación en 2022.

La Serie i de Navimow es una nueva serie de robots cortacésped diseñados para jardines compactos. Para zonas de césped de un tamaño inferior a 1000 m<sup>2</sup> (1/4 acre), la Serie i de Navimow es la mejor opción para el mantenimiento del césped.

Navimow cuenta con un sistema de corte robótico avanzado que utiliza una frontera virtual que elimina la necesidad de usar un complicado cableado perimetral. Fácil de usar y gestionar, la Serie i de Navimow le ofrece más tiempo libre para hacer lo que desee y un césped impecable sin ningún tipo de esfuerzo. El sistema Navimow incluye un robot cortacésped, una estación de carga, una antena con Sistema Global de Navegación por Satélite (Global Navigation Satellite System, GNSS) y la aplicación Navimow. El robot cortacésped y la antena GNSS reciben las señales de posicionamiento de los satélites de manera simultánea para localizar el cortacésped y el área de trabajo. La estación de carga recarga la batería del cortacésped y transmite la señal de posicionamiento satelital recibida por la antena GNSS al cortacésped para mejorar la precisión de posicionamiento del mismo. La aplicación se utiliza para controlar a distancia el cortacésped y supervisar su estado en tiempo real.

### Cortacésped

El robot cortacésped funciona con una batería recargable de iones de litio. Con la aplicación Navimow de su teléfono, puede definir las fronteras de un área de trabajo. El cortacésped cortará automáticamente el césped dentro de dichas fronteras. El algoritmo calcula las rutas de cortado en función de la forma del área de trabajo para lograr la mayor eficacia de corte. Si la batería se agota antes de terminar una tarea de cortado, volverá automáticamente a la estación de carga para recargarse. Cuando esté cargado al 95 %, retomará la tarea donde la había dejado para completarla.

3

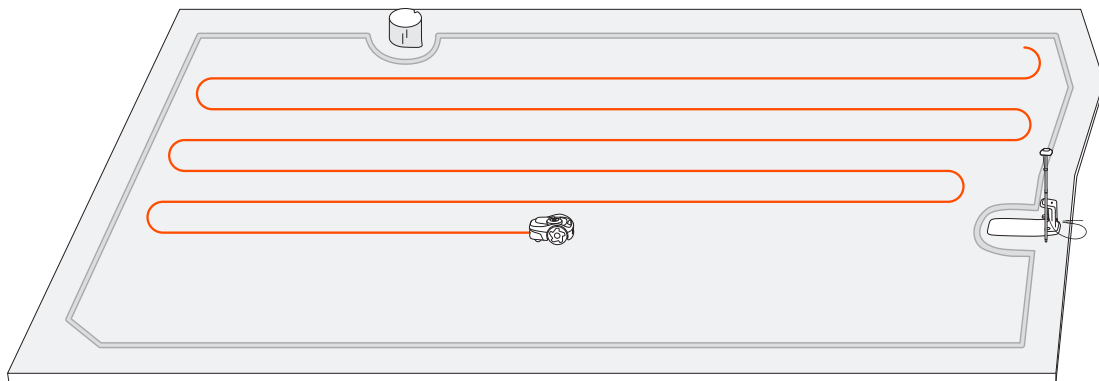

### Aplicación de Navimow

La aplicación de Navimow es una parte importante del sistema Navimow. Puede seguir la guía interactiva que se muestra a través de la aplicación para completar la instalación del sistema y configurar el área de trabajo. También puede utilizar la aplicación para ajustar la configuración del cortacésped, personalizar el área de trabajo, ver el estado de trabajo del cortacésped, controlarlo de forma remota, etc. Además, puede obtener el contenido oficial de ayuda y asistencia técnica más reciente y completo desde la aplicación.

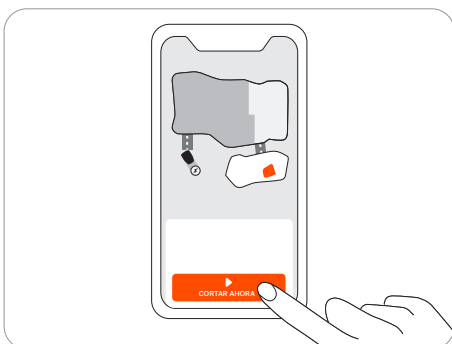

## 1.2 Cómo funciona el EFLS 2.0

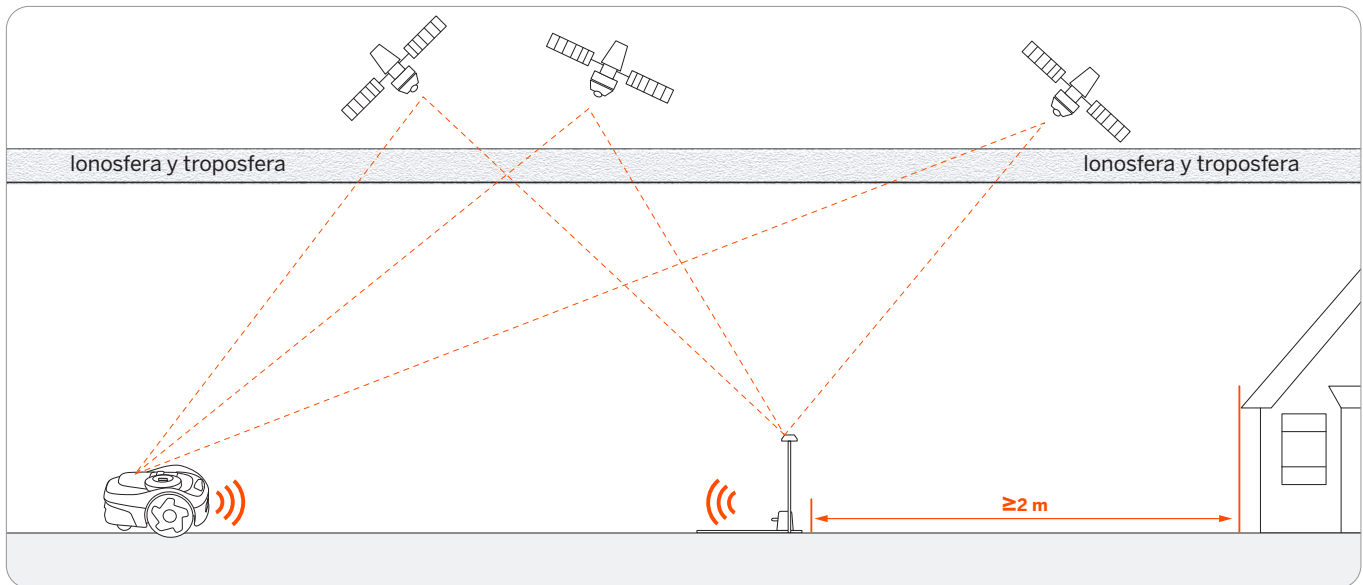

El Sistema de Localización de Fusión Exacta (Exact Fusion Locating System, EFLS) es la tecnología de fusión de alta precisión exclusiva de Navimow. Basada en el posicionamiento por satélite, la tecnología EFLS integra varios datos de sensores para mejorar la precisión del posicionamiento y la tolerancia a los fallos mediante la fusión de algoritmos.

El cortacésped puede localizarse a sí mismo a través de las señales satelitales, que también pueden ser captadas por la antena. Al comparar las señales de satélite de la antena y el cortacésped, se pueden minimizar los errores en la transmisión de la señal (como el desplazamiento de la señal de los satélites al atravesar la ionosfera), mejorando la precisión del posicionamiento satelital a nivel de centímetros.

Además, los datos recogidos por los sensores del giroscopio, el acelerómetro, la brújula magnética y el cuentakilómetros también se pueden integrar en este sistema a través de los algoritmos de fusión de datos de Navimow, lo que mejora aún más la aplicabilidad de Navimow en varios entornos.

EFLS 2.0, combinado con la tecnología de Localización y Mapeo Visuales Simultáneos (Visual Simultaneous Visualization and Mapping, VSLAM), es otro paso hacia un posicionamiento más preciso. En un jardín donde los arbustos y los árboles altos pueden bloquear la señal GPS, o donde la antena está instalada cerca de las casas, el posicionamiento puede ser inexacto. Con la ayuda del EFLS 2.0, obtendrá un área de trabajo precisa en estos entornos exteriores complejos sin necesidad de colocar cables delimitadores, y las trayectorias de corte se optimizan mediante algoritmos en el área de trabajo para lograr resultados de corte planificados y maximizar la eficiencia de trabajo del cortacésped.

Al integrar los datos recogidos del sensor de la cámara, EFLS 2.0 puede reducir los errores e imprecisiones causados por una señal GPS débil. Durante el mapeo, el cortacésped utiliza la cámara para captar características clave del entorno, como edificaciones y árboles. Elabora un mapa visual a partir de estas características y las almacena digitalmente. Más tarde, cuando llega a un lugar conocido, el cortacésped puede localizarse comparando las imágenes actuales con las características almacenadas en el mapa. A diferencia de las señales de satélite, que pueden bloquearse, un mapa visual funciona en cualquier lugar. A medida que corta más, el cortacésped añade más información visual al mapa. Esto aumenta la cobertura y permite actualizar el mapa si cambia el entorno. Con el tiempo, un mapa visual actualizado mejora la capacidad del cortacésped para localizarse. Para instrucciones sobre el mapeo y el uso de las características del EFLS 2.0 para mejorar la precisión de posicionamiento, véase 2.6 Trazar el área de trabajo.

## 1.3 Advertencias de seguridad

### IMPORTANTE

### LEA ATENTAMENTE ANTES DE USAR

### CONSERVAR PARA FUTURAS REFERENCIAS

- 1) Asegúrese de instalar y operar el Navimow (conocido como el cortacésped en el manual) y la estación de carga de acuerdo con las instrucciones. Vaya a [navimow.segway.com](http://navimow.segway.com) o a la sección de Ayuda y asistencia a través de la app para consultar el Manual del usuario completo y los materiales para el usuario más recientes.
- 2) El producto está diseñado para cortar hierba en entornos domésticos. El uso del cortacésped para fines distintos a la siega puede provocar lesiones graves. Para evitar riesgos de lesiones, lea y entienda todas las advertencias y precauciones. Tenga en cuenta que, siguiendo las instrucciones y advertencias de este manual, podrá reducir los riesgos pero no eliminarlos totalmente. El operador o usuario es responsable de los accidentes o peligros que ocurran a otras personas en su propiedad.
- 3) Aunque Navimow cuenta con muchos sensores de seguridad incorporados, los riesgos de seguridad aún existen. Programe la siega para un momento en el que no haya personas o mascotas en el césped. Informe a los vecinos sobre los riesgos de accidentes o peligros. Cuando use el cortacésped en un césped público, o cuando su jardín esté abierto a su vecino o a la calle, proteja o cerque el césped, o coloque una señal de advertencia alrededor del área de trabajo que diga: ¡ADVERTENCIA! ¡Cortacésped automático! ¡Manténgase alejado de la máquina! ¡Supervise a los niños!
- 4) NO intente reparar o realizar ajustes manuales en el cortacésped usted mismo. Cualquier cambio no autorizado en el cortacésped podría interrumpir su funcionamiento, causando potencialmente lesiones graves y/o daños, y también podría anular la Garantía Limitada. Utilice únicamente piezas y accesorios aprobados por Navimow.
- 5) El fabricante recomienda que la edad del usuario esté comprendida entre 18 y 70 años. Asegúrese de obtener la formación necesaria antes de operar la máquina.

### ADVERTENCIA

Nunca permita que los niños, personas con capacidades físicas, sensoriales o mentales reducidas, personas con falta de experiencia y conocimiento o personas que no estén familiarizadas con estas instrucciones usen la máquina. Las normativas locales podrían limitar la edad del operador.

## 5

### Antes de segar:

- Compruebe periódicamente que todas las partes del cortacésped funcionan con normalidad.
- Para obtener los mejores resultados de siega, se recomienda cortar en un clima seco. Cortar el césped bajo la lluvia puede causar que la hierba se adhiera sobre el producto y el cortacésped podría resbalar. NO corte con mal tiempo, como lluvias intensas, tormentas eléctricas o nieve.
- Inspeccione periódicamente el área donde se va a usar la máquina y retire todas las piedras, palos, alambres, huesos y otros objetos extraños. La Garantía Limitada no cubre los daños causados por objetos dejados en el césped.
- Para evitar posibles daños, mantenga el cortacésped en funcionamiento a una distancia mínima de 1 m (3 pies) de distancia de los cabezales de los aspersores. El cortacésped y los aspersores NO deben funcionar simultáneamente. Programe el cortacésped para que funcione en un momento diferente al del aspersor.
- NUNCA permita que los niños toquen la unidad de alimentación, la estación de carga, las cuchillas, el compartimento de las baterías o cualquier parte con espacios como las ruedas.

### ADVERTENCIA

Nunca opere la máquina o sus periféricos con protecciones o protectores defectuosos o si el cable está dañado o desgastado.

### Al cortar:

- ¡Manténgase alejado de las cuchillas giratorias! NO coloque las manos o los pies debajo o cerca de las cuchillas giratorias.
- ¡Cuidado con los objetos que puedan salir disparados! Mantenga una distancia segura del cortacésped cuando la esté operando.
- NO deje la máquina en funcionamiento sin supervisión si sabe que hay mascotas, niños o personas en las inmediaciones.
- NO se exceda. Mantenga el equilibrio en todo momento y asegúrese siempre de dónde pisa en las pendientes. Camine, nunca corra mientras opera la máquina o sus periféricos.

### ADVERTENCIA

- NO permita que los niños estén cerca ni jueguen con la máquina cuando esté en funcionamiento.
- NO levante el cortacésped cuando esté en funcionamiento. NO se suba al cortacésped.
- NO siegue en áreas con pendientes más pronunciadas que la pendiente máxima dentro del área de trabajo (30 %), así como en la frontera (10 %).
- Si el cortacésped emite un sonido anormal o una señal de alarma, pulse el botón STOP de inmediato.
- Si se producen vibraciones anormales, apague el cortacésped, colóquelo en un terreno nivelado durante unos 30 segundos y después reinicielo. Si el problema persiste, póngase en contacto con el servicio posventa autorizado.
- NO toque las piezas peligrosas móviles antes de que se hayan detenido por completo.

### Uso seguro:

- NO haga funcionar ni cargue el cortacésped fuera de los límites de temperatura: 0–40 °C (32–104 °F), ya que las temperaturas altas o bajas podrían disminuir el rendimiento del cortacésped e incluso provocar accidentes.
- NO coloque nada sobre el cortacésped o la estación de carga.

- Se recomienda que un adulto lleve a cabo un mantenimiento regular del cortacésped (consulte Mantenimiento en el Manual de usuario).
- Revise regularmente los dispositivos de advertencia para asegurarse de que sean efectivos. Estos dispositivos incluyen el altavoz, la luz LED en la estación de carga y la luz ambiente en el cortacésped.
- Antes de cargar, lea Cómo cargar en el Manual de usuario. El uso inadecuado puede causar descarga eléctrica, sobrecalentamiento o fugas de líquido corrosivo.
- Utilice únicamente el paquete de baterías original o del mismo modelo según lo especificado por Navimow. Cada cortacésped contiene un compartimento de baterías. En función del modelo específico de cortacésped, la capacidad nominal de la batería es de 2,55 Ah o 5,1 Ah. Contacte con el servicio posventa y solicite un técnico profesional para reemplazar la batería.
- No utilice baterías no recargables. Para recargar la batería, utilice únicamente la toma de corriente desmontable provista con este dispositivo. Para la Unión Europea y Noruega: NBW32D002D5N-EU; para el Reino Unido: NBW32D002D5N-UK; Para Suiza: NBW32D002D5N-CH; Para Estados Unidos y Canadá: NBW32D002D5N-US. Para Australia y Nueva Zelanda: NBW32D002D5N-AU.
- NO desmonte ni perfora la carcasa de la batería. Manténgase alejado de objetos metálicos para evitar cortocircuitos. Manténgase alejado del fuego, el calor y la luz solar directa.
- Para obtener información acerca del reciclaje de los residuos eléctricos y baterías, contacte con el servicio de eliminación de residuos domésticos, la oficina de gestión de residuos local o regional o en su punto de información.
- Al reemplazar las cuchillas, tenga cuidado y use guantes protectores, ya que las cuchillas pueden provocar lesiones.
- Si el cable de la fuente de alimentación o el cable de extensión se daña o se enreda durante el uso, desconecte la fuente de alimentación de la toma de corriente y después desenrede el cable. Para evitar cualquier riesgo, tire del cuerpo del enchufe en lugar del cable cuando separe la fuente de alimentación de la toma de corriente. Contacte con el Servicio posventa y solicite un técnico profesional para reparar o reemplazar el cable.

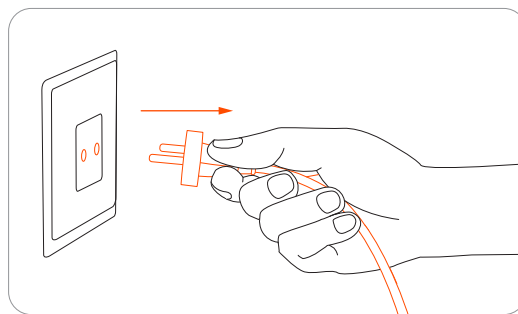

## 1.4 Símbolos y etiquetas

Estudie atentamente los símbolos y las etiquetas de este producto y comprenda su significado:



⚠ **ADVERTENCIA:** lea el manual de instrucciones antes de poner en funcionamiento la máquina.



⚠ **ADVERTENCIA:** no toque la cuchilla giratoria.



⚠ **ADVERTENCIA:** mantenga una distancia segura de la máquina cuando esté operando.



⚠ **ADVERTENCIA:** no se suba al cortacésped.



⚠ **ADVERTENCIA:** use el dispositivo de desactivación antes de trabajar o levantar la máquina\*.

\*El dispositivo de desactivación se refiere al código PIN. Asegúrese de que el cortacésped esté bloqueado con el código PIN antes de levantarlo o ponerlo en funcionamiento.



⚠ **ADVERTENCIA:** no está permitido desechar este producto como residuo doméstico normal. Asegúrese de que el producto se recicla de acuerdo con los requisitos legales locales.

7



Este producto cumple con las Directivas de la CE aplicables.

**RoHS**

Este producto cumple con la normativa de Restricción de Sustancias Peligrosas.



Antes de cargar, lea las instrucciones.



Dispositivo de clase II.



Polaridad del puerto de carga.



Eficiencia de nivel VI.



SMPS que incorpora un transformador de aislamiento de seguridad a prueba de cortocircuitos (inherente o no inherente).

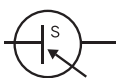

Unidad de fuente de alimentación conmutada (Switch mode power supply unit, SMPS)

**IP66**

Protegido contra la entrada total de polvo y contra chorros de agua a alta presión desde cualquier dirección



La altitud máxima de uso es de 5000 m.



Corriente continua

ta: 40°C

La temperatura máxima de uso es de 40°C



Dispositivo de clase III.



Corriente alterna.

## 1.5. ¿Qué hay en la caja?

Si faltan piezas o están defectuosas, contacte con el Servicio posventa. Le recomendamos que conserve los materiales de embalaje para futuros transportes y envíos.

- Serie i de Navimow

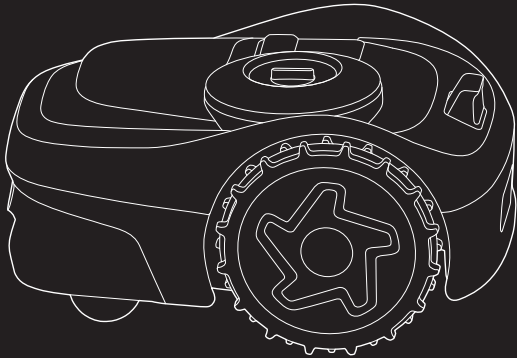

i 105

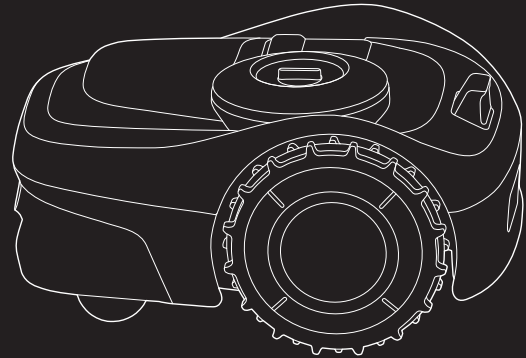

i 108 / i 110

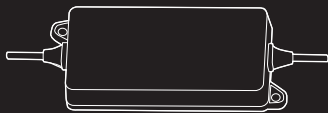

Fuente de alimentación

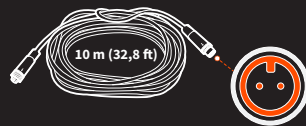

Cable de extensión para la fuente de alimentación



Clavijas para asegurar el cable de extensión × 20

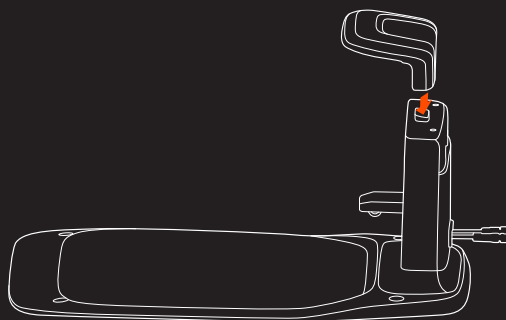

Estación de carga y kit de instalación



× 4



Antena GNSS



× 4

Clavijas de silicona para marcar la estación de carga

### ADVERTENCIA

Bordes afilados. No apunte a las personas.

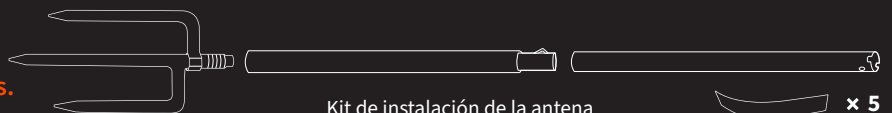

Kit de instalación de la antena

× 5

- Materiales para el usuario

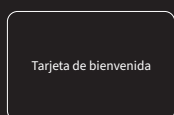

Tarjeta de bienvenida

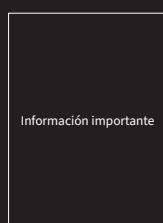

Información importante

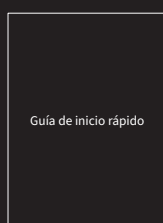

Guía de inicio rápido

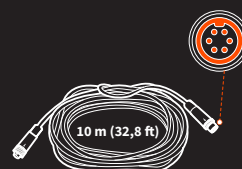

Cable de extensión para antena



× 12



× 12

Cuchillas y tornillos de repuesto

# 1.6 Piezas y funciones

## Cortacésped

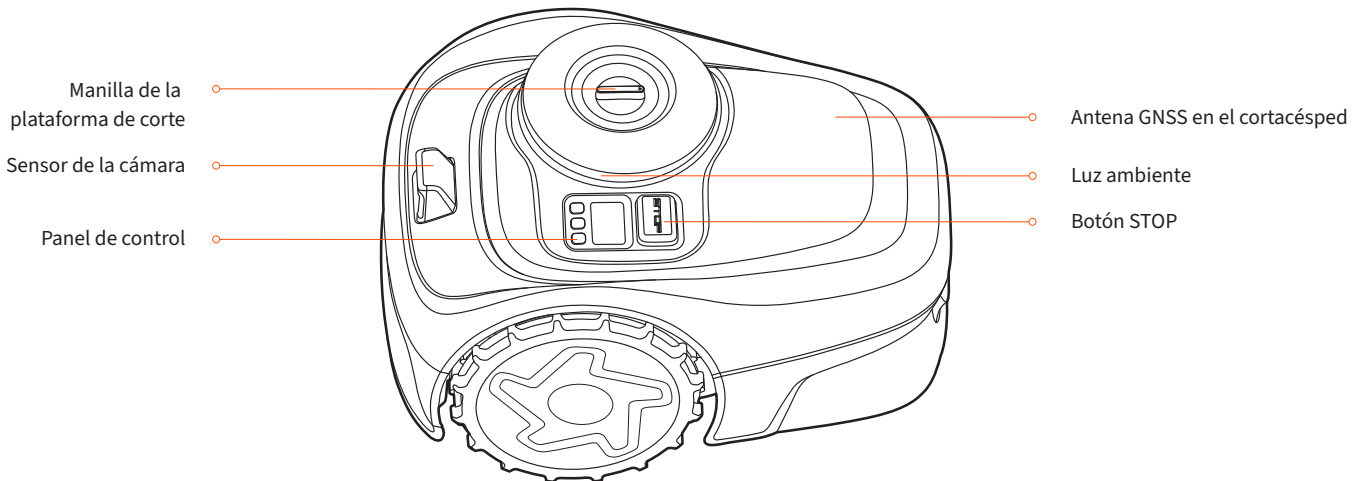

- Panel de control: Los botones del panel de control se pueden utilizar para las operaciones básicas del cortacésped. Los números digitales del indicador del panel de control muestran el progreso del corte, el nivel de batería y el estado del cortacésped.
- Antena GNSS en el cortacésped: Además de la antena GNSS conectada a la estación de carga, también hay una antena GNSS dentro del cortacésped para mejorar la precisión del posicionamiento. Consulte el apartado 1.2. Cómo funciona el EFLS.
- Manilla de la plataforma de corte: Ajusta la altura de corte girando la manilla para que la flecha apunte al número deseado.
- Sensor de la cámara: Detecta los objetos que no son de hierba para evitar chocar con ellos. El EFLS 2.0 utiliza la cámara para captar características visuales importantes del césped.
- Botón STOP: Detiene el cortacésped y las cuchillas de inmediato. Cuando el cortacésped encuentre una avería y muestre un código de error de 4 dígitos, pulse el botón STOP para borrar el código de error e intentar solucionar la avería.
- Luz ambiente: Navimow dispone de efectos luminosos específicos para recordarle que preste atención al estado del cortacésped.

Color	Estado del cortacésped
Azul intermitente	Cortando
Azul fijo	Mapeo/Preparado para funcionar
Verde intermitente	Carga
Verde fijo	Totalmente cargado
Amarillo intermitente	Señal GPS deficiente
Rojo fijo	Pausa/Elevado/Inclinado/Volcado
Blanco intermitente	Actualizaciones OTA/Preparado para emparejar
Blanco parpadeante	Las cuchillas están a punto de girar

Cuando Navimow funciona de noche, puede ajustar el brillo nocturno de las luces de la estación de carga y del cortacésped. Vaya a Ajustes > CORTACÉSPED > Ajustes de luz para personalizar los ajustes.

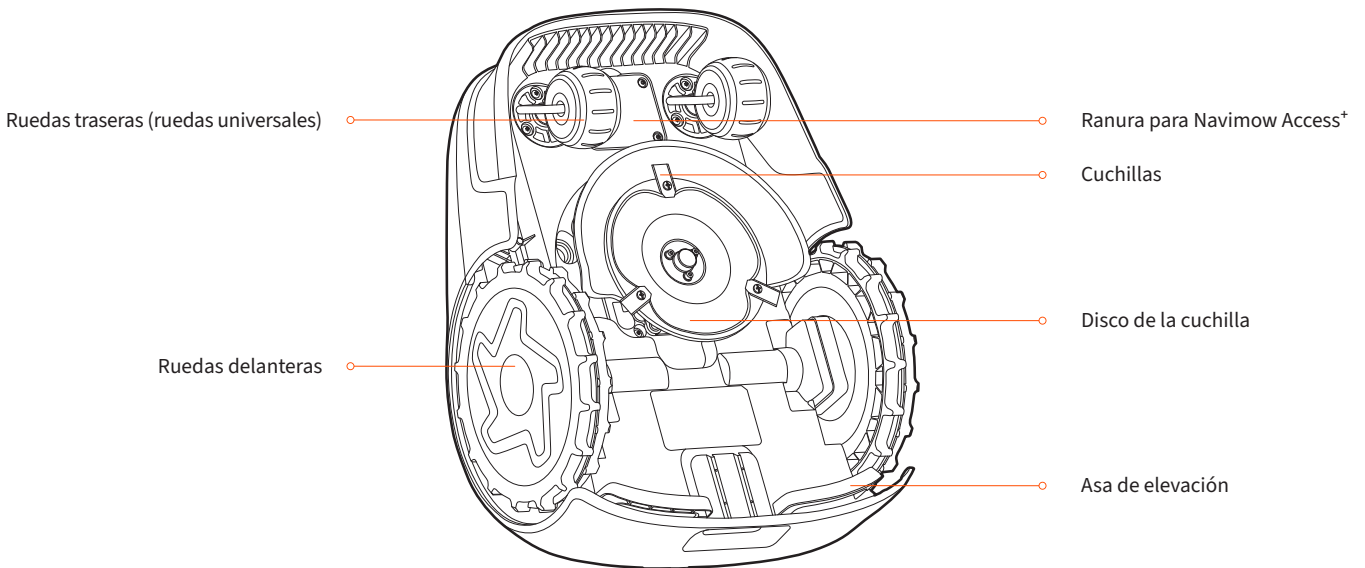

- Cuchillas: Las cuchillas pueden girar libremente después de acoplarse al disco. Al cortar el césped, el disco giratorio de la cuchilla generará una fuerza centrífuga para mantener las cuchillas apuntando hacia el exterior, de modo que estas puedan cortar la hierba. Al chocar con un obstáculo, la cuchilla girará hacia adentro. Consulte 4.2 Sustitución de las cuchillas para obtener instrucciones sobre cómo sustituirlas.
- Disco de la cuchilla: Puede modificar la altura de corte ajustando la altura del disco de corte. Para ello, gire la manilla de la plataforma de corte del cortacésped.
- Ranura para Navimow Access+: Lugar de instalación de Navimow Access+
- Asa de elevación: Le ayuda a levantar el cortacésped cuando sea necesario.

## Indicador

Icono con la luz encendida	Significado	
Nivel de la batería		50 %-100 % verde fijo
		20 %-49 % amarillo fijo
		5 %-19 % rojo fijo
		<b>Menos del 5 %</b> rojo intermitente. Cuando el nivel de la batería sea bajo, el cortacésped regresará a la estación y se cargará.
Bloqueo con código PIN		Cortacésped bloqueado. Por favor, introduzca el código PIN para desbloquearlo; de lo contrario, el cortacésped no podrá realizar el trabajo.
Conexión de red		Conectado a Internet mediante Wi-Fi o red móvil.
Bluetooth		Conexión por bluetooth.
Indicador de la cuchilla		El disco de la cuchilla está girando. Manténgase alejado.
Indicador del panel de control	Mapeo	
	Progreso del corte	
	Nivel de la batería	
	El cortacésped está parado	
	E y un código de error de cuatro dígitos	
	El cortacésped está elevado	
	Actualizaciones OTA en curso	

## Controlar

Operaciones básicas	Instrucción
Encender	Pulse OK.
Apagar	Mantenga pulsado OK durante 3 s. El cortacésped no se puede apagar cuando está en la estación de carga. Cuando el cortacésped esté apagado escuchará un sonido, y la pantalla y la luz ambiente se apagarán.
Comience a cortar el césped	Presione MOW y después OK.
Detener el funcionamiento del cortacésped	Pulse STOP.
Enviar el cortacésped a la estación de carga	Pulse HOME y después OK.
Reiniciar el cortacésped	Apáguelo primero y, a continuación, pulse OK, o empuje el cortacésped hacia la estación de carga.
Bloquear el cortacésped	Mantenga pulsado MOW + HOME durante 3 s.
Desbloquear el cortacésped	Introduzca el código PIN.
Forzar el reinicio del cortacésped	Pulse OK durante más de 10 s.

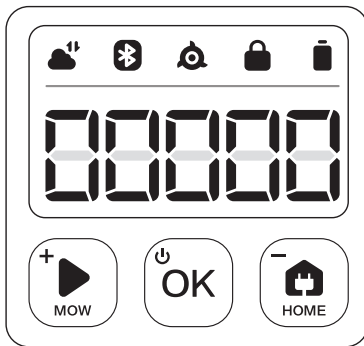

11

### Cómo introducir el código PIN

Si el cortacésped ha sido bloqueado, introduzca el código PIN antes de ponerlo en funcionamiento. El código por defecto es 0000. Pulse MOW o HOME para cambiar el número y pulse OK para confirmar el código. Puede cambiar el código PIN aumentando o disminuyendo los números desde el panel de control.

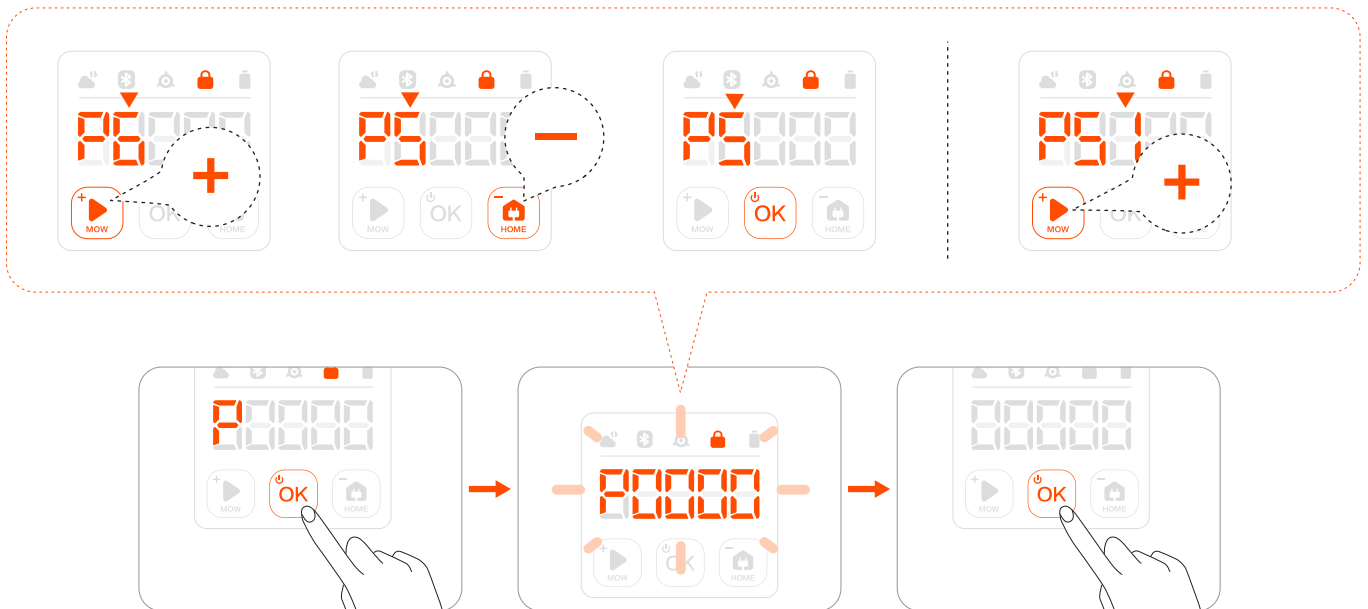

## Estación de carga y antena GNSS

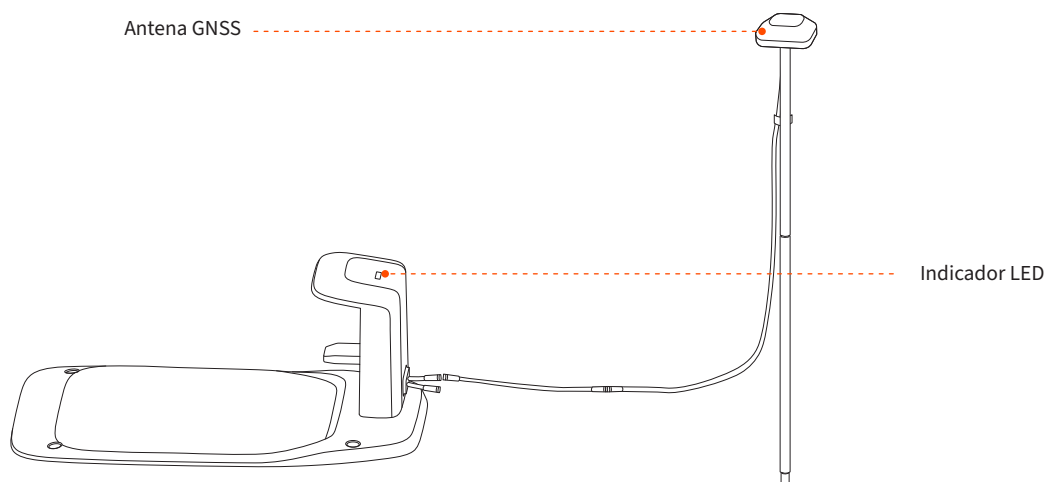

- Antena GNSS: Recibe señales de satélite para mejorar la precisión de posicionamiento del cortacésped.
- Indicador LED: Indica los distintos estados de funcionamiento con varios colores.

Indicador LED	Significado
Azul fijo	El cortacésped no está en la estación de carga.
Verde fijo	El cortacésped está en la estación de carga.
Amarillo parpadeante	No hay señal GPS/La estación de carga no está conectada a la antena.
Amarillo fijo	Señal GPS débil
Rojo fijo	El cortacésped está desconectado de la estación de carga. El cortacésped está apagado. El cortacésped está demasiado lejos de la estación de carga.

# 1.7 Especificaciones

		i105	i108/i110
Información básica	Sufijo del modelo y regiones admitidas:	E: Europa A: Australia y Nueva Zelanda N: Estados Unidos y Canadá	
	Nombre del producto	Serie i de Navimow	
	Marca	Navimow (con tecnología de Segway)	
	Dimensiones: Largo × ancho × alto	545 x 385 x 285 mm (21,4 x 15,1 x 11,2 in)	
	Peso neto (Batería incluida)	10,9 kg (24,03 lb)	10,9 kg (24,03 lb)
	Material	Bastidor del cortacésped: PP; tapa: ASA	
Parámetros del cortacésped	Área de siega recomendada	i105E, i105A: 500 m <sup>2</sup> i105N: 1/8 de acre	i108E, i108A: 800 m <sup>2</sup> i110N: 1/4 acre
	Tiempo típico de corte por carga completa <sup>[1]</sup>	Alrededor de 60 minutos	Alrededor de 120 minutos
	Capacidad de área por hora	i110N: 80-120 m <sup>2</sup> (0,02-0,03 acres) Todos los otros: 60-100 m <sup>2</sup> (0,015-0,025 acres)	
	Ancho de corte	18 cm (7,1 in)	
	Altura de corte	Europa, Australia, Nueva Zelanda: 20-60 mm (1,2-2,4 in) Estados Unidos y Canadá: 50-90 mm (2-3,6 in)	
	Tiempo de carga	Alrededor de 90 minutos	Alrededor de 180 minutos
	Modo de trabajo GNSS	GPS, Beidou, Galileo, GLONASS	
Emisiones de ruido <sup>[2]</sup>	Nivel de potencia sonora medido LWA	58 dB(A)	
	Incertidumbres de la emisión sonora KWA	3 dB(A)	
	Nivel de presión sonora LpA	50 dB(A)	
	Incertidumbres de la presión sonora KpA	3 dB(A)	
Condiciones de trabajo	Temperatura de funcionamiento	0–40°C (32–104 °F); 10–35°C (50–95 °F) recomendado	
	Temperatura de almacenamiento	-20–50°C (-4–122 °F); 10–35°C (50–95 °F) recomendado	
	Clasificación IP	IP66 para el cuerpo de cortacésped y la estación de carga	
	Max. inclinación dentro del área de trabajo	30%	
	Max. inclinación en la frontera	10%	
	Ángulo mínimo para el área de corte	90°	
Conectividad	Alcance de frecuencias del Bluetooth®	2400.0–2483.5 MHz	
	Conexión de radio de banda ISM	Europa: 865-868 MHz Australia, Nueva Zelanda, Estados Unidos y Canadá: 915-918 MHz	
	Red Wi-Fi/datos móviles	Wi-Fi 2,4 GHz Europa: LTE-FDD: B1/B3/B5/B7/B8/B20/B28 LTE-TDD: B38/B40/B41 Australia, Nueva Zelanda: LTE-FDD: B1/B2/B3/B4/B5/B7/B8/B28/B66 LTE-TDD: B38/B40/B41 Estados Unidos y Canadá: LTE-FDD: B2/B4/B5/B12/B13 LTE-TDD: B14/B66/B71	
Motor propulsor	Velocidad nominal	i110N: 0,5 m/s Todos los otros: 0,4 m/s	
	Tipo de motor	Neumático de TPU de 9,6 pulgadas con motorreductor	
Motor de la cuchilla	Velocidad nominal	2500/min	
	Tipo de motor	Motor sin escobillas	
Batería	Tipo de batería	Batería de litio-ion	
	Voltaje nominal	21,6 V CC	
	Capacidad nominal/energía	2,55 Ah / 55 Wh	5,1 Ah / 110 Wh
	Sistema de gestión de la batería	Protección contra sobrecalentamiento, cortocircuito, sobrecorriente, sobredescarga y sobrecarga	

		i105	i108/i110
Fuente de alimentación	Modelo de unidad de suministro	Unión Europea y Noruega: NBW32D002D5N-EU Reino Unido: NBW32D002D5N-UK Suiza: NBW32D002D5N-CH Australia, Nueva Zelanda: NBW32D002D5N-AU Estados Unidos y Canadá: NBW32D002D5N-US	
	Voltaje de entrada	100-240 V AC	
	Voltaje de salida	32 V DC MAX	
	Corriente de salida	2,5 A MAX	
	Longitud del cable	1,5 metros	
Estación de carga	Voltaje de entrada	32 V CC	
	Corriente de entrada	2,5 A MAX	
	Voltaje de salida	25,2 V CC	
	Corriente de salida	2,5 A MAX	
	Indicador	LED	
Otras características	Rueda delantera	Neumático de TPU con motorreductor	
	Rueda trasera	Rueda omnidireccional con sensor de parada incorporado	
	Sensores	Sensor IMU, sensor de elevación, codificador de rueda, cámara HD con 180 DFOV	
Embalaje	Dimensiones del embalaje	750 x 490 x 340 mm (29,5 x 19,3 x 13,4 in)	
	Contenido	Tarjeta de bienvenida Guía de inicio rápido Información importante	

[1] Probado a una velocidad de corte estándar con la batería completamente cargada y a una temperatura ambiente de 25 °C (77 °F) mientras se cortaba un jardín recién cortado. El producto puede segar más superficie por hora en áreas abiertas que en pequeños céspedes separados. Cuando el césped está mojado o alto, la capacidad de trabajo también es menor. Cuanto más plana sea la superficie del césped, mayor será su capacidad de trabajo.

[2] Las declaraciones de emisión de ruido se ajustan a la norma EN 50636-2-107.

## 1.8 Accesorios (vendidos por separado)

### Kit de extensión de la antena

El kit de extensión de la antena es para la instalación de la antena en una pared o en el techo, con el objetivo de mejorar la señal de satélite.

#### Resumen

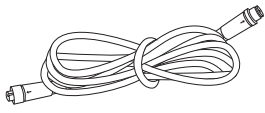

Cable de extensión 10 m x 1

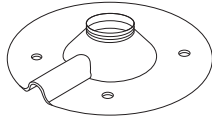

Base de instalación x 1

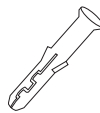

Tubo de expansión x 4



Tornillo autorroscante x 4

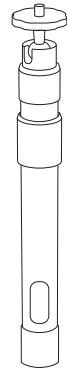

Columna central x 1

#### ⚠ PRECAUCIÓN:

Cada vez que cambia la ubicación de la antena, el mapa existente ya no se puede usar; deberá crear un nuevo mapa para su césped.

#### ⚠ ADVERTENCIA:

Las antenas de techo de cualquier tipo deberán tener protección contra los rayos. Se necesitan refuerzos adecuados en caso de fuertes vientos o tormentas.

### Cómo llevar a cabo la instalación

1 Fije la columna central en la base de instalación.

2 Instale la antena GNSS.

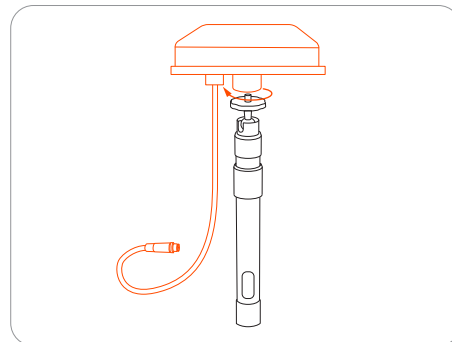
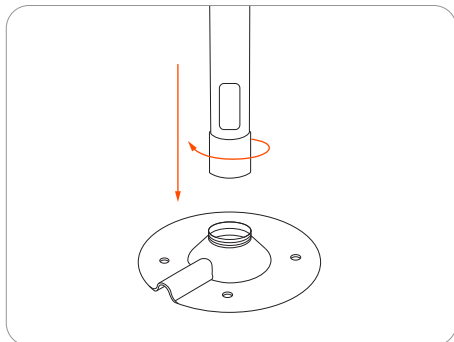

3 Conecte el cable de extensión con la estación de carga. En caso de que el cable aún no sea lo suficientemente largo, conecte otro cable de extensión de 10 m (33 ft) de longitud. La longitud total del cable de extensión puede ser de 30 m (98 ft). Inserte el enchufe en una toma de corriente adecuada.

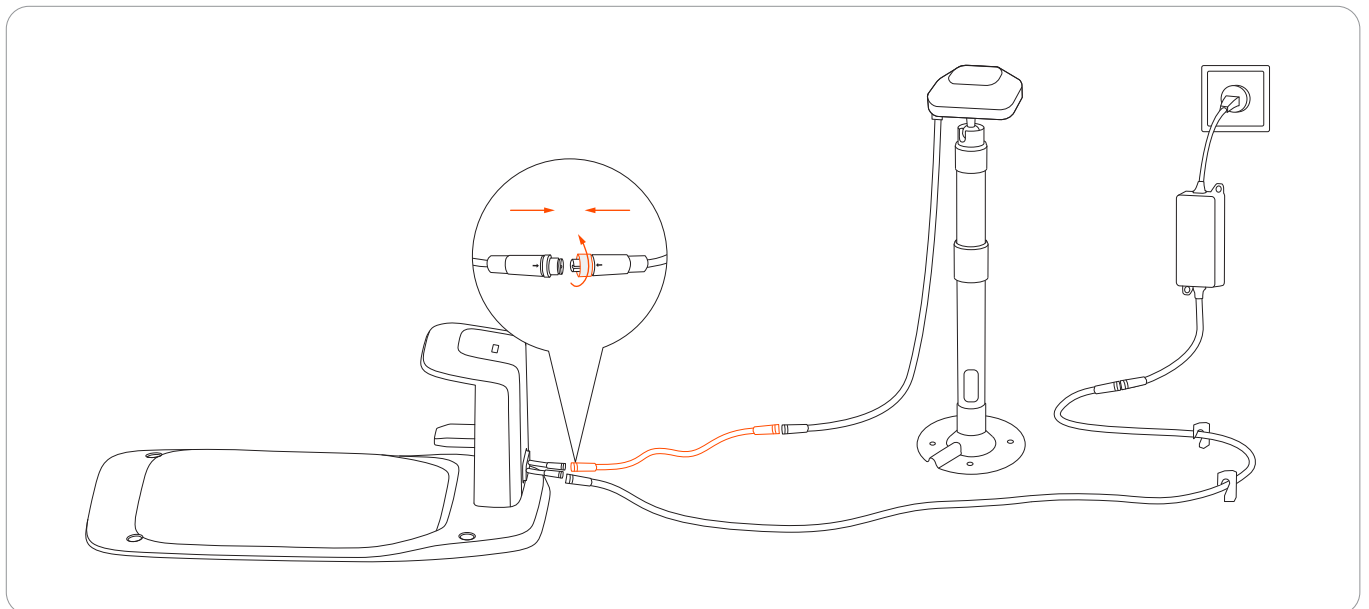

**4** Sujete la antena GNSS en el lugar donde desee instalarla. Asegúrese de que la superficie superior de la antena apunte hacia arriba.

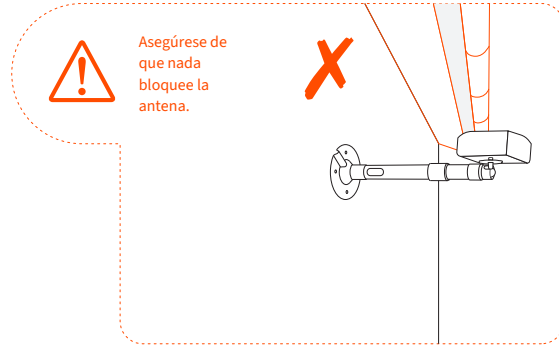
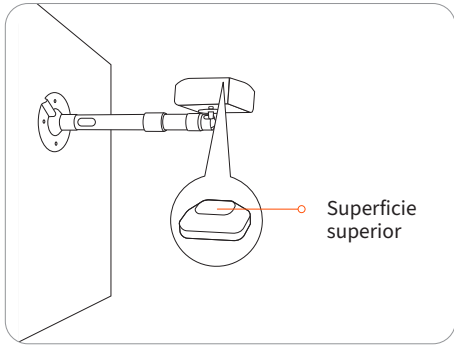

**5** Asegure la base de la instalación.

- Para una superficie de madera, simplemente asegure la base con los tornillos autorroscantes.
- Para las superficies más duras (como el hormigón, el ladrillo y la piedra), perforo dos agujeros de 8 mm, inserte los tubos de expansión y luego fije la base apretando los tornillos.

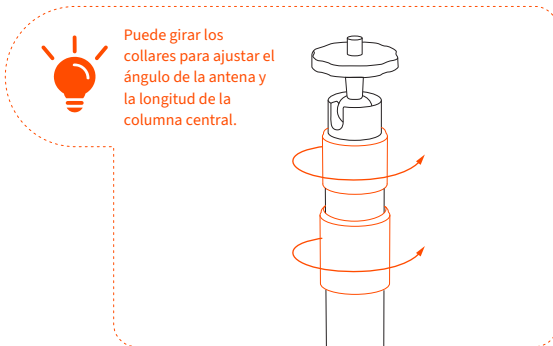

## Poste de extensión de la antena

El poste de extensión de la antena se utiliza para extender la antena y evitar que los arbustos o árboles pequeños bloqueen las señales GPS. Puede utilizar 1 o 2 piezas de postes para extender la antena hasta 1,5 m (4,9 ft) o 2 m (6,6 ft).

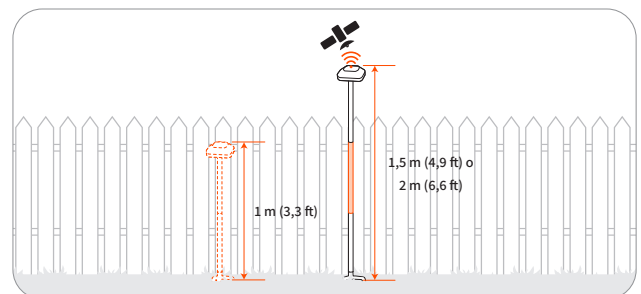
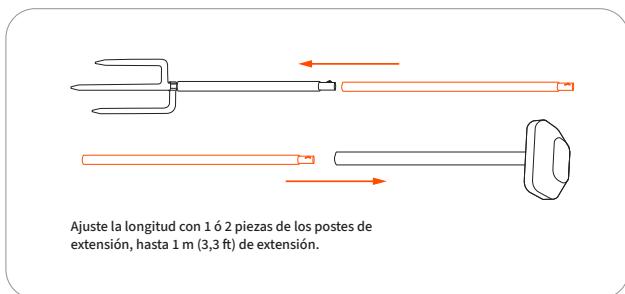

### **⚠ PRECAUCIÓN:**

No apto para vientos fuertes o huracanes/tornados. Refuerce el poste de la antena en todos los casos para evitar desplazamientos o fallos en condiciones meteorológicas inesperadas.

## Conjunto de cuchillas

### Cuchillas y tornillos de repuesto



Cuchillas de sustitución periódica. Para obtener consejos y guías sobre la sustitución de las cuchillas, consulte el apartado 4.2 Sustitución de las cuchillas.

## Valla temporal

Proteja las zonas en las que no quiere que entre el cortacésped.

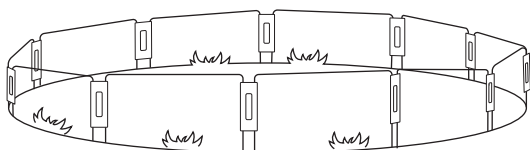

### Cómo llevar a cabo la instalación

Inserte los arcos de la valla en el terreno para formar una valla protectora. Utilice los paneles de conexión para asegurar los arcos.

17

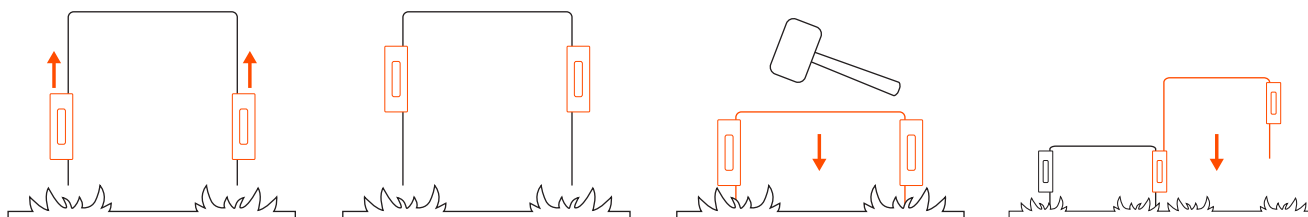

## Navimow Access+

Navimow Access+ es un módulo IoT utilizado para conectarse a una red 4G. Cuando el cortacésped está conectado a una red 4G, puede activar la función antirrobo para localizar el cortacésped en tiempo real y recibir alarmas si el cortacésped sale de la zona de trabajo.

### Cómo instalar y activar

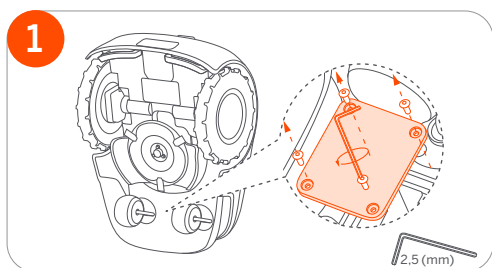

1. Utilice una llave Allen de 2,5 mm para aflojar los 4 tornillos.

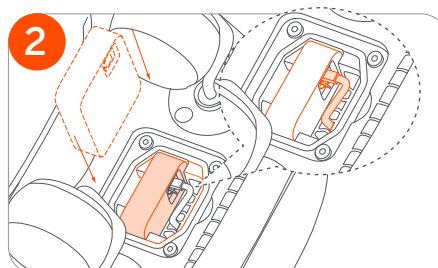

2. Coloque la Navimow Access+ dentro del cortacésped como en la imagen 2.

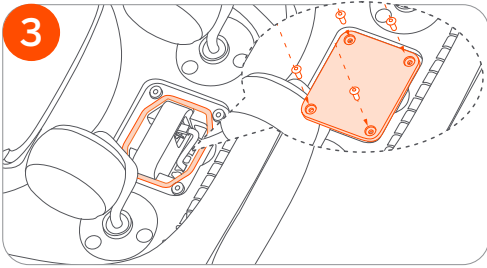

3. Vuelva a fijar los tornillos en la tapa.

Nota: Para evitar la entrada de líquidos o humedad, asegúrese de que la tira de goma de sellado está colocada y los tornillos apretados.

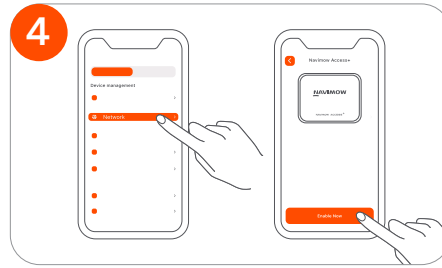

4. Active el Navimow Access+ desde **Ajustes > CORTACÉSPED > Red.**

## Navimow Garage S

Navimow Garage S es totalmente compatible con la serie Navimow i, ya que no bloquea las señales GPS ni la conectividad de red. El garaje ofrece protección adicional contra el sol y la lluvia. La cubierta abatible permite un fácil acceso al panel de control para que pueda manejar el cortacésped en la estación de carga.

### Cómo montar e instalar

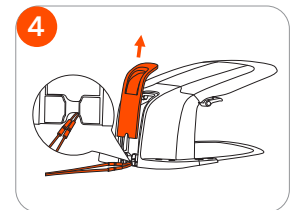
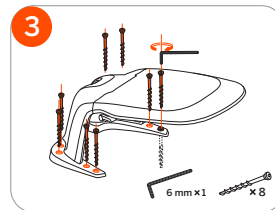
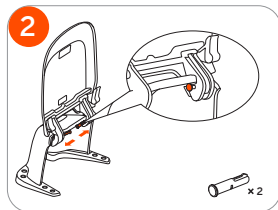
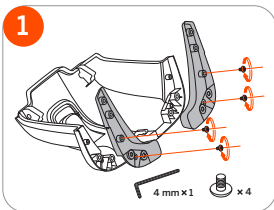

## 2. Instalación y mapeo

### 2.1 Antes de comenzar

#### Preparar la aplicación

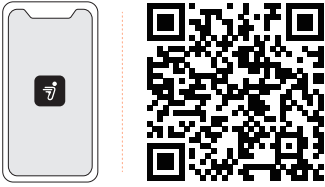

Para garantizar una configuración correcta, escanee el código QR para descargar la aplicación de Navimow. De forma alternativa, vaya a la Google Play Store (Android) o la App Store de Apple (iOS) y busque «Navimow». Tras instalar la aplicación, regístrese e inicie sesión.

**NOTA:** Durante su uso, la aplicación le pedirá accesos a las redes de bluetooth, posicionamiento GPS y Wi-Fi cuando sea necesario. Para garantizar un uso normal se recomienda habilitar los accesos anteriores. Para más información, consulte nuestra Política de privacidad. Vaya a Ajustes > aplicación > Acerca de > Política de privacidad.

#### Preparar el césped

Antes de usar Navimow para comenzar a cortar, corte su césped a una altura de no más de 6 cm (3,6 pulgadas para EE. UU. y Canadá). Retire los escombros, montones de hojas, juguetes, cables, piedras y otros obstáculos. Asegúrese de que los niños y las mascotas estén fuera del césped.

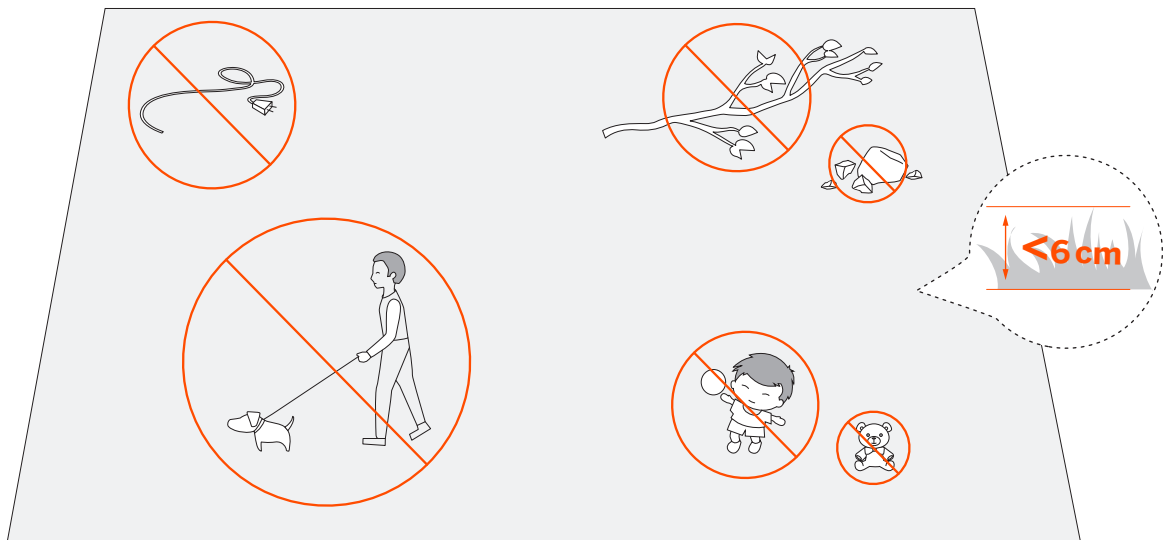

## Cargue el cortacésped por primera vez

Un cortacésped nuevo puede tener la batería baja después de mucho tiempo almacenado. Cargue completamente el cortacésped antes del primer uso. Coloque el cortacésped en la estación de carga. Asegúrese de que la tira de contacto del cortacésped y la banda de contacto de la estación de carga hacen buen contacto.

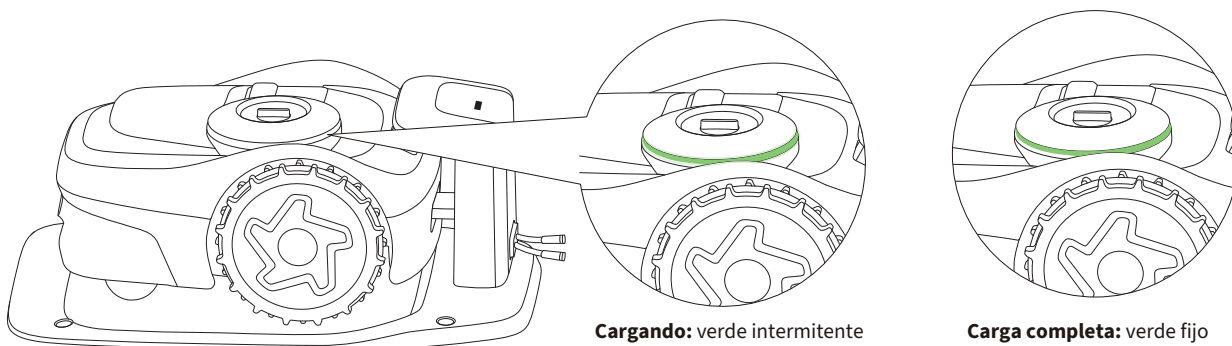
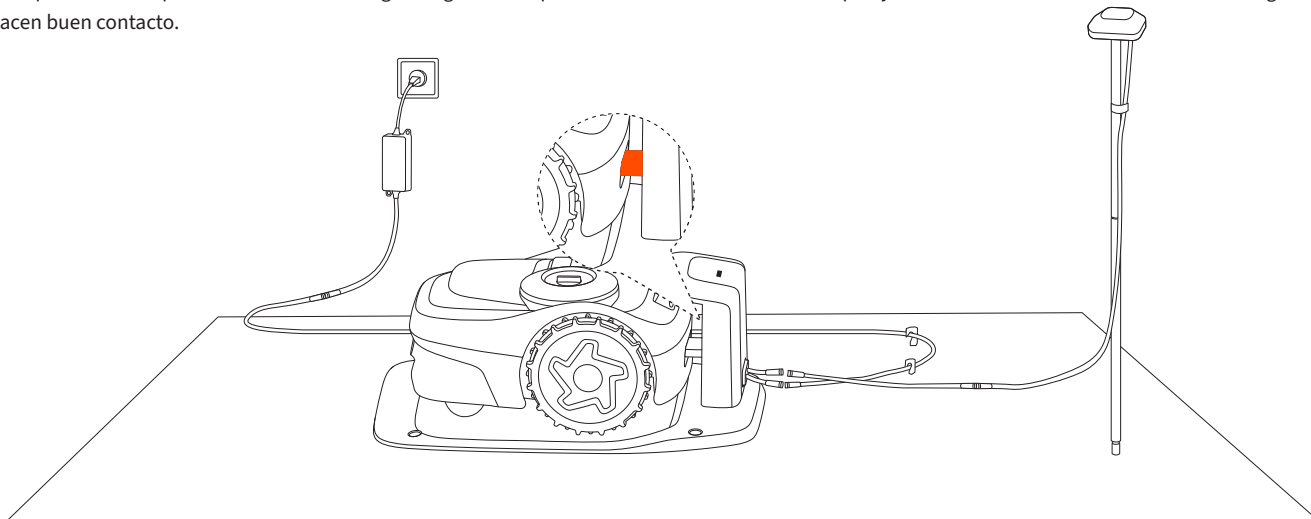

## 2.2 Active el cortacésped

1 Pulse botón OK del cortacésped para encender el cortacésped.

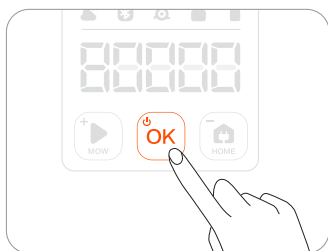

2 Empareje el cortacésped por Bluetooth.



3 Conéctese a una red Wi-Fi o móvil.



Nota: Para conectarse a una red móvil, necesita adquirir el módulo 4G Navimow Access+, un accesorio que se vende por separado. Para más información, véase 1.8 Accesorios.

## 2.3 Buscar ubicaciones

Los principios básicos para colocar la antena y la estación de carga son:

1. Manténgase a cierta distancia (más de 2 m/6,6 ft) de edificaciones, árboles y muros.
2. Coloque la estación de carga y la antena en un espacio abierto sin nada que bloquee la señal (por ejemplo, la copa de un árbol o una sombrilla).
3. Coloque la estación de carga y la antena sobre un suelo plano no endurecido y manténgalas en posición vertical. NO las instale en una pendiente.

### 2.3.1 Ubicación de la antena

Elegir la ubicación de la antena es uno de los pasos más importantes en la instalación de su cortacésped. La antena debe instalarse en un lugar que le permita compartir tantos satélites covisibles como sea posible con el cortacésped desde cualquier punto de su jardín. De lo contrario, el cortacésped tendrá dificultades para ubicarse con precisión durante el corte. Para más información sobre satélites covisibles, véase 2.3.3 Verificación de las ubicaciones con el analizador de señales de satélite.

Las pautas para encontrar una ubicación adecuada son:

- Elija una zona abierta sin muros que bloqueen la vista en ninguna dirección, si es posible. Asegúrese de que la parte del cielo que hay directamente sobre la antena no esté bloqueado por árboles o tejados.
- Si no se puede lograr una apertura total a todos los lados, al menos mantenga despejado el cielo del sur cuando esté en el hemisferio norte, o el cielo del norte cuando esté en el hemisferio sur. (Si es posible, trate de mantener los lados este y oeste libres de obstáculos).

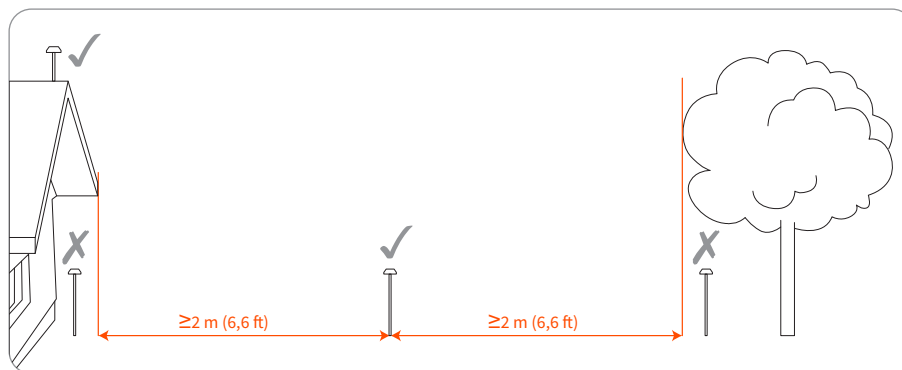

Si la recepción de la señal sigue siendo deficiente, considere la posibilidad de utilizar uno de los accesorios oficiales Navimow (véase 1.8 Accesorios):

- El poste de extensión de la antena para elevar la antena
- El kit de extensión de la antena para montar la antena en un muro o un tejado para jardines complejos

### 2.3.2 Ubicación de la estación de carga

La estación de carga determina la ubicación en la que permanecerá el cortacésped para cargarse. Si la estación de carga no está ubicada correctamente, es posible que el cortacésped no comience a cortar el césped debido a una señal GPS débil. Puede situar la estación de carga cerca de la antena, o asegurarse de que hay un número suficiente de satélites covisibles entre la antena y el cortacésped.

Instale la estación de carga en una superficie suave y nivelada. Cuando se coloca en el exterior, la estación de carga y el césped deben mantenerse al mismo nivel.

- Asegúrese de que la vista del cielo del mismo lado de la antena no esté obstruida
- Instálelo en un espacio abierto sin nada que bloquee la señal en un radio de 2 m (6,6 ft)
- No cubra la estación de carga (el garaje oficial de Navimow no bloquea las señales)
- Aléjese de los cabezales de los aspersores, fuentes u otros sistemas de agua de exterior
- Aléjese de subestaciones, generadores, estaciones de bombeo de agua y de aire acondicionado

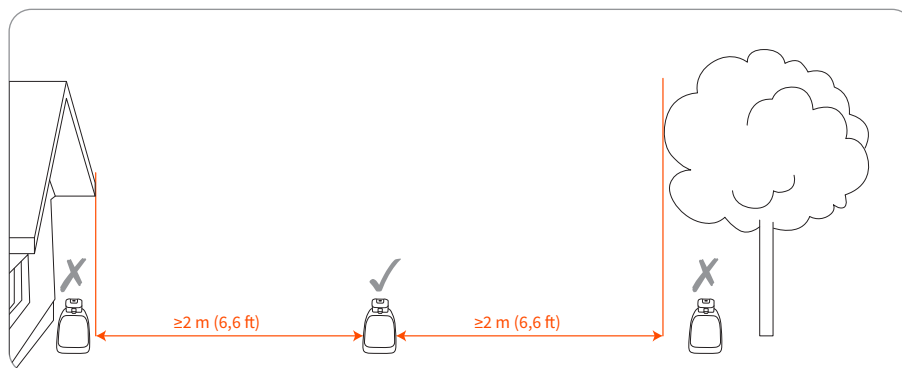

## 2.3.3 Verificación de las ubicaciones con el analizador de señales de satélite

Cuando tanto el cortacésped como la antena están conectados al mismo satélite, este se denomina «Satélite covisible». Para un posicionamiento preciso del cortacésped, se requieren al menos 5 satélites covisibles. Tener más satélites covisibles significa que el posicionamiento será mejor.

El analizador de señales de satélite te ayuda a comprobar si la antena y la estación de carga están instaladas en un lugar adecuado. Vaya a Ajustes > CORTACÉSPED > EFLS 2.0 > Analizador de señales de satélite.

Si el resultado indica que hay suficientes satélites covisibles, significa que la ubicación de la estación de carga y la antena son correctas. Si el resultado dice que no hay suficientes satélites covisibles, significa que necesitas mover la estación de carga y la antena a otro lugar. Después de hacerlo, compruebe de nuevo el número de satélites covisibles.



Por favor, elija la ubicación con cuidado. Una vez que haya guardado el mapa, si se cambia la ubicación de la estación de carga o de la antena GNSS deberá crear uno nuevo.

## 2.4 Instalación de la antena GNSS y la estación de carga

### 2.4.1 Instale la antena GNSS

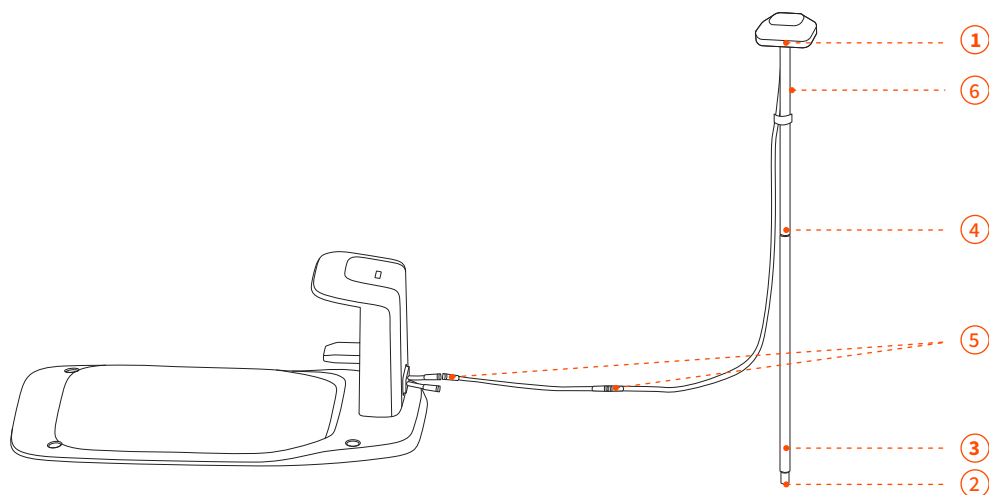

1 Fije la antena GNSS en el tubo.

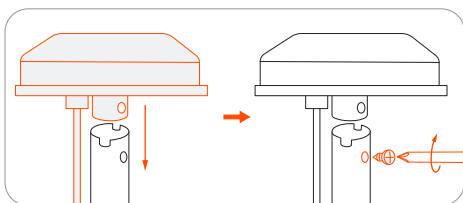

2 Despliegue la horquilla de base e insértela en el terreno.

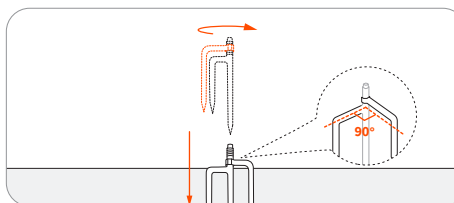

Para asegurarse de que la antena pueda conectarse de forma estable a la estación de carga una vez que se haya completado la instalación, inserte completamente la horquilla de base en la ranura.

3 Gire el otro tubo de extensión sobre la horquilla de base.

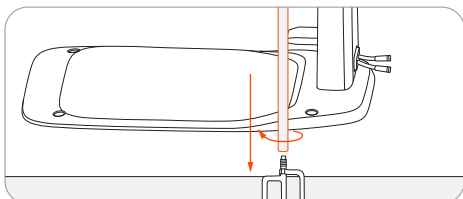

4 Deslice el tubo con la antena.

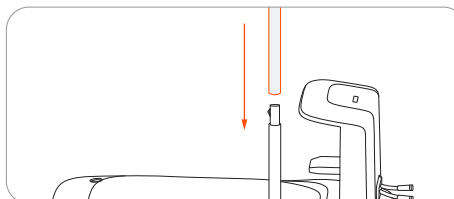

5 Conecte la antena GNSS a la estación de carga. Si el cable no es lo suficientemente largo, puede comprar cables de extensión de antena adicionales y usar 3 cables como máximo para extender la longitud total hasta 30 m (98,4 ft).

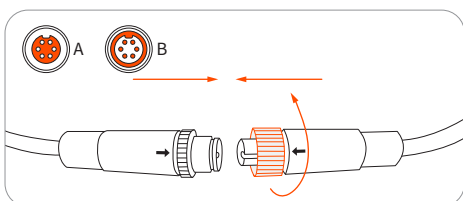

Asegure las tuercas con fuerza para evitar que entre el agua entre ellas.

6 Asegure el cable en el poste con la cinta de velcro suministrada.

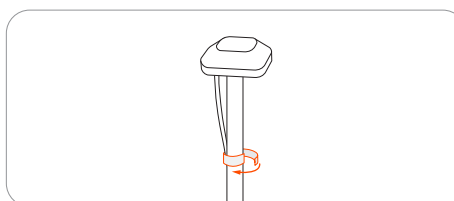

Para garantizar la señal de satélite, NO coloque nada sobre la antena.

## 2.4.2 Instalación de la estación de carga

1. Conecte el cable de alimentación al adaptador de alimentación.

Alinee la muesca del cable de alimentación (A) con la base del adaptador de alimentación (B).

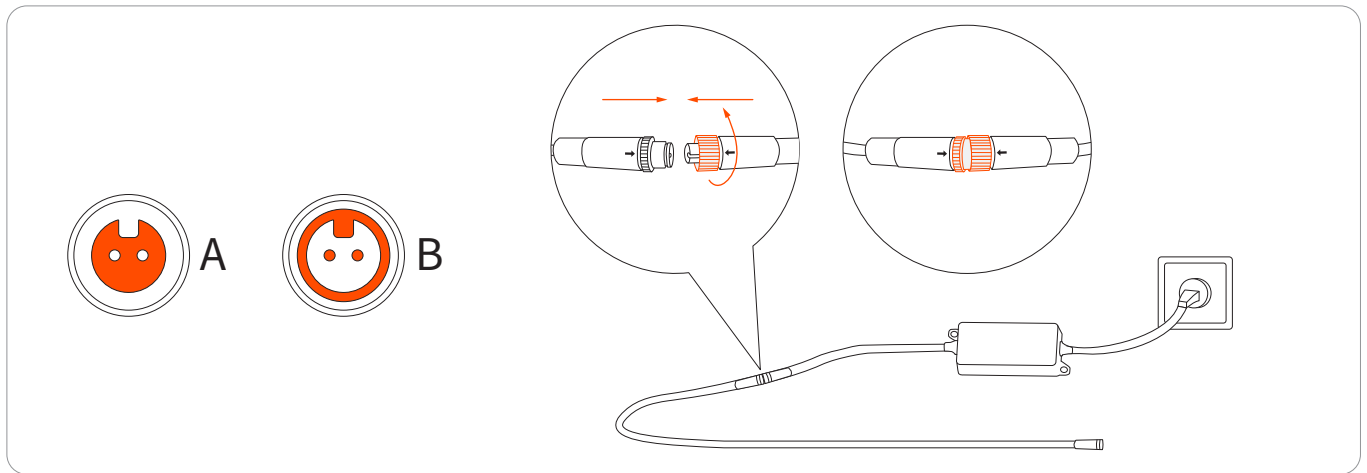

2. Conecte el cable de alimentación a la interfaz de alimentación. Gire las tuercas hasta que queden encajadas entre sí.

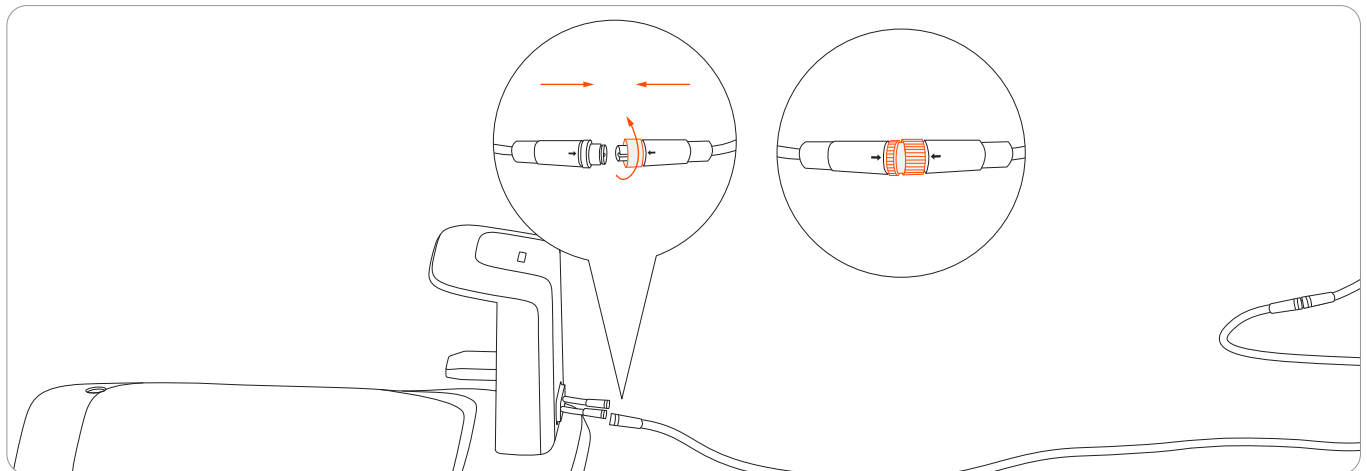

3. Inserte el enchufe en una toma de corriente adecuada.

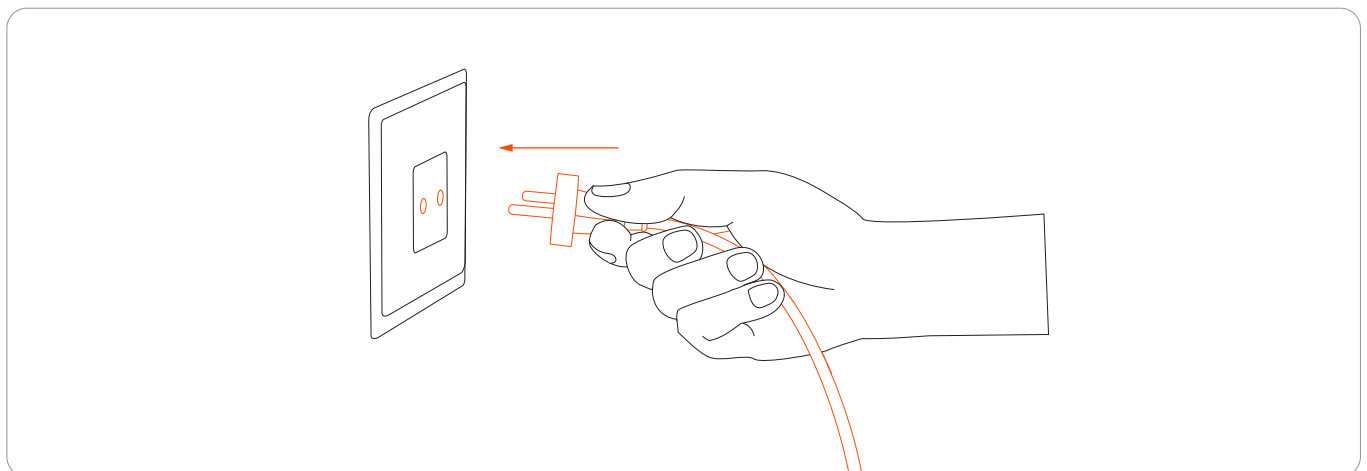

## 2.4.3 Hacer la comprobación automática

### Compruebe la estación de carga

Asegúrese de que el cortacésped no está en la estación de carga. Encienda el cortacésped y espere hasta que la luz de la estación de carga se vuelva azul (tarda unos 5 minutos). Si la luz no se vuelve azul, significa que necesita reubicar la antena.

### Comprobar el cortacésped

1. Meta el cortacésped a la estación de carga.

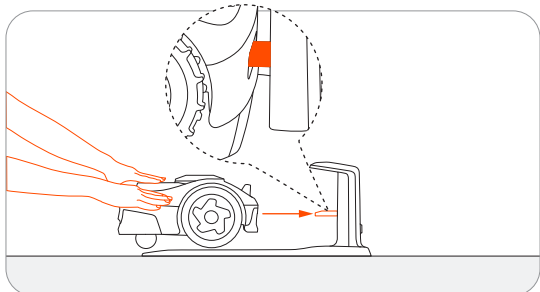

2. Espere hasta que la luz del cortacésped se ponga verde.

3. (Opcional) Si la luz no se pone verde, vaya a Ajustes > CORTACÉSPED > EFLS 2.0 para verificar las ubicaciones utilizando el analizador de señales de satélite. Para más información, véase 2.3.3 Verificación de las ubicaciones con el analizador de señales de satélite.

## 2.4.4 Fijar las ubicaciones

25

Si la comprobación automática es correcta, puede continuar y fijar la ubicación de la estación de carga. Si no es así, tendrá que reubicar la antena y la estación de carga.

1. Fije la estación de carga con los tornillos suministrados.

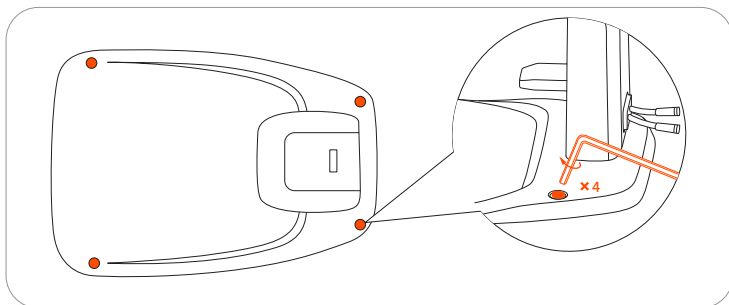

2. Fije la posición de los cables en el suelo.

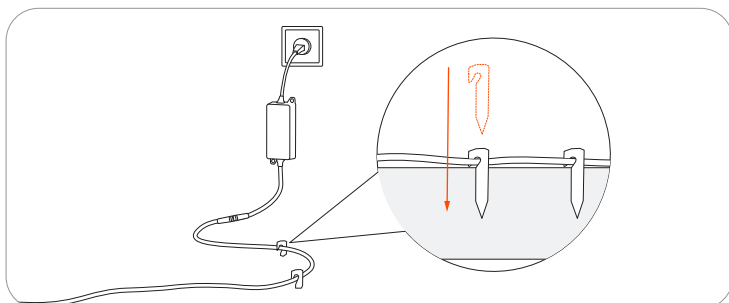

3. Asegúrese de que los cables no estén colocados en las zonas de corte ni en ningún lugar por el que pueda pasar el cortacésped. De lo contrario, los cables podrían dañarse.

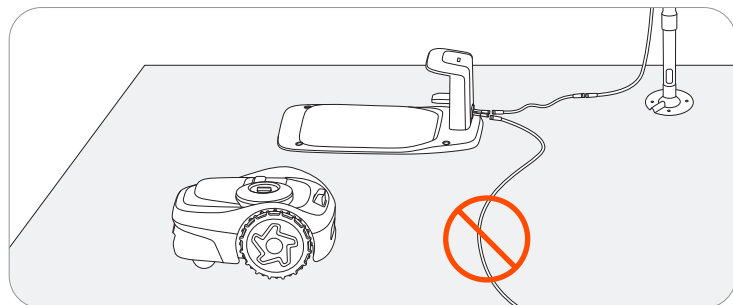

## 2.5 Actualizar al firmware más reciente

Navimow utiliza la tecnología OTA (Over-The-Air) para actualizar el firmware. Para disfrutar plenamente de Navimow, actualice a la última versión del firmware antes de utilizarlo. Vaya a Ajustes > CORTACÉSPED > Versión del firmware.

Después de activar el cortacésped, mantenga el estado de conexión de red, siga las indicaciones de la ventana emergente y espere entre 10 y 30 minutos para completar automáticamente la actualización del firmware en función de las condiciones de la red. Durante este proceso, no apague ni realice otras operaciones. Puede comenzar a usarlo una vez que la aplicación le indique que la actualización se ha realizado correctamente.

## 2.6 Trazar el área de trabajo

### 2.6.1 Trazar la frontera

- 1 Asegúrese de que el cortacésped está encendido. Con la conexión bluetooth, su teléfono se conectará al cortacésped de forma automática.

Nota: Si el cortacésped está en estado de bloqueo, deberá introducir el código PIN antes de ponerlo en funcionamiento. El código por defecto es 0000 y se puede restablecer a través de la aplicación de Navimow.

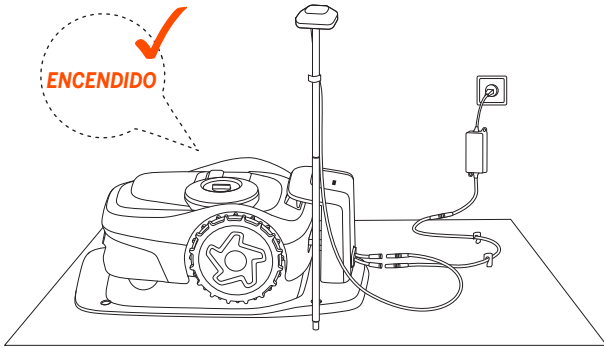

- 2 Pulse «Crear un mapa» para comenzar a mapear.

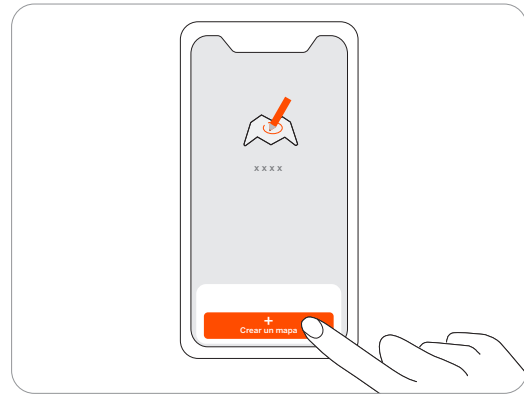

- 3 Calibre el cortacésped para garantizar un posicionamiento exacto.

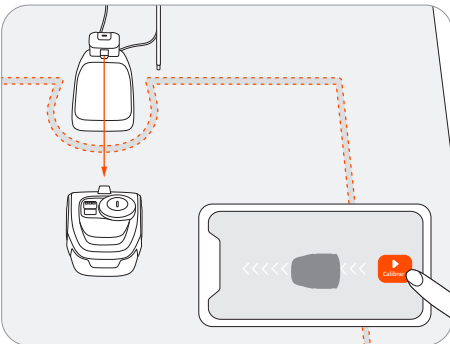

- 4 Busque un punto de partida adecuado a lo largo del borde de su césped. Manténgase a menos de 6 m (19,7 pies) del cortacésped durante el proceso de mapeo.

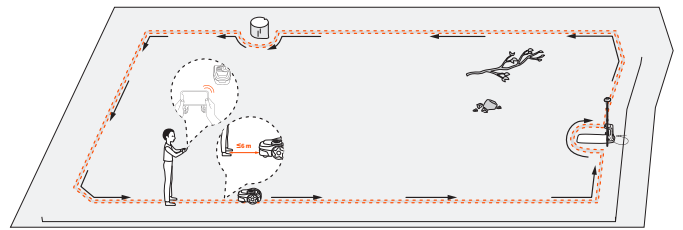

- 5 Camine por el borde.

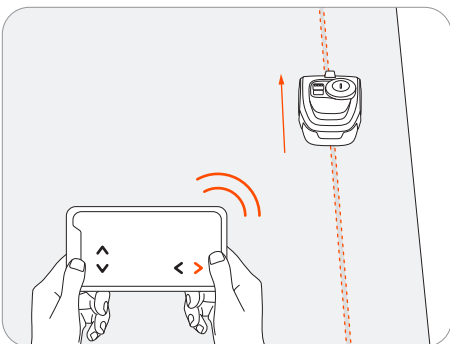

**Ángulo:** Asegúrese de seguir una línea recta con un ángulo de giro suave de no menos de 90°.

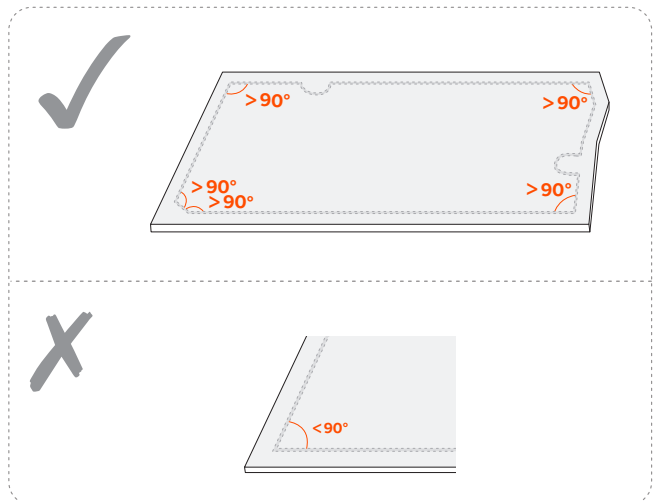

## Frontera estándar

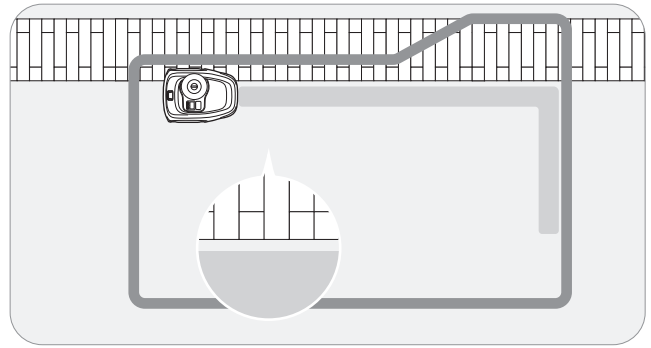
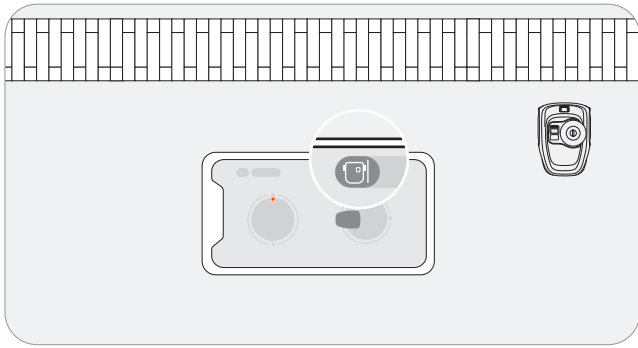

Hay dos opciones de frontera entre las que elegir, basadas en el diseño real de tu jardín. La frontera estándar se elige de forma predeterminada y se recomienda su uso en la mayoría de escenarios. Para obtener instrucciones, siga las indicaciones de la aplicación.

## Frontera a bordo

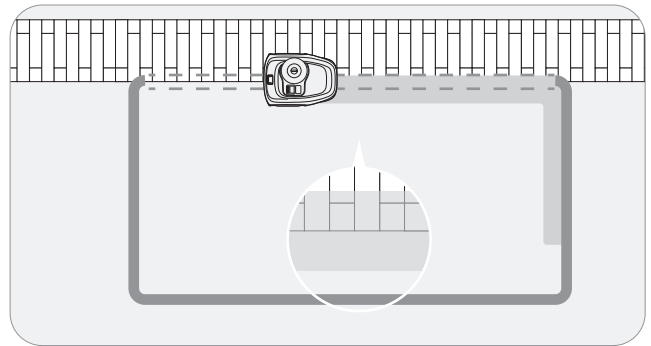
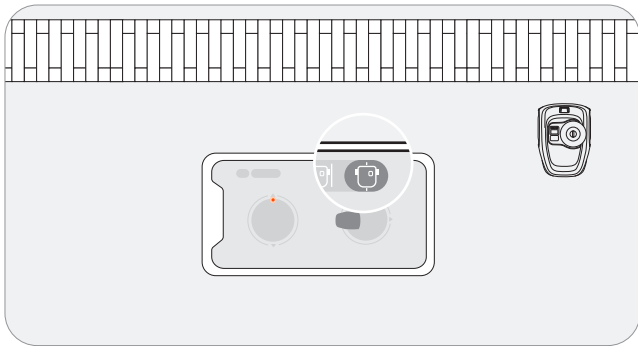



Para jardines en los que el césped se encuentra con un camino o pavimento a un nivel uniforme, es posible que necesite que el cortacésped se desplace sobre el borde para recortar completamente el césped hasta el área sin césped. Para estos casos, puede elegir la Frontera a bordo. Para obtener instrucciones, siga las indicaciones de la aplicación.

Nota: Asegúrese de que el hueco entre las áreas con césped y las que no tienen césped sea inferior a 1 cm (0,4 pulgadas).

## Assist Mapping

El sensor de la cámara del cortacésped captura la frontera física del jardín y se activará la función Assist Mapping. Por lo tanto, el cortacésped puede crear fronteras automáticamente navegando a lo largo de los bordes por sí solo, lo que facilita el mapeo.

Lleve el cortacésped hacia los bordes del césped controlándolo a distancia. Cuando la cámara detecta bordes de césped despejados, puede decidir si desea iniciar Assist Mapping.

Cuando parpadee el icono  o  la esquina superior derecha, tóquelo e inicie Assist Mapping.

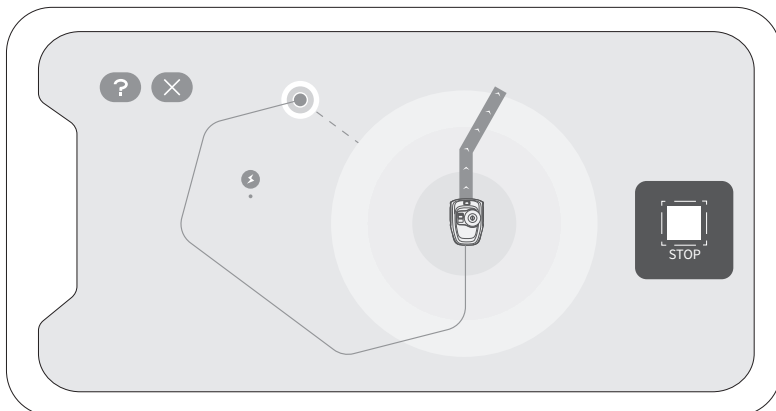

- Mantenga el teléfono activo y no cambie a otras aplicación.
- Permanezca a menos de 6 m (19,7 pies) del cortacésped durante el uso de Assist Mapping.
- Si el cortacésped se comporta de forma anormal, puede detener el Assist Mapping en cualquier momento y controlar manualmente el cortacésped.

## 2.6.2 Crear una isla fuera de límite

Cuando el cortacésped choca con un obstáculo duro de más de 10 cm (3,9 in) de altura (como grandes rocas o el tronco de un árbol), da marcha atrás y cambia de dirección automáticamente. Sin embargo, hay que poner bordes a los objetos que necesitan protección o a las zonas en las que no se quiere que el cortacésped entre, por ejemplo, un macizo de flores, árboles pequeños, decoraciones del césped, un estanque, los cabezales de los aspersores, raíces emergidas, etc. Si ha instalado recientemente una cama elástica o una barbacoa en el césped, también puede establecer una isla fuera de límite para protegerla.



Siga las instrucciones de la aplicación. Cuando necesite cancelar la zona (si usted retira la cama elástica del césped, por ejemplo), podrá hacerlo simplemente a través de la aplicación.

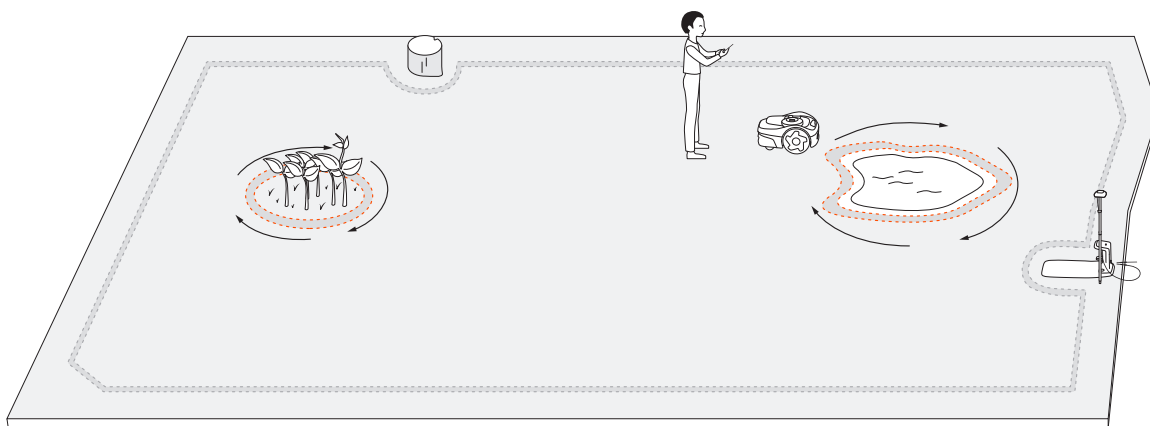

29

**NOTA:** Realice ángulos de giro suaves al colocar las islas. Los ángulos no deben ser inferiores a 90°. También deberá caminar por el borde al configurar la isla. Para obtener instrucciones, consulte 2.6.1 Trazar la frontera.

## 2.6.3 Crear un canal

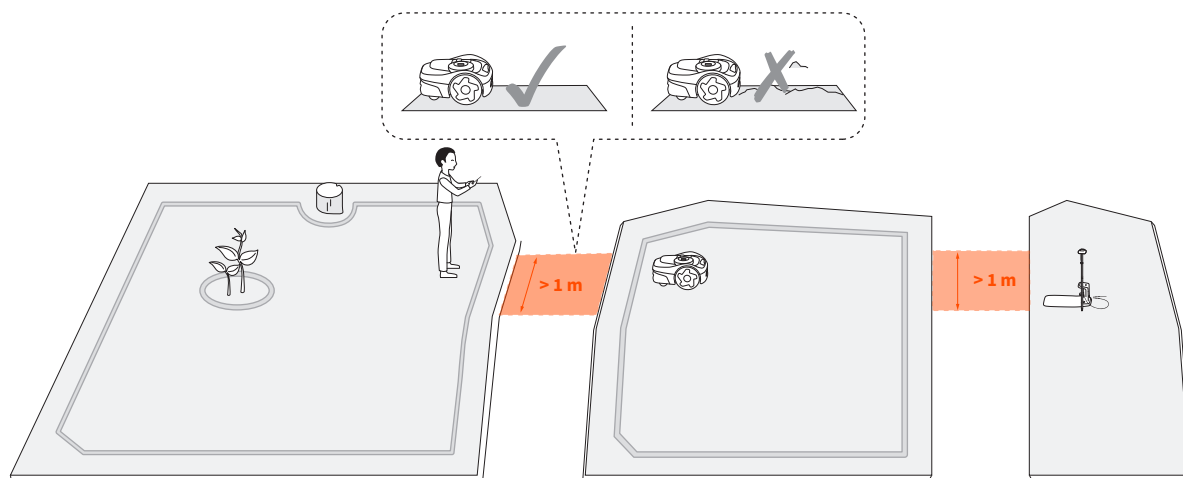

Se puede crear un canal para conectar dos zonas separadas o para conectar el borde del césped con la estación de carga.

Siga las instrucciones de la aplicación. Si la distancia entre la estación de carga y el borde del césped es superior a 1 m (3,3 ft), puede crear manualmente un canal.

**NOTA:** El canal que elija para dejar pasar el cortacésped debe tener una anchura superior a 1 m (3,3 ft)

## 2.6.4 Crear una zona de desconexión de VisionFence

Una zona de desconexión de VisionFence es un lugar en el que el cortacésped apaga automáticamente la cámara utilizada para evitar obstáculos, de modo que el cortacésped pasará directamente a través de ella en lugar de evitarla.

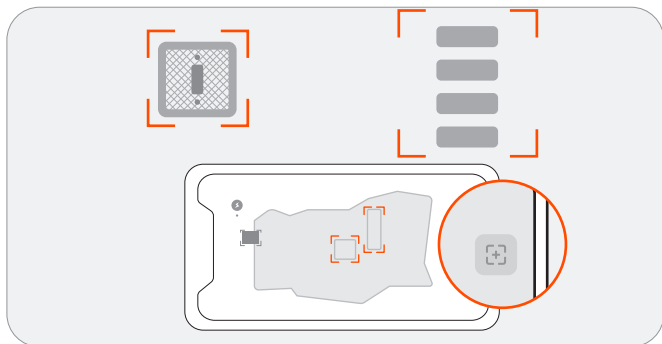

Si necesita que el cortacésped pase por áreas planas y sin césped para lograr un corte completo, puede configurar una zona de desconexión de VisionFence. Estas áreas pueden ser, por ejemplo, caminos de piedra o tomas de servicios públicos, que la detección visual hace que el cortacésped los evite. Siga las instrucciones de la aplicación. Puede ajustar el tamaño de una zona de desconexión de VisionFence, desplazarla a otro lugar o eliminarla.

## 2.6.5 Mejorar la precisión de los mapas (opcional)

Para mejorar la precisión de los mapas, active el Posicionamiento asistido por cámara en la página Ajustes > CORTACÉSPED > EFLS 2.0.

30

La función de posicionamiento asistido por cámara utiliza tecnología EFLS 2.0 para mejorar la precisión del posicionamiento. Esto significa que el sensor de la cámara se utiliza para recopilar elementos visuales para formar un mapa que compense la pérdida de señal GPS en ciertas áreas. Después de terminar de crear o editar un mapa, puede utilizar esta función para corregir la inexactitud del mapa a causa de una mala señal GPS durante el mapeo. Esto mejora la calidad del mapa y evita dejar hierba sin cortar o que el cortacésped se salga de las fronteras. La mejora se inicia automáticamente cuando el cortacésped vuelve a la estación de carga. Siga las instrucciones de la aplicación. Puede consultar el estado en la barra de estado de la página de inicio.

El resultado puede ser uno de los siguientes:

- Precisión del mapa mejorada: Las fronteras, las islas fuera de límite y los canales se actualizan ahora con un posicionamiento más preciso.
- No se ha podido mejorar la precisión del mapa: El mapa presenta amplias zonas con una señal GPS muy deficiente. El posicionamiento asistido por cámara falló porque la antena no está en una ubicación adecuada. Para instalar la antena en otro lugar, puede probar a utilizar el analizador de señales de satélite para encontrar una ubicación mejor. Puede comprobar si la aplicación tiene otros motivos de fallo.

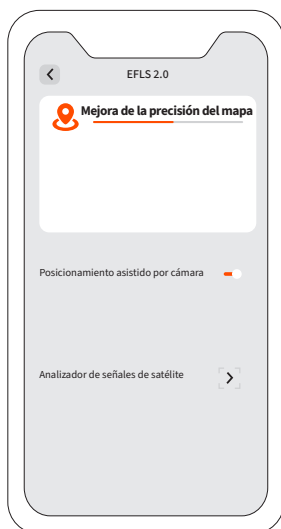

## 3. Uso diario

### 3.1 Cortar

#### 3.1.1 Cómo corta Navimow

##### **Cortar a lo largo de la frontera**

El cortacésped corta a lo largo de la frontera cuando inicia una tarea de cortado. Si las fronteras del césped tienen un entorno complejo, para evitar riesgos, puede desactivarlo desactivando el interruptor «Corte de bordes» desde Gestión de mapas > Editar > Corte de bordes para cada zona.

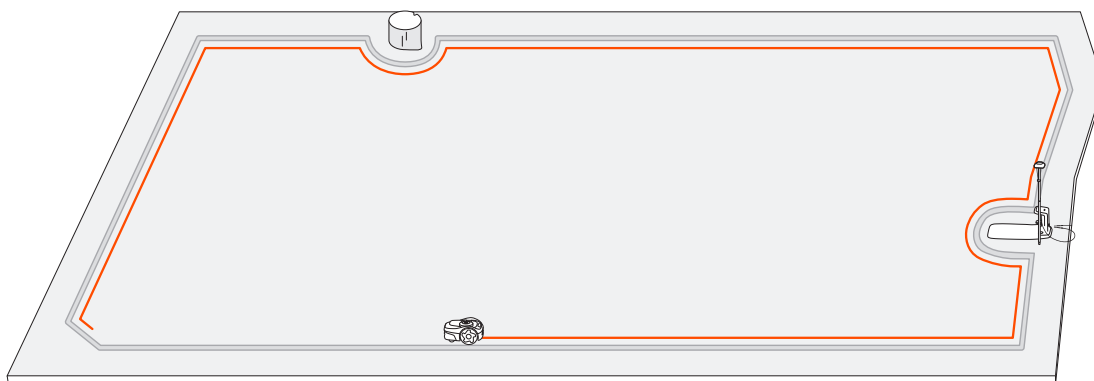

##### **Cortar con patrones sistemáticos**

El cortacésped cortará dentro del área de trabajo siguiendo una trayectoria planificada por un algoritmo para obtener la máxima eficiencia.

El cortacésped puede cambiar las direcciones de siega de acuerdo con lo que usted decida. De este modo se evitan las pistas de corte repetitivas.

Para personalizar las direcciones de corte para cada zona de corte, consulte Personalizar las direcciones de siega en 3.1.2 Gestionar múltiples zonas.

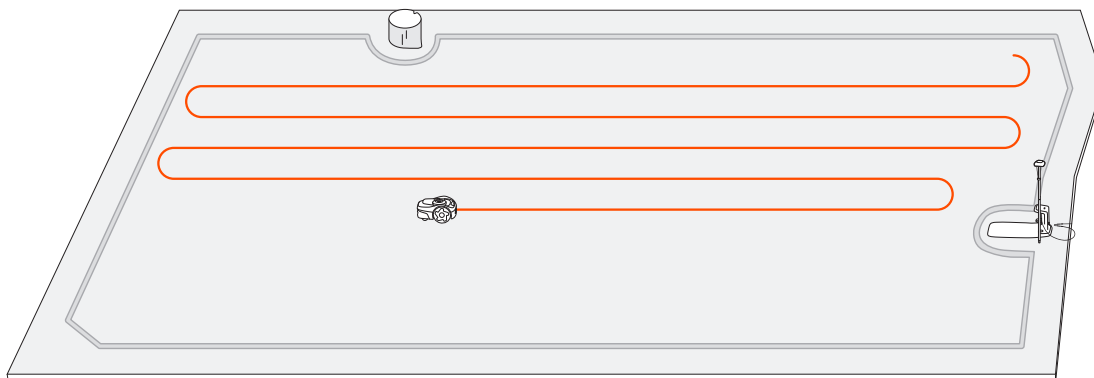

### 3.1.2 Gestionar múltiples zonas

Puede crear múltiples zonas para su mapa, cada zona con su propio nombre y una dirección de corte personalizada, además de su propio programa de corte. Para el corte manual, puede seleccionar cortar todas las zonas o solo algunas de ellas. Para el corte programado, puede establecer programas para todas las zonas o para zonas seleccionadas.

Después de trazar los límites de un área de trabajo, se crea automáticamente una zona. Puedes seguir creando varias zonas (12 como máximo) y conectarlas mediante canales. Para más instrucciones, véase 2.6.3 Crear un canal.

#### Cambiar el nombre de las zonas

1. Pulse para seleccionar una zona.
2. Pulse «Editar» y personalice los ajustes de la zona seleccionada.
3. Pulse el icono «Cambiar el nombre» para asignar un nombre a la zona.

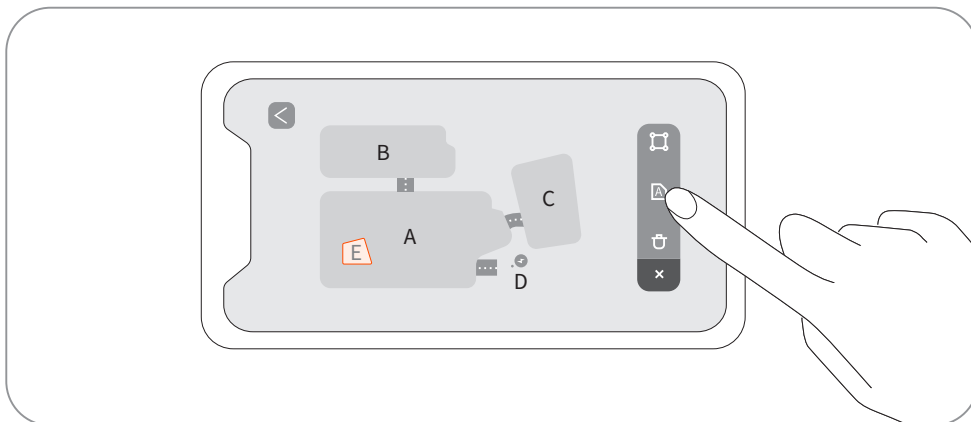

#### Personalizar las direcciones de corte

El cortacésped puede cambiar automáticamente la dirección de corte según lo que usted elija en Gestión de mapas > Editar > Dirección de corte.

Puede elegir una o varias direcciones para que el cortacésped cambie la dirección de corte cada vez que termine una ronda de corte.

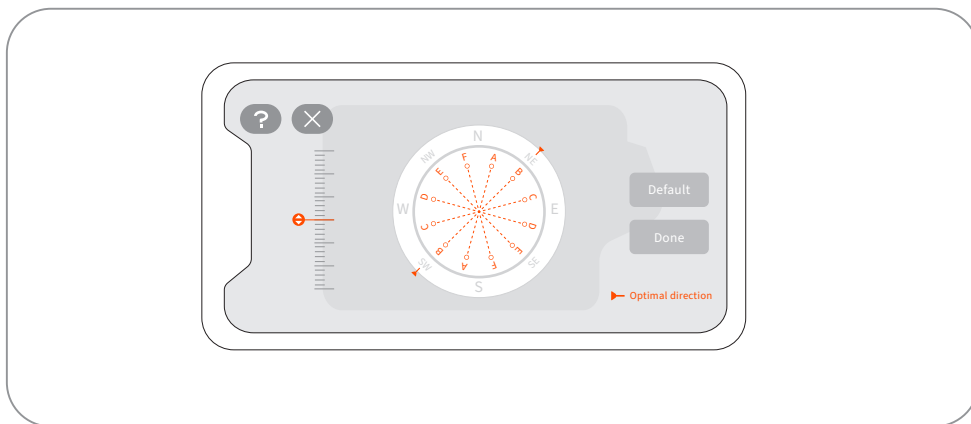

#### Crear o modificar programas de corte

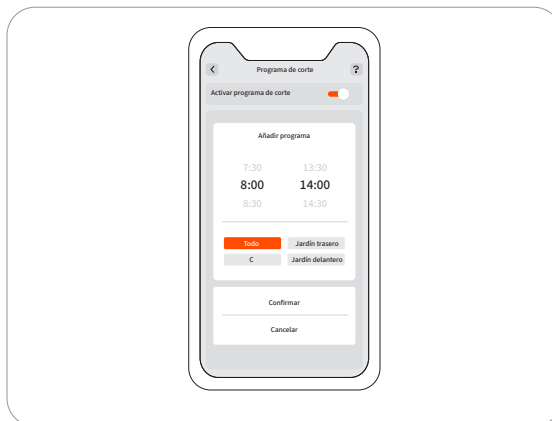
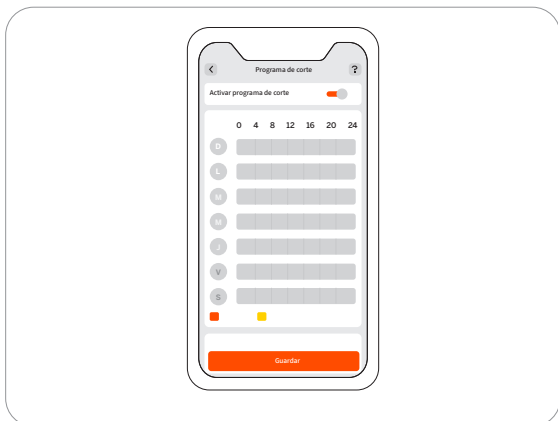

1. Vaya a Ajustes > CORTACÉSPED > Programa de corte.
2. Seleccione un día para configurar un programa.
3. Establezca la hora de inicio y la hora de finalización del programa.
4. Seleccione a qué zona(s) aplicar el programa.
5. Pulse «Confirmar» para guardar los ajustes.

### Activar o desactivar los programas de corte

Puede desactivar los programas de corte si no desea que el cortacésped siga el programa.

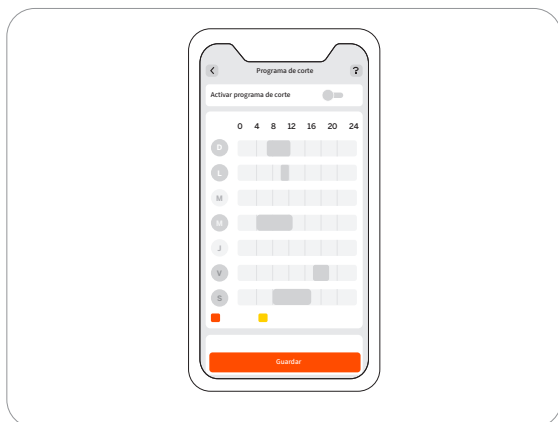

### Activar o desactivar el ciclo de corte

Con esta opción desactivada, si el progreso de la tarea de cortado en las zonas seleccionadas alcanza el 100 %, el cortacésped dejará de cortar y volverá a la estación de carga, incluso si no ha llegado la hora de finalización.

Con esta opción activada, si el progreso de la tarea de cortado en las zonas seleccionadas alcanza el 100 %, el cortacésped empezará una nueva ronda de corte y seguirá cortando hasta la hora de finalización.

## 3.2 Aplicación de Navimow

### 3.2.1 Introducción

**La aplicación de Navimow es una parte importante de Navimow, puede utilizar la aplicación para:**

1. Vincular y activar el cortacésped.
2. Crear un mapa (área de trabajo) con varias zonas de corte.
3. Comprobar el estado y el progreso del trabajo del cortacésped, controlar el cortacésped de forma remota para que se ponga en marcha, se detenga o regrese a la estación de carga, etc.
4. Consultar y modificar los ajustes de trabajo del cortacésped (programas de corte, gestión de mapas, etc.)
5. Consultar y cambiar los ajustes de seguridad/funciones del cortacésped (cortar de noche, restablecer el código PIN, ajustes de luces, función antirrobo, etc.).
6. Actualizar firmware y cambiar la conexión de red.
7. Desvincular y conservar o borrar los datos del usuario.
8. Acceder a los materiales para el usuario y asistencia posventa a través del chat en directo.

### 3.2.2 Descargar, registrarse, iniciar sesión

1. Busque y descargue la aplicación de Navimow a través del App Store de Apple o la Google Play Store.
2. Regístrese y acceda a su cuenta.
3. Active el bluetooth de su teléfono y asegúrese de que su teléfono tiene señal de red.

#### NOTAS:

1. Si ha registrado una cuenta a través de otros servicios de Segway-Ninebot, puede iniciar sesión en la aplicación de Navimow con dicha cuenta y viceversa.
2. Si desactiva su cuenta Navimow, se eliminarán todos los datos relacionados con Segway-Ninebot.
3. Durante su uso, la aplicación de Navimow le pedirá el bluetooth (iOS y Android), la ubicación (iOS y Android) y el acceso Wi-Fi (Android).  
Para garantizar un uso normal, conceda los accesos mencionados.
4. Si utiliza el dispositivo Navimow y se dispone a configurar la red Wi-Fi del cortacésped por primera vez con un dispositivo móvil iOS, asegúrese primero de que su teléfono móvil está conectado a la misma red Wi-Fi del cortacésped.

### 3.2.3 Actualizar la aplicación Navimow y el firmware

Para disfrutar de las últimas funciones y actualizaciones, mantenga siempre actualizada la aplicación Navimow. Recibirá una notificación para recordarle cuando haya una nueva versión de la aplicación.

Para comprobar manualmente las actualizaciones del firmware, vaya a Ajustes > CORTACÉSPED > Versión del firmware.

Para actualizar el firmware correctamente, deben cumplirse las siguientes condiciones:

- Cortacésped en estación de carga.
- El cortacésped está conectado a una red y la señal es fuerte (4G o Wi-Fi).
- La batería tiene más del 20 % de carga.
- No hay ninguna tarea de cortado programada para la próxima hora.

Para obtener más información sobre la actualización del firmware, consulte 2.5 Actualizar al firmware más reciente.

## 3.2.4 Operaciones básicas

### Vincule su cortacésped

Tras registrarse e iniciar sesión, toque «Añadir dispositivo» para vincular el cortacésped a su cuenta.

Para más información, véase 2.2 Activar el cortacésped.

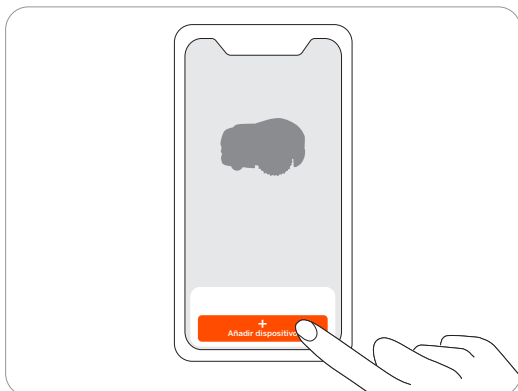

### Crear un mapa









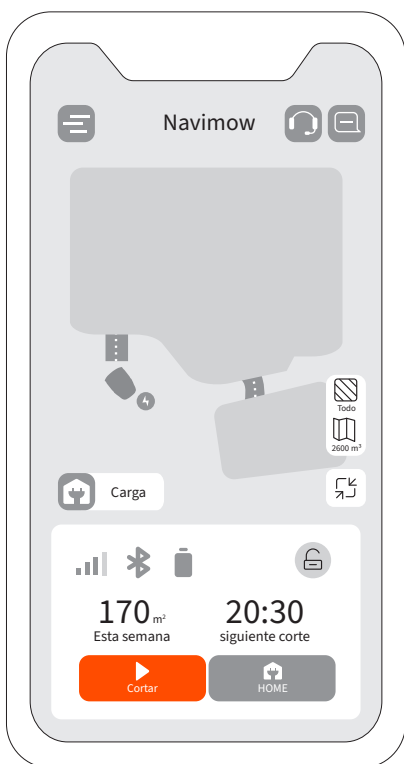

Antes de cortar el césped con Navimow, debe crear un área de trabajo (mapa) mediante la aplicación de Navimow. Pulse «Crear un mapa» y siga las instrucciones de la aplicación. Para obtener pasos y consejos detallados, consulte el apartado 2.6. Configurar el área de trabajo.

Los mapas también se pueden editar o eliminar desde la página Ajustes. Para más información, consulte 3.4.1 Editar el mapa.

### Ver el estado en la página de inicio

La página de inicio muestra el estado del cortacésped, el progreso del trabajo y las tareas de corte. Puede elegir ver el área de trabajo de todas las zonas o de las zonas seleccionadas, iniciar o pausar las tareas de siega y enviar el cortacésped a la estación de carga. También puede ir al chat en directo, a la página de notificaciones y a la página de configuración tocando los iconos de la parte superior de la página de inicio.



Todo/Zona		Muestra si la tarea de cortado actual se aplica a todas las zonas o a zonas específicas.
Gestión de mapas		Va a la página Gestión de mapas
Nivel de la batería		Nivel de la batería y estado de la carga
Estado de bloqueo		Bloqueado/Desbloqueado. Véase Cómo introducir el código PIN en 1.6 Piezas y funciones
Bluetooth		Conexión por bluetooth. Cuando esté desconectado, pulse para volver a conectarlo.
Conectividad		Muestra la red a la que está conectado el cortacésped (WiFi o móvil) y la intensidad de la señal.
Estado del cortacésped		Tareas en curso/Actualización del firmware/Carga/De vuelta a la estación de carga/Estado desconocido
		Se está mejorando o se ha mejorado la precisión de los mapas
Notificaciones		Notificaciones del cortacésped y de la aplicación
Ajustes		Ajustes del cortacésped y de la aplicación
Chat en directo		Entrada al Centro de Ayuda, donde encontrará material para el usuario y Chat en directo para preguntas o solicitudes.

## 3.3. Notificaciones de la aplicación

### 3.3.1 Notificaciones del sistema

Últimas noticias y actualizaciones del equipo de Navimow.

36



### 3.3.2 Notificaciones del dispositivo

El cortacésped le enviará notificaciones del dispositivo en las siguientes situaciones: actualización del estado del trabajo (p.ej., cuando haya completado la siega), cambio de cuchillas, comportamientos inesperados, posición anormal, etc.

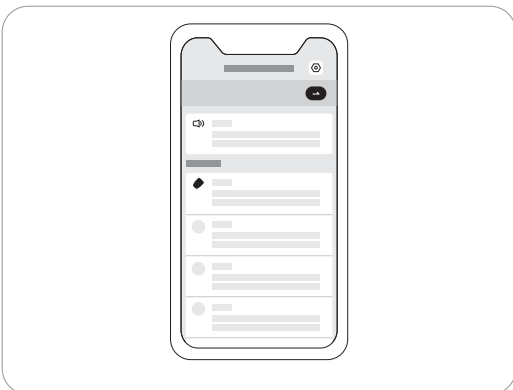

### 3.3.2 Mensajes emergentes

Los mensajes emergentes aparecen en el centro de la pantalla. Por ejemplo, aparece un mensaje de código de error si se ha producido un error.

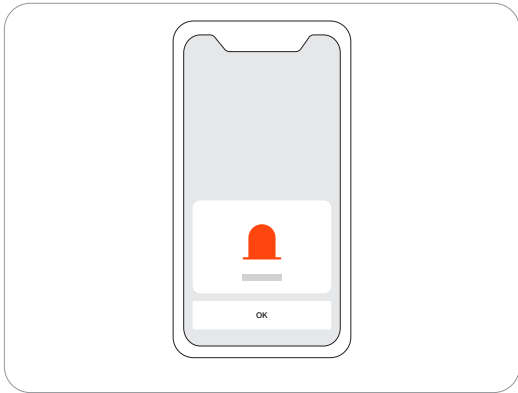

## 3.4 Ajustes del cortacésped

### 3.4.1 Editar el mapa

Puede editar o borrar los elementos del mapa en Ajustes > CORTACÉSPED > Gestión de mapas. Asegúrese de que tu teléfono está conectado al cortacésped mediante Bluetooth.

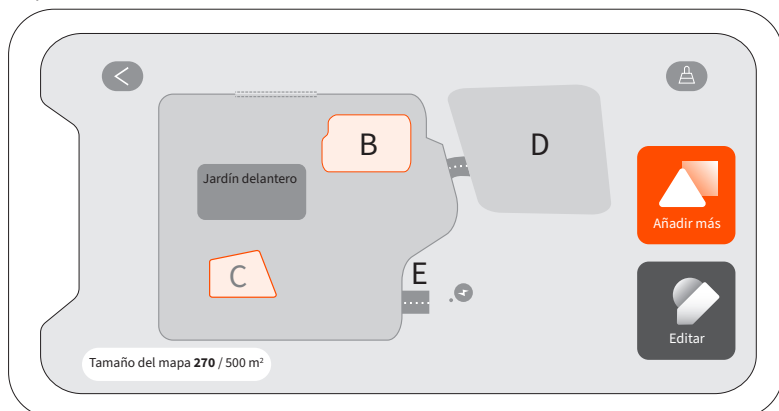

Pulsando «Editar» puede: Eliminar o ajustar los límites de las zonas de corte, las islas fuera de límites, los canales y las zonas de desconexión de VisionFence. Para la definición de fronteras, islas fuera de límites, canales y zonas de desconexión de VisionFence, véase 2.6 Trazar el área de trabajo.

**NOTA:** Al eliminar una zona, también se eliminan los elementos asociados a ella.

### 3.4.2 Restablecer el código PIN

38

El código PIN por defecto es 0000. Puede restablecer el código PIN en Ajustes > CORTACÉSPED > Restablecer código PIN.

**NOTA:** Se recomienda restablecer el código PIN después de activar el cortacésped.

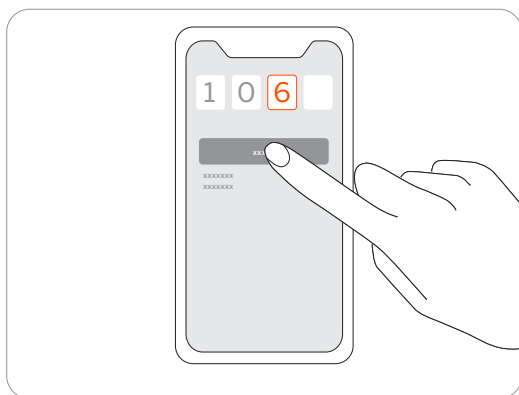

### 3.4.3 Añadir, cambiar, desvincular dispositivos

Puede añadir más de un cortacésped desde Ajustes > CORTACÉSPED > Cambiar / Añadir dispositivo y cambiar a otro cortacésped seleccionando otro número de serie (NS) de la lista. Al desvincular el cortacésped, debe verificar su identidad introduciendo los caracteres ocultos de su dirección de correo electrónico o número de teléfono.

Puede elegir conservar o borrar los datos de usuario después de desvincular el cortacésped.

### 3.4.4 Activar y utilizar la función antirrobo

La función antirrobo puede localizar con precisión el dispositivo Navimow y prevenir accidentes como el robo del cortacésped. Al salir de una zona designada, Navimow hará sonar una alarma y usted recibirá simultáneamente una notificación en la aplicación. Vaya a Ajustes > CORTACÉSPED > Antirrobo. Cuando la función Antirrobo está activada, puede establecer la geocerca y comprobar la ubicación del dispositivo Navimow en el mapa en tiempo real. Si el cortacésped se queda sin batería y se apaga en el camino de regreso a la estación de carga, puede encontrar dónde se detuvo a través de la aplicación. Debe comprar e instalar Navimow Access+ para poder activar la función antirrobo. Para obtener más información sobre la activación de Navimow Access+, consulte 1.8 Accesorios.

#### NOTAS:

1. Si la función antirrobo está activada, deberá introducir el PIN en el cortacésped antes de apagarlo.
2. Si la función antirrobo se activa accidentalmente, deberá introducir el PIN en el cortacésped para desactivar la alarma y poner fin a la notificación push.
3. Asegúrese de que el servicio 4G aún no ha caducado.

### 3.4.5 Ajustar la altura de corte

Para ajustar la altura de corte, gire el mando situado en la parte superior del cortacésped de modo que la flecha señale la altura que debe ajustar.

**NOTA:** La altura de corte se aplica a todas las zonas de corte.

Para i105E e i108E, la altura de corte global puede ajustarse entre 2 cm y 6 cm.

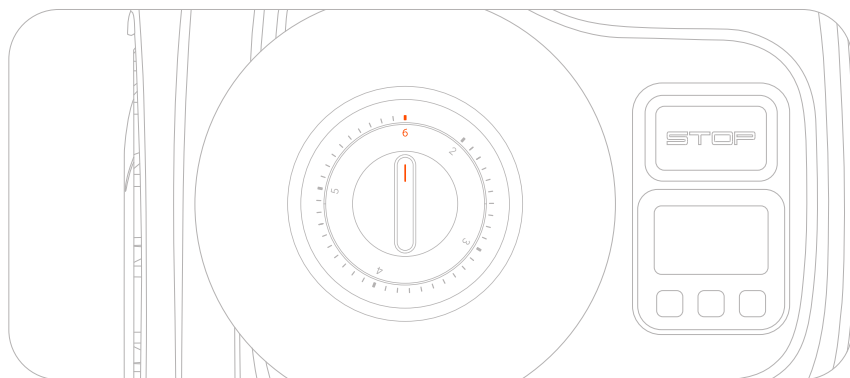

Para i105N e i110N, la altura de corte global se puede ajustar entre 2 pulgadas y 3,6 pulgadas.

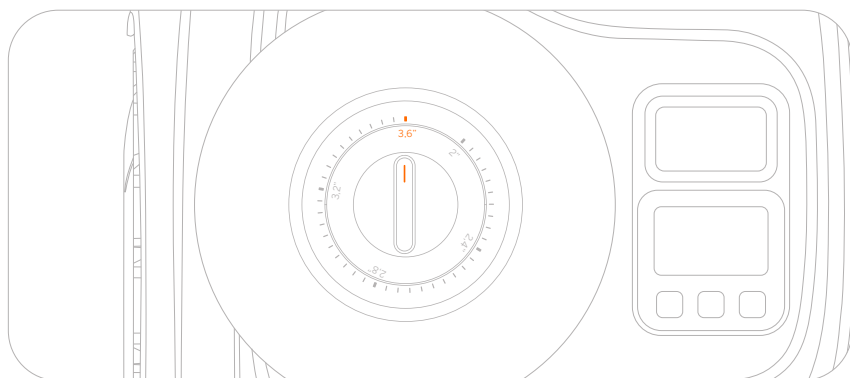

### 3.4.6 Ajustes de luz y sonido

Los efectos de sonido están activados por defecto. Al desactivarlos, el cortacésped no emitirá ningún sonido de notificación durante los procesos de corte y de carga.

Puede activar el «Modo nocturno» para ajustar el nivel de brillo de las luces por la noche, tanto de la estación de carga como del cortacésped. Las luces se oscurecerán por la noche y volverán a la normalidad durante el día. Los niveles pueden ajustarse de «Tenue» a «Muy tenue».

### 3.4.7 Ajustes de VisionFence

Puede activar el interruptor «Cortar de noche» para que el cortacésped realice el corte de noche con la luz ambiente encendida y la detección visual activada para evitar obstáculos. El cortacésped no cortará a lo largo de las fronteras por la noche y lo hará a velocidad reducida. Cuando se desactiva el interruptor, el cortacésped vuelve a la estación de carga.

Puede activar el interruptor de Channel Sense y el cortacésped podrá «ver» el entorno y desplazarse de forma inteligente evitando activamente obstáculos u otros objetos que se distinguen del suelo. Incluso cuando la señal GPS sea deficiente alrededor del canal, el cortacésped puede pasar gracias a la detección visual.

### 3.4.8 Ajustes de red

Puede gestionar la red utilizada por Navimow en la página Gestión de redes. En la página de ajustes de Wi-Fi, puede ver la red Wi-Fi a la cual está conectado actualmente o volver a conectarse a la red Wi-Fi.

Si ha instalado el módulo 4G Navimow Access+, vaya a Ajustes > CORTACÉSPED > Red y elija utilizar únicamente 4G, o únicamente Wi-Fi, o dejar que el sistema elija automáticamente qué tipo de red usar.

### 3.4.9 Zona horaria y país

Puede seleccionar manualmente su zona horaria local y su país o región para que los horarios de corte se adapten a la hora local. Puede activar el modo de horario de verano si su región sigue esta práctica. De este modo, el cortacésped se ajustará automáticamente a su hora local durante el verano y el invierno.

## 3.5 Ajustes de la aplicación

Vaya a Ajustes > APP para explorar y ajustar la configuración relacionada con la aplicación de Navimow.

40

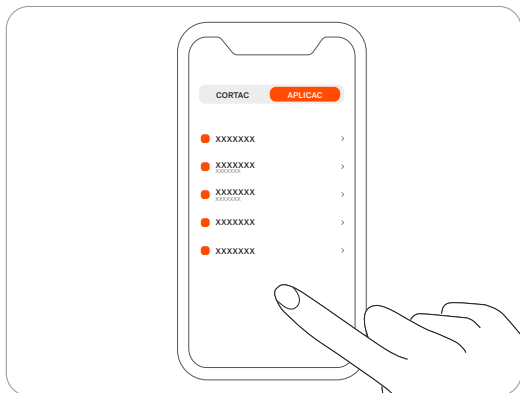

## Cuenta y seguridad

Puede comprobar su dirección de correo electrónico o número de móvil vinculados, cambiar la contraseña, descargar los datos y eliminar su cuenta.

## Idioma

Puede configurar el idioma que necesite. Hasta ahora se admiten 22 idiomas: inglés, alemán, francés, neerlandés, italiano, sueco, noruego, finlandés, danés, portugués, español, checo, eslovaco, polaco, estonio, lituano, letón, búlgaro, húngaro, croata, rumano y esloveno.

## Ayuda y feedback

Aquí puede consultar los últimos materiales para el usuario, vídeos tutoriales, preguntas frecuentes y ponerse en contacto con nosotros para recibir asistencia a través del chat en directo.

## Unidades

Aquí puede cambiar entre unidades métricas e imperiales.

## Acerca de

Puede consultar la versión actual de la aplicación, el Acuerdo de usuario y la Política de privacidad más recientes aquí.

## Cerrar sesión

Puede cerrar la sesión de su cuenta aquí; sus datos no se borrarán tras cerrar la sesión.

# 4. Mantenimiento

Para lograr mejores resultados de corte y aumentar la vida útil del cortacésped, asegúrese de mantenerlo limpio y con las cuchillas en buen estado. La inspección y el mantenimiento deberán ser realizados por un adulto semanalmente. Cualquier pieza dañada o desgastada deberá ser reemplazada.

**NO realice el mantenimiento si lleva sandalias o va descalzo. Use siempre pantalones largos y zapatos de trabajo cuando realice el mantenimiento del cortacésped.**

## 4.1. Limpieza

Use un cepillo suave o un paño para limpiar a fondo el exterior del cortacésped. NO limpie con alcohol, gasolina, acetona u otros disolventes corrosivos o volátiles. Estas sustancias podrían dañar el aspecto exterior y la estructura interna del cortacésped.

Para un acoplamiento adecuado, revise periódicamente si existe suciedad o barro en la estación de carga y límpiela. Asegúrese de que todos los componentes de conexión de la estación de carga, el cable de extensión y la fuente de alimentación no estén bloqueados.

### A. Chasis y disco de las cuchillas

Si el chasis y el disco de las cuchillas están sucios, use un cepillo o una manguera para limpiarlos. NO use un limpiador de alta presión. Al mismo tiempo, asegúrese de que el disco de las cuchillas rote libremente y estas puedan girar con libertad.

**PRECAUCIÓN:** El agua a alta presión puede filtrarse en los sellados y dañar las piezas electrónicas y mecánicas.

### B. Guardabarros de las cuchillas

Compruebe regularmente el guardabarros de las cuchillas. Si se acumula barro, trozos de hierba u otros objetos en el guardabarros de las cuchillas, retírelos con un cepillo seco o un rascador.

### C. Ruedas traseras (ruedas universales)

Inspeccione y limpie regularmente las ruedas universales. Si las ruedas están atascadas, limpie el barro y lubrique las ruedas.

### D. Ruedas delanteras

Compruebe y limpie regularmente las ruedas delanteras. Retire los restos de hierba u otros objetos. Si las ruedas están atascadas de barro o suciedad, lávelas con una manguera.

### E. Lente de la cámara

Compruebe y limpie regularmente la lente de la cámara. Una lente de cámara manchada puede afectar al rendimiento del cortacésped.

### F. Puerto de carga

Compruebe si hay restos de hierba o suciedad atascados en el interior del puerto de carga, y límpielos lo antes posible. De lo contrario, el cortacésped no podrá cargarse debido a un contacto deficiente.

### ADVERTENCIA

- Antes de limpiarlo, asegúrese de que el cortacésped esté apagado.
- Antes de dar la vuelta al cortacésped, éste debe estar apagado.

## 4.2. Sustitución de las cuchillas

El disco de la cuchilla cambia automáticamente su sentido de rotación varias veces durante el corte para evitar el desgaste excesivo de un lado. Si el cortacésped se utiliza de forma habitual, se recomienda reemplazar las cuchillas y los tornillos cada 1 o 2 meses para garantizar la seguridad y resultados óptimos de corte. Reemplace las tres cuchillas y sus tornillos al mismo tiempo para un sistema de corte seguro.

Es más probable que la hierba mojada se adhiera a las cuchillas y a la parte inferior del cortacésped, lo que puede afectar a su rendimiento y requerir una limpieza más frecuente. Para obtener resultados óptimos y mantener la salud del césped, es mejor evitar cortarlo cuando llueva mucho o esté excesivamente húmedo.

Es normal que los restos de hierba se acumulen en las cuchillas durante el corte. El diseño de las cuchillas permite que sigan girando sin problemas alrededor de los tornillos, incluso cuando hay pequeñas cantidades de restos o residuos. Esta acumulación ocasional de restos no debería afectar negativamente a la capacidad del cortacésped para cortar eficazmente la hierba. El cortacésped está diseñado para realizar su función a pesar de que con el tiempo se acumule una cantidad mínima de restos en las cuchillas.

Aunque los restos de hierba pueden retirarse al sustituir las cuchillas, no es necesario actuar de inmediato a menos que haya una cantidad excesiva de restos de hierba atascados en las cuchillas.

### ADVERTENCIA

- Use guantes de protección cuando inspeccione las cuchillas o realice su mantenimiento.
- NO utilice un destornillador eléctrico para instalar o retirar el disco de las cuchillas. Utilice únicamente el tipo correcto de tornillos y cuchillas originales aprobados por Navimow. Modelo de cuchilla: HA002E.
- NO reutilice los tornillos. Hacerlo puede causar lesiones graves.

### Cómo reemplazar las cuchillas

- 1 Apague el cortacésped.
- 2 Para evitar que se raye, coloque el cortacésped sobre una superficie suave y limpia en posición invertida.
- 3 Use un destornillador de punta cruzada para aflojar los tres tornillos.
- 4 Retire los tornillos y las cuchillas.

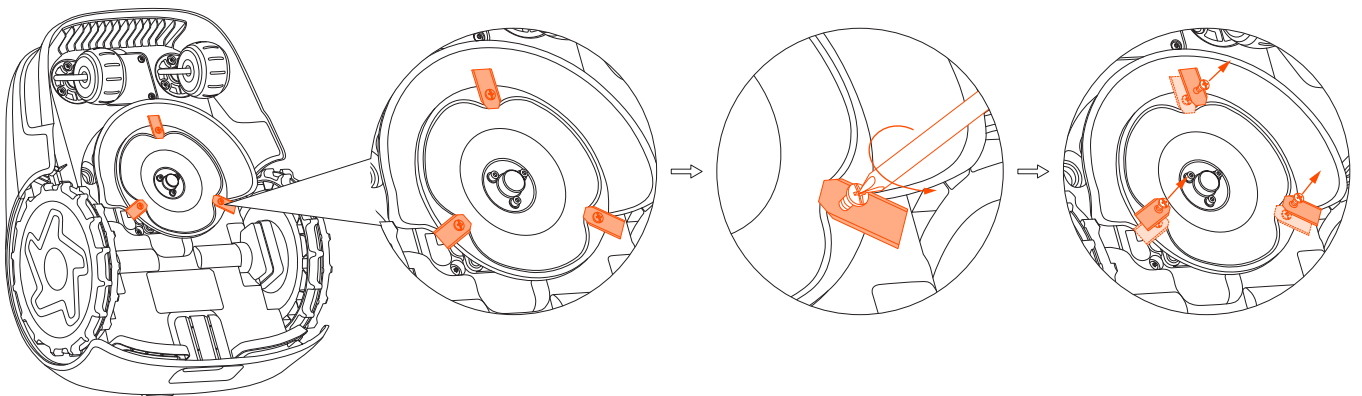

5 Fije las cuchillas y los tornillos nuevos (Par motor: 1 N·m). Asegúrese de que las cuchillas puedan girar libremente.

Nota: Tras fijar las cuchillas y los tornillos, las cuchillas seguirán pareciendo sueltas. Esto es normal, ya que las cuchillas necesitan girar durante el proceso de corte. Las cuchillas están diseñadas intencionadamente para girar libremente cuando se fijan al disco de la cuchilla. Durante el corte, el disco de las cuchillas giratorio genera una fuerza centrífuga que hace que las cuchillas apunten hacia fuera. Esta orientación hacia fuera permite que las cuchillas corten eficazmente la hierba.

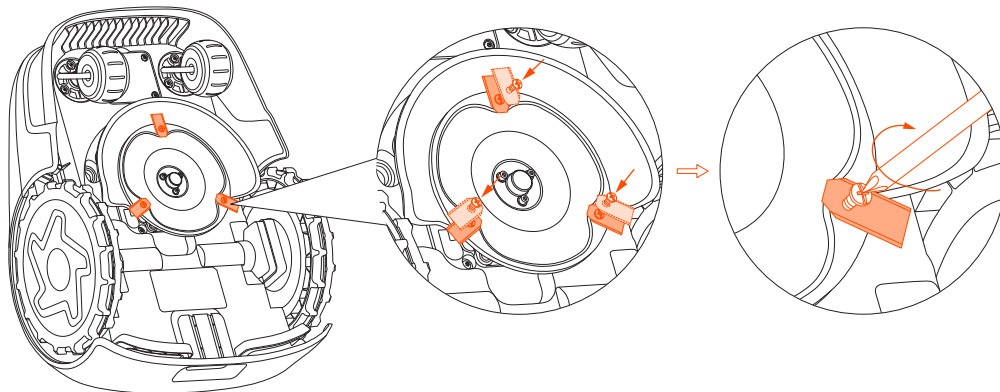

### 4.3. Transporte

Para proteger el cortacésped, use el embalaje original para el transporte de largo recorrido. Apague el producto antes de levantarlo, moverlo o transportarlo. Manipule el producto con cuidado y evite la fuerza bruta, como lanzamientos o presión intensa. Nunca coja ni transporte el cortacésped mientras el motor está en marcha.

#### Cómo mover o levantar correctamente el cortacésped

Transporte el cortacésped sosteniéndolo por el asa, con el disco de la cuchilla mirando hacia el lado opuesto de su cuerpo.

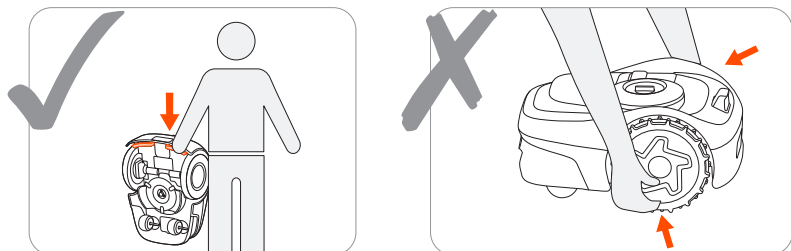

#### PRECAUCIÓN:

Con el fin de evitar daños al cortacésped o a la estación de carga, NO levante el cortacésped por el asa cuando se encuentre estacionado en la estación de carga. Retire el cortacésped de la estación de carga antes de levantarlo.

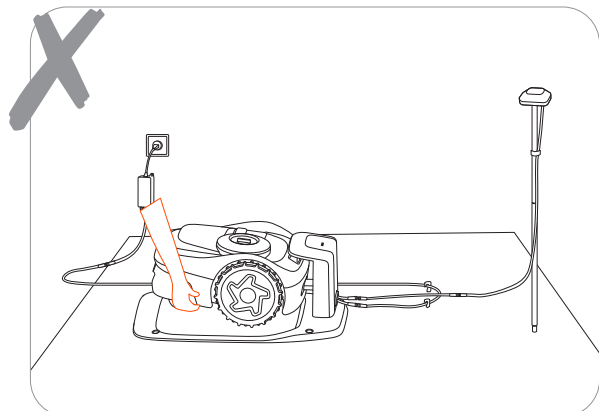

## 4.4. Batería

- Apague el cortacésped y cargue la batería al 85 % o más antes de guardarlo para evitar una descarga excesiva y daños en los componentes eléctricos. En caso de almacenamiento prolongado, cargue el cortacésped cada 120 días.
- Los daños en la batería causados por una descarga excesiva no quedarán cubiertos por la Garantía limitada.
- NO utilice ni almacene la batería en situaciones de temperaturas extremas, por ejemplo, por encima de 50 °C (122 °F) o por debajo de -20 °C (-4 °F).
- La protección de la temperatura se activará a 0 °C (32 °F)/53 °C (127 °F); la batería no se cargará a menos que la temperatura alcance 3 °C (37 °F) o más o se reduzca a 49 °C (120 °F) o menos.
- Cuando la temperatura de la batería sea demasiado alta o demasiado baja, el cortacésped no iniciará el corte. También recibirá una notificación push en la aplicación de Navimow.

**NOTA:** La vida de la batería varía en función de la frecuencia de uso del producto y del total de horas de trabajo. Considere ponerse en contacto con el servicio posventa para reemplazar la batería cuando el tiempo de operación sea más corto de lo habitual con una carga completa o el césped no esté bien cortado.

## 4.5. Fuente de alimentación

- Desconecte la fuente de alimentación:
  - Antes de retirar una obstrucción;
  - Antes de comprobar, limpiar o trabajar en la máquina;
  - Tras haber golpeado con un objeto extraño, para inspeccionar la máquina en busca de daños.
- Examine regularmente el cable, el enchufe, la carcasa y el resto de las piezas. Si encuentra algún daño o signos de envejecimiento, deje de usarla inmediatamente.

### ADVERTENCIA

- NO use este producto con una fuente de alimentación dañada. Si el cable de alimentación está dañado, deberá ser sustituido por el fabricante, su agente de servicio o personas igualmente cualificadas para evitar cualquier peligro. Si el cable de extensión está defectuoso, reemplácelo con el cable de 10 metros de longitud aprobado por Navimow.
- NO conecte un cable dañado a la fuente de alimentación ni toque un cable dañado o un cable de extensión antes de desconectarlo de la toma de corriente. Los cables dañados pueden provocar el contacto con piezas bajo tensión.
- NO utilice la fuente de alimentación con ningún otro producto o batería, de lo contrario podría existir riesgo de lesiones personales, incendio o descarga eléctrica. La seguridad de este producto no se puede garantizar con otras baterías que no sean las originales.
- NO cargue si la batería tiene fugas.
- Mantenga el cable de extensión alejado de las partes peligrosas para evitar daños en los cables que puedan provocar el contacto con piezas bajo tensión.

### Recomendación

Conecte el cortacésped o sus periféricos únicamente a un circuito de alimentación protegido por un dispositivo de corriente residual (RCD) con una corriente de disparo de no más de 30 mA.

## 4.6. Almacenamiento

- Antes del almacenamiento del cortacésped, apáguelo y cargue la batería al 85 % o más para evitar una descarga excesiva, que causaría daños permanentes.
- Almacénelo en un lugar interior, fresco y seco. La exposición a la luz del sol y las condiciones meteorológicas extremas (tanto de frío como de calor) acelerarán el proceso de desgaste de los componentes y pueden dañar la batería de forma permanente.
- Mantenga el cortacésped, la estación de carga y la fuente de alimentación alejados de fuentes de calor (como estufas, radiadores, etc.) o productos químicos. Proteja la fuente de alimentación de la humedad y manténgala en un lugar bien ventilado.

### ADVERTENCIA

Si existe riesgo de tormenta eléctrica, desenchufe la fuente de alimentación de la toma de corriente. Desconecte todos los cables y conductos que se conectan a la estación de carga. Vuelva a conectarlo cuando ya no haya riesgo de tormenta.

## 4.6.1 Almacenamiento invernal

Para un rendimiento y una duración óptimos, se recomienda guardar el Navimow durante los meses de invierno, cuando no vaya a utilizarse. Si almacena correctamente su Navimow, podrá protegerlo de las duras condiciones invernales y garantizar que funcione cuando llegue la primavera. El frío, incluidas las temperaturas bajo cero y la nieve, pueden dañar los componentes sensibles del cortacésped. Siga los pasos que se indican a continuación:

### Coja todas las herramientas que necesite

Clavijas de silicona para marcar la ubicación de la estación de carga, un destornillador, la caja de Navimow y los materiales de embalaje.

### Guarde el cortacésped

1. Saque el cortacésped de la estación de carga. Nota: Asegúrese de que al cortacésped le queda al menos un 85 % de batería.
2. Apague el cortacésped.
3. Desconecte la fuente de alimentación y la antena.
4. Póngase los guantes de protección y retire las cuchillas con cuidado.
5. Ponga el cortacésped boca abajo y límpielo con un cepillo.
6. Utilice una manguera para eliminar la suciedad y deje que el cortacésped se seque.

### Guarde la estación de carga y el Navimow Garage S

1. Desinstale el Navimow Garage S de la estación de carga y guárdelo.
2. Desenrosque los tornillos de fijación a tierra de la estación de carga.
3. Marque la ubicación con las clavijas de silicona.
4. Ponga la estación de carga boca abajo y límpielo con un cepillo. Utilice una manguera para eliminar la suciedad y deje que la estación de carga se seque.
5. Guarde la estación de carga.

### Guarde la antena

Si la antena está instalada en una pared o un tejado, utilice una bolsa de plástico o una funda para taparla. Si la antena está instalada en el suelo, siga los pasos que se indican a continuación:

1. Retire la antena y el poste.

Nota: Mantenga la pieza de tres puntas en su sitio.

2. Guarde el cable para la antena.

## 4.6.2 Restablecimiento en primavera

Para restaurar el Navimow y todas sus instalaciones en primavera, siga los pasos que se indican a continuación:

1. Retire todas las cubiertas del cortacésped.
2. Asegúrese de que la estación de carga está limpia y libre de polvo. Retire las clavijas de silicona que marcaban la ubicación y fije los tornillos al suelo. Nota: La diferencia entre la posición instalada y la del año pasado no debe superar los 5 cm.
3. Vuelva a conectar los cables que se desconectaron durante el invierno. Compruebe si los cables están dañados o rotos y repárelos si es necesario. Nota: Compruebe que las cuchillas estén afiladas y sustitúyalas si es necesario. Compruebe y limpie el objetivo de la cámara para garantizar su correcto funcionamiento.
4. Por último, encienda el cortacésped y compruebe si está vinculado a la aplicación y funciona correctamente.

## 4.7 Reciclaje y eliminación del producto

NO trate este producto como un residuo doméstico. Para obtener información sobre el reciclaje, contacte con el servicio de residuos domésticos, ayuntamiento o punto de información al consumidor.

### ADVERTENCIA

NO deseche este producto en un vertedero, incinerándolo o mezclándolo con la basura doméstica. Podrían producirse peligros o lesiones graves debido a sus componentes eléctricos.

## 5. Preguntas frecuentes y Solución de problemas

Si se encuentra con algún problema relacionado con el producto o la aplicación, así como con problemas y preguntas comunes, consulte los artículos de preguntas frecuentes en <https://segway-navimow.my.site.com>.

## 6. Información importante

### 6.1 DECLARACIÓN DE CONFORMIDAD EC

#### Fabricante

Nombre: Navimow B.V.

Dirección: Dynamostraat 7, 1014BN Amsterdam, Países Bajos

#### Representante autorizado

Nombre: AR Experts B.V.

Dirección: P.O. Box 5047, 3620 AA Breukelen, Países Bajos

#### Objeto de la declaración

Designación genérica: Robot cortacésped

Nombre del producto: Serie i de Navimow

Tipo/modelo: i105E/i108E

Número de serie: S4RE x aaaa x aaaa/S4TH x aaaa x aaaa/S4RK x aaaa x aaaa/S4TN x aaaa x aaaa/S4RL x aaaa x aaaa/S4TP x aaaa x aaaa  
(«x» indica cualquiera de los últimos de la A a la Z excepto O e I; «y» indica cualquiera de las últimas de la A a la Z excepto O e I o cualquier número del 0 al 9)

Esta Declaración de Conformidad se emite bajo la exclusiva responsabilidad del fabricante.

El objeto de la declaración descrita anteriormente es conforme con las siguientes Directivas de la UE:

1. La Directiva sobre equipos radioeléctricos (2014/53/UE)
2. Directiva de Máquinas (2006/42/CE)
3. Directiva RoHS (2011/65/UE) y modificación de la Directiva ((UE)2015/863)

La conformidad con estas directivas se ha evaluado para este producto demostrando el cumplimiento de las siguientes normas armonizadas o especificaciones técnicas:

EN 60335-1:2012+A11:2014+AC:2014+A13:2017+A1:2019+A14:2019+A2:2019+A15:2021

EN 50636-2-107:2015+A1:2018+A2:2020+A3:2021

EN IEC 61000-3-2:2019+A1:2021

EN 301 908-1 V13.1.1

EN 61000-3-3:2013+A1:2019

EN 301 489-1 V2.2.3

EN IEC 55014-1:2021

EN 301 489 - 3 V2.2.0

EN IEC 55014-2:2021

EN 301 489-17 V3.2.4

EN 300 220-1 V3.1.1

EN 301 489-19 V2.1.1

EN 300 220-2 V3.1.1

EN 301 489-52 V1.2.1

EN 300 328 V2.2.2

EN 301 511 V12.5.1

EN 303 413 V1.1.1

EN IEC 62311:2020

EN 50665:2017

EN IEC 63000:2018

EN 62133-2:2017

Firmado por y en nombre de: Navimow B.V.

Lugar: Changzhou, China

Fecha: 2023-11-1

Nombre: Cristal Zhuang

Cargo: Gerente de certificación

Firma: Cristal Zhuang

## 6.2 DECLARACIÓN DE CONFORMIDAD UKCA

### Fabricante

Nombre: Navimow B.V.

Dirección: Dynamostraat 7, 1014BN Amsterdam, Países Bajos

### Objeto de la declaración

Designación genérica: Robot cortacésped

Nombre del producto: Serie i de Navimow

Tipo/modelo: i105E/i108E

Número de serie: S4RJ x aaaa x aaaa/S4TM x aaaa x aaaa

(«x» indica cualquier letra de la A a la Z excepto O e I, «y» indica cualquier letra de la A a la Z excepto O e I o cualquier número del 0 al 9)

Esta Declaración de Conformidad se emite bajo la exclusiva responsabilidad del fabricante.

El objeto de la declaración descrita anteriormente es conforme con las siguientes legislaciones del Reino Unido:

1. Reglamento de Equipos Radioeléctricos 2017
2. Reglamento de Suministro de Maquinaria (Seguridad) de 2008
3. La Restricción del Uso de Ciertas Sustancias Peligrosas en el Reglamento de Equipos Eléctricos y Electrónicos 2012

La conformidad con estas Directivas se ha evaluado para este producto demostrando el cumplimiento de las siguientes normas designadas y / o especificaciones técnicas:

BS EN 60335-1:2012+A11:2014+AC:2014+A13:2017+A1:2019+A14:2019+A2:2019+A15:2021

BS EN 50636-2-107:2015+A1:2018+A2:2020+A3:2021

BS EN IEC 61000-3-2:2019+A1:2021

EN 301 908-1 V13.1.1

BS EN 61000-3-3:2013+A1:2019

EN 301 489-1 V2.2.3

BS EN IEC 55014-1:2021

EN 301 489 - 3 V2.2.0

BS EN IEC 55014-2:2021

EN 301 489-17 V3.2.4

EN 300 220-1 V3.1.1

EN 301 489-19 V2.1.1

EN 300 220-2 V3.1.1

EN 301 489-52 V1.2.1

EN 300 328 V2.2.2

EN 301 511 V12.5.1

EN 303 413 V1.1.1

BS EN IEC 62311:2020

BS EN 50665:2017

BS EN IEC 63000:2018

BS EN 62133-2:2017

Firmado por y en nombre de: Navimow B.V.

Lugar: Changzhou, China

Fecha: 2023-11-10

Nombre: Cristal Zhuang

Cargo: Gerente de certificación

Firma: *Crystal Zhuang*

## 6.3 Certificaciones

### Declaración de conformidad de la Unión Europea

#### Información para los usuarios acerca de la eliminación de residuos de dispositivos eléctricos y electrónicos



Este símbolo en el producto o en su embalaje indica que los productos eléctricos y electrónicos usados no deben mezclarse con residuos municipales sin clasificar. Para un tratamiento adecuado, es su responsabilidad desechar su equipo devolviéndolo a los puntos de recogida designados.

La eliminación correcta de este producto ayudará a ahorrar recursos valiosos y evitará cualquier posible efecto negativo en la salud humana y el medio ambiente que, de otro modo, podría surgir debido a un manejo inadecuado de los residuos.

Para devolver su dispositivo usado, utilice los sistemas de devolución y recogida o contacte de manera gratuita con el comercio donde compró el producto. Contacte con su ayuntamiento para obtener más detalles sobre el punto de recogida designado más cercano. De conformidad con la legislación nacional de su país, podrán aplicarse sanciones por la eliminación incorrecta de estos residuos.

#### Información sobre la eliminación para usuarios de baterías usadas



Este símbolo significa que las pilas y acumuladores, al final de su vida útil, no deben mezclarse con residuos municipales sin clasificar. Su participación es una parte importante del esfuerzo para minimizar el impacto de las baterías y acumuladores en el medio ambiente y en la salud humana. Para un correcto reciclaje puede devolver este producto o las pilas o acumuladores que contiene a su proveedor o a un punto de recogida designado de manera gratuita.

La eliminación correcta de este producto ayudará a ahorrar recursos valiosos y evitará cualquier posible efecto negativo en la salud humana y el medio ambiente que, de otro modo, podría surgir debido a un manejo inadecuado de los residuos.

De conformidad con la legislación nacional de su país, podrán aplicarse sanciones por la eliminación incorrecta de estos residuos.

Existen sistemas de recogida selectiva de pilas y acumuladores usados.

Deseche las pilas y acumuladores correctamente en el punto de recogida o reciclaje de residuos de su comunidad local.

#### Directiva sobre restricciones del uso de determinadas sustancias peligrosas (RoHS)

Navimow B.V. declara que todo el producto, incluidas las partes (cables, cuerdas, etc.) cumple con los requisitos de la Directiva RoHS 2011/65 / UE y la modificación de la Directiva Delegada (UE) 2015/863 de la Comisión sobre la restricción del uso de ciertas sustancias peligrosas en equipos eléctricos y electrónicos («Refundición RoHS» o «RoHS 2.0»).

#### Directiva sobre equipos radioeléctricos

Navimow B.V. declara por la presente que el producto enumerado en esta sección cumple con los requisitos esenciales y otras disposiciones relevantes de la Directiva sobre equipos radioeléctricos 2014/53/UE.

#### Directiva de máquinas

Navimow B.V. declara por la presente que el producto enumerado en esta sección cumple con los requisitos esenciales y otras disposiciones relevantes de la Directiva de máquinas 2006/42/UE.

#### Representante autorizado en Europa:



AR Experts B.V., P.O. Box 5047, 3620 AA Breukelen, Países Bajos

Navimow B.V. declara que el producto cumple con los requisitos esenciales y otras disposiciones pertinentes de la Directiva RoHS 2011/65/UE y modifica la Directiva Delegada (UE) 2015/863 de la Comisión, la Directiva sobre equipos radioeléctricos 2014/53/UE y la Directiva sobre máquinas 2006/42/CE.

Bluetooth	Banda(s) de frecuencia	2.4000-2.4835 GHz
	Potencia máx. RF	20 mW

## Declaración de cumplimiento del Reino Unido

### Información para los usuarios acerca de la eliminación de residuos de dispositivos eléctricos y electrónicos



Este símbolo en el producto o en su embalaje indica que los productos eléctricos y electrónicos usados no deben mezclarse con residuos municipales sin clasificar. Para un tratamiento adecuado, es su responsabilidad desechar su equipo devolviéndolo a los puntos de recogida designados.

La eliminación correcta de este producto ayudará a ahorrar recursos valiosos y evitará cualquier posible efecto negativo en la salud humana y el medio ambiente que, de otro modo, podría surgir debido a un manejo inadecuado de los residuos.

Para devolver su dispositivo usado, utilice los sistemas de devolución y recogida o contacte de manera gratuita con el comercio donde compró el producto. Contacte con su ayuntamiento para obtener más detalles sobre el punto de recogida designado más cercano.

De conformidad con la legislación nacional de su país, podrán aplicarse sanciones por la eliminación incorrecta de estos residuos.

### Información sobre la eliminación para usuarios de baterías usadas



Este símbolo significa que las pilas y acumuladores, al final de su vida útil, no deben mezclarse con residuos municipales sin clasificar. Su participación es una parte importante del esfuerzo para minimizar el impacto de las baterías y acumuladores en el medio ambiente y en la salud humana. Para un correcto reciclaje puede devolver este producto o las pilas o acumuladores que contiene a su proveedor o a un punto de recogida designado de manera gratuita.

La eliminación correcta de este producto ayudará a ahorrar recursos valiosos y evitará cualquier posible efecto negativo en la salud humana y el medio ambiente que, de otro modo, podría surgir debido a un manejo inadecuado de los residuos.

De conformidad con la legislación nacional de su país, podrán aplicarse sanciones por la eliminación incorrecta de estos residuos.

Existen sistemas de recogida selectiva de pilas y acumuladores usados.

Deseche las pilas y acumuladores correctamente en el punto de recogida o reciclaje de residuos de su comunidad local.

### La Restricción del Uso de Ciertas Sustancias Peligrosas en el Reglamento de Equipos Eléctricos y Electrónicos 2012

Navimow B. V. declara que todo el producto, incluidas las partes (cables, cuerdas, etc.) cumple con los requisitos de la Restricción del Uso de Ciertas Sustancias Peligrosas en el Reglamento de Equipos Eléctricos y Electrónicos 2012.

### Reglamento de Equipos Radioeléctricos 2017

Navimow B.V. declara por la presente que el producto enumerado en esta sección cumple con los requisitos esenciales y otras disposiciones relevantes del Reglamento de Equipos Radioeléctricos 2017.

### Reglamento de Suministro de Maquinaria (Seguridad) de 2008

Navimow B. V. declara por la presente que el producto enumerado en esta sección cumple con los requisitos esenciales y otras disposiciones relevantes del Reglamento de Seguridad del Suministro de Maquinaria (Seguridad) de 2008.

Navimow B. V. declara por la presente que el producto cumple con los requisitos esenciales y otras disposiciones relevantes del Reglamento de Restricción del Uso de Ciertas Sustancias Peligrosas en Equipos Eléctricos y Electrónicos de 2012, el Reglamento de Equipos Radioeléctricos de 2017 y el Reglamento de Suministro de Maquinaria (Seguridad) de 2008.

La declaración de conformidad puede consultarse en la siguiente dirección: <https://navimow.segway.com/HelpCenter>

Bluetooth	Banda(s) de frecuencia	2.4000-2.4835 GHz
	Potencia máx. RF	20 mW

## 6.4 Garantía limitada

### Garantía limitada y Acuerdo de Arbitraje

AVISO: LEA ESTA GARANTÍA LIMITADA Y ACUERDO DE ARBITRAJE Y CONSERVE ESTE ACUERDO PARA FUTURAS REFERENCIAS. ESTE ACUERDO CONTIENE APARTADOS SOBRE GARANTÍA LIMITADA Y SOBRE ARBITRAJE REFERENTES A NAVIMOW («PRODUCTO») Y SOBRE CUALQUIER Y TODAS LAS TRANSACCIONES Y RECLAMACIONES RELACIONADAS CON Y/O QUE SURJAN DEL PRODUCTO.

ESTE ES UN ACUERDO LEGAL VINCULANTE («ACUERDO») ENTRE USTED (YA SEA UN INDIVIDUO O UNA ENTIDAD) Y EL FABRICANTE («NAVIMOW»), NAVIMOW B.V. («NAVIMOW») Y SUS FILIALES (INCLUYENDO, PERO NO LIMITADO A SU EMPRESA MATRIZ, SUBSIDIARIA, EMPRESAS AFILIADAS, PREDECESOR, EMPRESA POSTERIOR, ADMINISTRADORES, SUCESORES, CESIONARIOS, OFICIALES, DIRECTORES, GERENTES, EMPLEADOS, MIEMBROS, ACCIONISTAS Y AGENTES, ABOGADOS, ASEGURADORES O REASEGURADORES) (COLECTIVAMENTE EL «GRUPO NAVIMOW»), CONCESIONARIOS DE NAVIMOW (COMO SE DEFINE A CONTINUACIÓN) Y SUS FILIALES (COLECTIVAMENTE «CONCESIONARIOS NAVIMOW»).

LA COMPRA DEL PRODUCTO, ABRIR EL PAQUETE DEL PRODUCTO, UTILIZAR EL PRODUCTO, RETENER EL PRODUCTO, APROVECHAR LOS BENEFICIOS DE ESTE ACUERDO O LA ACEPTACIÓN ELECTRÓNICA DE ESTE ACUERDO CONSTITUYE LA ACEPTACIÓN DE ESTE ACUERDO. EN CASO DE QUE USTED, COMO PADRE(S) O TUTOR(ES) LEGAL(ES), COMPRE ESTE PRODUCTO EN REPRESENTACIÓN DE O PARA SUS HIJOS, POR EL PRESENTE EXPRESA SU CONSENTIMIENTO Y APRUEBA LOS TÉRMINOS Y CONDICIONES DE ESTE ACUERDO EN TODOS SUS ASPECTOS Y ACEPTA QUE AMBOS, TANTO USTED COMO SUS HIJOS, QUEDAN OBLIGADOS POR EL MISMO. USTED RECONOCE Y ACEPTA QUE HA RECIBIDO SUFICIENTE INFORMACIÓN Y, POR LO TANTO, ACEPTA ESTE ACUERDO.

### Registre el número de serie de su producto

Registre el número de serie de su producto a continuación. Puede encontrar el número de serie en el exterior de la caja del envío o en la parte inferior del producto.

### Contactos

El Producto está fabricado y distribuido por Navimow B.V. («Navimow»).

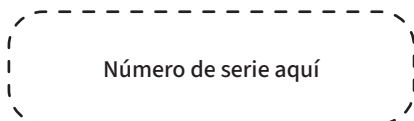

### 1. Garantía limitada

Esta Garantía Limitada cubre únicamente defectos de cualquier material o defecto de fabricación del Producto y de sus componentes cuando tanto el Producto como sus componentes se usan en condiciones normales. En caso de que se detecte un defecto cubierto por esta Garantía Limitada, Navimow y/o el grupo Navimow a su criterio exclusivo repararán o sustituirán el Producto defectuoso o componentes del mismo de conformidad con esta Garantía Limitada o con la fecha en que se activó (la fecha posterior tiene preferencia) ya sea realizada en Navimow, a un revendedor autorizado por Navimow, un distribuidor autorizado de Navimow, o un Concesionario autorizado (denominado «Concesionario Navimow» o, colectivamente, los «Concesionarios Navimow»).

Producto cubierto por esta garantía	Período de garantía limitada
i105E, i108E	3 años
Baterías y adaptadores de corriente	2 años

Las cuchillas se consideran desechables y no están cubiertas por esta garantía.

ESTA GARANTÍA LIMITADA ES LA ÚNICA GARANTÍA EXPRESA APLICABLE AL PRODUCTO Y A LOS COMPONENTES, ACCESORIOS Y SERVICIO DE REPARACIÓN NAVIMOW Y EL GRUPO NAVIMOW RENUNCIAN A TODAS LAS DEMÁS GARANTÍAS EXPRESAS. NAVIMOW Y EL GRUPO NAVIMOW LIMITAN LA DURACIÓN Y LOS RECURSOS DE TODAS LAS GARANTÍAS IMPLÍCITAS, INCLUIDAS, ENTRE OTRAS, LAS GARANTÍAS DE COMERCIALIZACIÓN E IDONEIDAD PARA UN FIN DETERMINADO, YA SEA DERIVADO DE LA LEY, CURSO DE NEGOCIACIÓN, CURSO DE EJECUCIÓN, USO COMERCIAL O DE CUALQUIER OTRA FORMA, A LA DURACIÓN DE ESTA GARANTÍA LIMITADA EXPRESA. LA PRESENTE GARANTÍA LIMITADA DESCRIBE EL SERVICIO DISPONIBLE PARA USTED EN CASO DE QUE SU PRODUCTO REQUIERA SERVICIO DE GARANTÍA. LA PRESENTE GARANTÍA LIMITADA ES UNA GARANTÍA ADICIONAL, QUE NO LIMITA NI AFECTA DE NINGUNA MANERA A LOS DERECHOS LEGALES QUE PUEDA TENER USTED COMO CONSUMIDOR, POR EJEMPLO, CON RESPECTO A LA CONFORMIDAD, Y PUEDE GOZAR DE PROTECCIONES ADICIONALES EN VIRTUD DE LA LEGISLACIÓN LOCAL.

### 2. Proceso de servicio de garantía limitada

Los servicios en línea de Navimow están disponibles en [navimow.segway.com](http://navimow.segway.com). Durante el uso del Producto, si usted cree que el Producto o un componente es defectuoso y/o no funciona correctamente. POR FAVOR, DEJE INMEDIATAMENTE DE USAR EL PRODUCTO, Y GUÁRDELO ADECUADAMENTE. SI CONTINÚA USANDO EL PRODUCTO EN TALES CIRCUNSTANCIAS PUEDE PROVOCARLE LESIONES CORPORALES GRAVES O INCLUSO LA MUERTE O LA DE OTRAS PERSONAS.

A partir de entonces, comuníquese inmediatamente con Navimow a través de la dirección support-navimow@rlm.segway.com, el personal de soporte técnico de Navimow está disponible para ayudarlo en línea o por teléfono a diagnosticar el defecto, y si corresponde, y proporcionar más instrucciones. En caso de que necesite usar la garantía, deberá preparar los siguientes documentos: (i) la prueba de la compra original del Producto, (ii) el número de serie del Producto, y (iii) una descripción del defecto, si procede. Una vez verificado que usted tiene derecho a la cobertura y/o los servicios de Garantía Limitada, deberá facilitarnos su nombre, correo electrónico, dirección postal y número telefónico de contacto y lo guiaremos para obtener el servicio.

Si desea devolver la unidad defectuosa para su reparación, usted será responsable del coste de envío y el riesgo de pérdida y daño que pueda ocurrir durante el envío a Navimow y durante la devolución de Navimow a usted. Para el envío a Navimow deberá meter su Producto o componente defectuoso dentro del embalaje original o un embalaje aprobado por Navimow, que le será facilitado a su cargo. Usted defenderá, indemnizará y eximirá a Navimow de cualquier pérdida y/o daño que pueda ser causado por un embalaje o envío inadecuado del Producto o componente que usted haya hecho a Navimow.

Un proveedor de servicios autorizado o concesionario Navimow realizará una inspección de su Producto devuelto. Si Navimow determina de manera razonable que el problema no lo cubre la Garantía limitada, Navimow le notificará y le informará sobre las opciones de reparación o sustitución que tiene disponibles mediante el pago de una tarifa, o le devolverá su producto sin reparar y, en ese caso, usted se hará responsable de los gastos de envío y seguro para la devolución de su producto desde Navimow. En caso de que los servicios no estén cubiertos por la garantía limitada y usted rechace un servicio de pago recomendado por el grupo Navimow y/o el concesionario de Navimow, usted entiende y reconoce que la falta de reparación y/o servicios del producto puede aumentar el riesgo de caída y/o avería del producto, lo que puede provocar daños severos a la propiedad, lesiones corporales graves o la muerte, y usted acepta dar su consentimiento informado para asumir dicho riesgo.

En el caso de una devolución con derecho a la garantía o reparaciones, Navimow prestará el servicio de sustitución del producto defectuoso por recambios nuevos o reacondicionados, del mismo tipo o similar, sin ningún coste para usted por el servicio. Navimow se quedará con los repuestos que sustituya, que volverán a ser propiedad de Navimow. En ese caso, Navimow le pagará los gastos razonables de devolución del Producto.

### 3. Derecho a garantía limitada

3.1 Navimow deberá recibir su solicitud de servicio dentro del periodo de Garantía limitada como se describe anteriormente. Del mismo modo, Navimow deberá recibir su producto de acuerdo con el Proceso de servicio de garantía limitada definido anteriormente.

3.2 Su producto deberá haber sido comprado a un distribuidor autorizado de Navimow.

3.3. Usted deberá presentar el recibo de compra original.

3.4. El número de serie de su producto debe ser claramente legible, no debe estar oculto ni contener alteraciones o modificaciones.

3.5. Todos los sellos de seguridad deben estar intactos, en su lugar y sin haber sufrido modificaciones.

### 4. Exclusiones de la Garantía Limitada

Esta Garantía Limitada describe el servicio que usted tiene disponible en caso de que su Producto requiera usar el servicio de garantía. Puede que usted tenga una protección adicional conforme a su legislación local. Esta Garantía limitada no cubre y excluye los daños a su producto o a cualquier componente del mismo provocados por:

4.1. Abuso, uso indebido, uso imprudente, negligencia o uso comercial.

4.2. Carga, almacenamiento, mantenimiento o funcionamiento inadecuados del producto, que no cumplen con las instrucciones o limitaciones indicadas en el manual del usuario.

4.3. Uso del producto que no cumpla con las leyes y regulaciones pertinentes.

4.4. Uso del Producto por parte de personas sin tener la experiencia adecuada.

4.5. Accidente, colisión, daño por incendio, daño por agua, daño químico, uso del producto fuera del rango de temperatura de trabajo del producto, pulverización de agua a alta presión, terremoto, caída.

4.6. Modificaciones de piezas mecánicas, modificaciones de partes electrónicas o modificaciones del software integrado en el Producto.

4.7. Servicio, reparación y mantenimiento realizado por proveedores no autorizados.

4.8. Daños estéticos.

4.9. Uso del Producto con productos, componentes o accesorios de terceros.

4.10. Deterioro normal de piezas que se desgastan con el uso.

4.11. Uso del Producto con piezas desgastadas y caducadas.

### 5. EXENCIÓN Y LIMITACIÓN DE RESPONSABILIDAD.

5.1 EL GRUPO NAVIMOW NO ASUME NI AUTORIZA A PERSONA ALGUNA A ASUMIR EN SU REPRESENTACIÓN NINGUNA OTRA OBLIGACIÓN NI RESPONSABILIDAD EN RELACIÓN CON UN PRODUCTO, LOS COMPONENTES, ACCESORIOS, SERVICIO DE REPARACIÓN O SOBRE ESTA GARANTÍA LIMITADA.

5.2 NI EL GRUPO NAVIMOW NI SUS CONCESIONARIOS SE HACEN RESPONSABLES POR CUALQUIER DAÑO PRODUCIDO DURANTE EL USO DE UN PRODUCTO, LOS COMPONENTES, SUS ACCESORIOS, O POR CUALQUIER PROBLEMA, PÉRDIDA O DAÑOS QUE PUDIESEN HABERSE PRODUCIDO DEBIDOS A CUALQUIER DEFECTO EN UN PRODUCTO, LOS COMPONENTES, ACCESORIOS, SERVICIO DE REPARACIÓN, O POR CUALQUIER OTRO DAÑO INCIDENTAL O INDIRECTO QUE PUDIERA HABER SUFRIDO EL COMPRADOR COMO RESULTADO DE ALGÚN DEFECTO EN UN PRODUCTO, SUS COMPONENTES, ACCESORIOS O SERVICIO DE REPARACIÓN. ALGUNOS PAÍSES O ESTADOS NO PERMITEN LA EXCLUSIÓN O LIMITACIÓN DE DAÑOS INCIDENTALES O CONSECUENTES, POR LO QUE LA LIMITACIÓN O EXCLUSIÓN ANTERIOR PUEDE NO SER APLICABLE EN SU CASO EN LA MEDIDA EN QUE NO LO AUTORICE LA LEGISLACIÓN VIGENTE.

5.3 EN NINGÚN CASO LA RESPONSABILIDAD TOTAL Y AGREGADA DEL GRUPO NAVIMOW Y DE LOS DISTRIBUIDORES DE NAVIMOW ANTE LAS RECLAMACIONES BAJO CUALQUIER LEY O TEORÍA APLICABLE, CONJUNTA O SEPARADAMENTE, QUE SURJA DE O ESTÉ RELACIONADA CON LA COMPRA DEL PRODUCTO, EL USO DEL PRODUCTO, EL INCUMPLIMIENTO DEL CONTRATO, LOS AGRAVIOS (INCLUYENDO LA NEGLIGENCIA) O CUALQUIER OTRA COSA, SOBREPASARÁ EL DEBER DE REPARAR O REEMPLAZAR CUALQUIER PRODUCTO DEFECTUOSO, SUJETO ADEMÁS A LA ÚNICA Y EXCLUSIVA DISCRECIÓN DE NAVIMOW. EN NINGÚN CASO LOS DISTRIBUIDORES DE NAVIMOW O EL GRUPO NAVIMOW SERÁN RESPONSABLES ANTE CUALQUIER PERSONA POR DAÑOS EMERGENTES, INDIRECTOS, INCIDENTALES, ESPECIALES, EJEMPLARES, PUNITIVOS O INCREMENTADOS QUE SURJAN O ESTÉN RELACIONADOS CON, Y/O EN RELACIÓN CON LA COMPRA DEL PRODUCTO, CUALQUIER INCUMPLIMIENTO DE ESTE ACUERDO O LOS DEBERES DEL FABRICANTE INDEPENDIEMENTE DE: (A) SI TALES DAÑOS HABÍAN SIDO PREVISIBLES, (B) SI NAVIMOW O EL GRUPO NAVIMOW HABÍAN SIDO INFORMADOS O NO DE LA POSIBILIDAD DE TALES DAÑOS Y (C) LA TEORÍA JURÍDICA O DE EQUIDAD (CONTRATO, RESPONSABILIDAD EXTRA CONTRACTUAL U OTRO) EN LA CUAL SE BASA LA RECLAMACIÓN, A MENOS QUE ESAS LIMITACIONES Y EXCLUSIONES ESTÉN PROHIBIDAS POR LA LEGISLACIÓN VIGENTE. LAS LIMITACIONES O EXCLUSIONES ANTERIORES SE APLICAN INCLUSO SI LAS RECLAMACIONES DE UN CLIENTE PERJUDICADO O CUALQUIER OTRA PERSONA (QUE PUEDA TENER DERECHO A RECLAMAR SEGÚN ESTE ACUERDO EN VIRTUD DE LA LEY O EQUIDAD) NO CUMPLEN SU PROPÓSITO FUNDAMENTAL. EN CASO DE QUE ALGUNOS PAÍSES O ESTADOS NO PERMITAN LA EXCLUSIÓN O LIMITACIÓN DE CIERTOS O TODOS LOS DAÑOS ANTERIORES, Y QUE TALES LIMITACIONES O EXCLUSIONES NO ESTÉN AUTORIZADAS POR LA LEY, PUEDE QUE NO SE APLIQUE EN SU CASO PARTICULAR. ALGUNOS PAÍSES O ESTADOS NO PERMITEN LA EXCLUSIÓN O LIMITACIÓN DE DAÑOS INCIDENTALES O SUBSIGUIENTES, POR LO QUE LA LIMITACIÓN O EXCLUSIÓN ANTERIOR PUEDE QUE NO SE LE APLIQUE EN LA MEDIDA EN QUE NO SE LO PERMITA LA LEGISLACIÓN VIGENTE.

5.4. En la medida en que lo permita la legislación vigente, el GRUPO NAVIMOW por el presente documento queda EXENTO de toda responsabilidad y, por lo tanto, no se hace responsable de ningún daño, incluidos, entre otros, la muerte, las lesiones corporales o los daños a la propiedad, que surjan o estén relacionados con cualquier conducta (incluida la mala conducta), acción, inacción, acto (incluida la incapacidad para actuar), omisión o negligencia por parte de cualquier concesionario, distribuidor, mayorista, minorista, proveedor de servicios o tercero autorizado o no autorizado que participe en la distribución del producto o de los servicios correspondientes. En la medida permitida por la ley aplicable, las representaciones y garantías explícitas, si las hubiere, previstas en el presente documento, serán las únicas garantías y representaciones realizadas por el GRUPO NAVIMOW para USTED, cualquier consumidor o usuario final, y el GRUPO NAVIMOW no será responsable de que dichas garantías o representaciones puedan ser otorgadas o proporcionadas por otra persona, a menos que el GRUPO NAVIMOW haya autorizado explícitamente por escrito dicha garantía o representación adicional para otorgar al consumidor o usuario final.

## 6. Reclamaciones, resolución de conflictos y arbitraje

LAS CLÁUSULAS CONTENIDAS EN ESTE DOCUMENTO SON LEGALMENTE VINCULANTES ENTRE USTED (YA SEA UN INDIVIDUO O ENTIDAD) Y NAVIMOW B.V., SUS FILIALES, EL GRUPO NAVIMOW Y LOS DISTRIBUIDORES DE NAVIMOW. LAS RECLAMACIONES CONTENIDAS EN ESTE DOCUMENTO PUEDEN AFECTAR SUS DERECHOS, Y ES SU RESPONSABILIDAD LEER LAS SIGUIENTES SECCIONES. USTED PUEDE OPTAR POR EXCLUIRSE DEL ACUERDO EN UN PLAZO DE 30 DÍAS NATURALES DESDE LA PRIMERA COMPRA DEL CONSUMIDOR ENVIANDO UN CORREO ELECTRÓNICO A OPTOUT@SEGWAY.COM Y FACILITANDO LA INFORMACIÓN CORRESPONDIENTE. PARA OBTENER MÁS INFORMACIÓN, CONSULTE EL ARTÍCULO 6.2.

### 6.1 Arbitraje vinculante

El Grupo Navimow, los Concesionarios de Navimow y usted acuerdan que cualquier conflicto, controversia o reclamación que surja de, referente a o en relación con este acuerdo, la Garantía limitada, la venta, condición o rendimiento del producto, ya sea basado en contrato, agravio, fraude, tergiversación o cualquier otra teoría jurídica por ley o en equidad, incluidos, entre otros, cualquier reclamación por fallecimiento, daños personales o daños a la propiedad, se registrarán e interpretarán de conformidad con las leyes de los Países Bajos, con exclusión de sus disposiciones nacionales, y finalmente serán resueltos por la Cámara de Comercio Internacional (CCI) en virtud de las Reglas de Arbitraje de la CCI de 2021 (Reglas de la CCI) actualmente en vigor, las cuales se consideran incorporadas por referencia a esta cláusula. Además, las Partes acuerdan que:

- i. La sede del arbitraje será Amsterdam, Países Bajos.
- ii. El Tribunal estará compuesto por 3 árbitros.
- iii. El idioma del arbitraje será el inglés.

La cláusula de la Sección 6 «Reclamaciones, resolución de conflictos y arbitraje» sobrevivirá a la terminación o vencimiento de este acuerdo y/o garantía limitada o en caso de que este acuerdo y/o la garantía limitada se considere nulo, evitable, inválido o inaplicable, ya sea en su totalidad o en parte, por una institución de adjudicación competente con autoridad y jurisdicción real sobre este asunto.

### 6.2. Opción de Exclusión

USTED PUEDE OPTAR POR ABANDONAR ESTE PROCEDIMIENTO DE RESOLUCIÓN DE CONFLICTOS ENVIANDO UNA NOTIFICACIÓN A NAVIMOW o GRUPO NAVIMOW EN UN PLAZO MÁXIMO DE TREINTA (30) DÍAS NATURALES DESDE LA FECHA DE ADQUISICIÓN DEL PRODUCTO POR PARTE DEL PRIMER COMPRADOR. PARA EXCLUIRSE, DEBERÁ ENVIAR UNA NOTIFICACIÓN POR CORREO ELECTRÓNICO A OPTOUT@SEGWAY.COM, CON EL ASUNTO: «ARBITRATION OPT OUT» (OPCIÓN DE EXCLUSIÓN DE ARBITRAJE) LA NOTIFICACIÓN DE EXCLUSIÓN DEBE ENVIARSE POR CORREO ELECTRÓNICO, QUE INCLUYA: (A) SU NOMBRE, DIRECCIÓN DE CORREO ELECTRÓNICO, DIRECCIÓN POSTAL Y NÚMERO DE TELÉFONO; (B) LA FECHA EN LA QUE SE COMPRÓ EL PRODUCTO; (C) EL NOMBRE DEL MODELO DEL PRODUCTO O NÚMERO DEL MODELO; Y (D) EL NÚMERO DE SERIE. DE MANERA ALTERNATIVA, PUEDE EXCLUIRSE ENVIANDO UNA CARTA DE ELECCIÓN DE EXCLUSIÓN A NAVIMOW: Dynamostraat 7, 1014BN Amsterdam, Países Bajos. CORREO CERTIFICADO EN UN PLAZO DE TREINTA (30) DÍAS NATURALES A PARTIR DE LA FECHA DE COMPRA DEL PRIMER USUARIO FINAL DEL PRODUCTO AL CONCESIONARIO DE NAVIMOW. LA CARTA DE EXCLUSIÓN DEBE CONTENER LA SIGUIENTE INFORMACIÓN: (A) SU NOMBRE, DIRECCIÓN DE CORREO ELECTRÓNICO, DIRECCIÓN POSTAL Y NÚMERO DE TELÉFONO; (B) LA FECHA EN LA QUE SE COMPRÓ EL PRODUCTO; (C) EL NOMBRE DEL MODELO DEL PRODUCTO O NÚMERO DEL MODELO; (D) EL NÚMERO DE SERIE Y (E) LA SIGUIENTE DECLARACIÓN: EL CONSUMIDOR MENCIONADO ANTERIORMENTE OPTA POR SU EXCLUSIÓN DEL PROCEDIMIENTO DE RESOLUCIÓN DE CONFLICTOS CORRESPONDIENTE A ESTA GARANTÍA LIMITADA. ESTAS SON LAS DOS ÚNICAS MANERAS EFECTIVAS DE EXCLUIRSE DE ESTE PROCEDIMIENTO DE RESOLUCIÓN DE DISPUTAS. EL HABER OPTADO POR EXCLUIRSE DE ESTE PROCEDIMIENTO DE RESOLUCIÓN DE CONFLICTOS NO AFECTARÁ A LA COBERTURA DE LA GARANTÍA LIMITADA EN FORMA ALGUNA Y USTED CONTINUARÁ DISFRUTANDO DE LOS BENEFICIOS DE LA GARANTÍA LIMITADA.

### 6.3. Idioma

Este acuerdo puede ser traducido a diferentes idiomas. En caso de conflicto, prevalecerá y servirá de base la versión en inglés.

### 7. Beneficiario de terceros previsto.

(a) Si una persona física recibe un Producto nuevo como regalo de su comprador original y este destinatario no se convierte en parte de este Acuerdo, este destinatario se considerará un tercero beneficiario previsto de este Acuerdo. (b) Si (i) una persona física pertenece a la familia o al hogar de un comprador del Producto, (ii) es razonable esperar que dicha persona pueda usar, consumir o verse afectada por el Producto, y (iii) esta persona no es parte de este Acuerdo, esta persona será considerada como un tercero beneficiario previsto de este Acuerdo.

### 8. Prescripción

Las partes acuerdan que cualquier conflicto, controversia o reclamación que surja de, relacionada con, o en relación con este Acuerdo, la garantía limitada, la venta, condición o ejecución del Producto, ya sea basado en contrato, agravio, fraude, tergiversación o cualquier otra teoría legal por ley o en equidad, incluyendo pero no limitado a cualquier reclamación por muerte, lesión o daños a la propiedad, deberá iniciarse en el plazo de un año a partir de la causa de la demanda.

### 9. Divisibilidad

Si cualquier término, cláusula o disposición de este acuerdo es inválido, ilegal o inaplicable en cualquier jurisdicción, dicha invalidez, ilegalidad o inaplicabilidad no afectará a ningún otro término, cláusula o disposición de este acuerdo ni invalidará o hará inaplicable dicho término, cláusula o disposición en ninguna otra jurisdicción. Tras la determinación de que cualquier término, cláusula o disposición es inválido, ilegal o inaplicable, las partes negociarán de buena fe, y si la negociación falla, el tribunal arbitral podrá modificar este acuerdo para dar efecto a la intención original de las partes del modo más cercano posible con el fin de que las transacciones contempladas se realicen tal como se habían contemplado originalmente en la medida de lo posible.

## 6.5 Contacte con nosotros

Fabricante: Navimow B.V.

Dirección: Dynamostraat 7, 1014 BN Ámsterdam, Países Bajos

Contacte con nosotros si tiene problemas relacionados con el funcionamiento, el mantenimiento y la seguridad, así como errores o averías en su cortacésped.

Correo electrónico: [support-navimow@rlm.segway.com](mailto:support-navimow@rlm.segway.com)

Representante autorizado en Europa: AR Experts B.V., P.O. Box 5047, 3620 AA Breukelen, Países Bajos

Sitio web: [navimow.segway.com](http://navimow.segway.com)

El fabricante se reserva el derecho de realizar cambios en el producto, publicar actualizaciones del firmware y actualizar este manual en cualquier momento. Las ilustraciones del producto, los accesorios y la interfaz de la aplicación en el manual del usuario son solo para fines de referencia. El producto y las funciones reales pueden variar. Visite el sitio [navimow.segway.com](http://navimow.segway.com) para obtener los materiales del usuario más recientes.